



Açıq Cəmiyyət İnstitutu –  
Yardım Fondu

# UŞAQ İNKİŞAFI METODİKASI

## **GİRİŞ SÖZÜ**

**Ülviyyə Mikayılova**

*Təhsildə İnnovasiya Mərkəzinin direktoru*

## **MÜƏLLİFLƏR**

*İcma Əsaslı Reabilitasiya Mərkəzləri Şəbəkəsinin mütəxəssisləri:*

**Ülviyyə Axundova**

**Məftunə İsmayılova**

**Ülviyyə Mirzəyeva**

**Dilərə Qəhrəmanova**

**Səidə Salmanlı**

**Fəxriyyə İsmayılova**

**Natavan Əfəndiyeva**

**Səkinə Mustafayeva**

**Sevda Rzayeva**

**Firuzə Həsənova**

**Dürdanə Məmmədova**

**Züleyxa Nəcəfova**

**İlhamə Monsumova**

## **MÜSTƏQİL EKSPERTLƏR:**

**Həqiqət Quliyeva**

*"Böyük Dayağ" Psixoloji Yardım Mərkəzinin direktoru*

**Rəhimə Mahmudova**

*Bakı Dövlət Universitetinin Pedaqoqika Kafedrasının dosenti*

**Lamiyə Şərəfxanova**

*Təhsildə İnnovasiya Mərkəzi.*

## **REDAKTOR:**

**Xuraman Həsənova**

## **RƏY VERƏN TƏŞKİLATLAR**

**Bakı Dövlət Universiteti**

**Azərbaycan Müəllimlər İnstitutu**

**Azərbaycan Respublikası Ailə, Qadın və Uşaq Problemləri Üzrə Dövlət Komitəsi**

**Azərbaycan Respublikası Təhsil Nazirliyi**

## **LAYİHƏNİN DİREKTORU**

**Leyla İmanova**

*Açıq Cəmiyyət İnstitutu – Yardım Fondu,*

*İctimai Səhiyyə Proqramı direktoru*

# MÜNDƏRİCAT

Ön söz ..... 10

## İCMA ƏSASLI REABİLİTASIYA MƏRKƏZLƏRİ ÜÇÜN SƏNƏDLƏŞMƏ VƏ QURULUŞ STANDARTLARI

### ƏLİLLİYİN TƏSNİFATI

Əlillik haqqında. Əlilliyin Beynəlxalq Təsnifatı.....	22
Autizm .....	29
Əqli gerilik .....	34
Daun Sindromu .....	40
Ortopedik pozuntu.....	43
Spina Bifida və əzələ distrofiyası.....	48
Karlıq-korluq .....	51
Eşitmə və görmə pozuntusu .....	54
Nitq və dil qüsuru .....	56
Coxsaylı əlilliklər .....	59
Emosional pozuntu .....	62
Travmatik beyin zədələnməsi.....	65
Sağlamlıqla bağlı əlilliklər .....	69
Diqqət pozuntusu və hiperaktivlik.....	72
Öyrənməklə bağlı əlilliklər .....	76

### ÜMUMİ QIYMƏTLƏNDİRMƏ VƏ HƏVƏSLƏNDİRMƏ REABİLİTASIYA İŞİ

#### I FƏSİL. SOSIAL, ÖZÜNƏXİDMƏT, HƏYATI BACARIQLARIN İNKİŞAFI

1. Giriş .....	85
2. Uşağın özünəxidmət və sosial bacarıqlarının inkişafını təyin edən göstəricilər.....	86
Özünəxidmət bacarıqlarının qiymətləndirilməsi.....	91
3. Sosial bacarıqların qiymətləndirilməsi .....	100
4. Fərdi inkişaf proqramının tərtibi .....	108

5. Özünəxidmət və sosial bacarıqları inkişaf etdirmək üçün nümunəvi məşğələlər nümunəvi məşğələlər .....	112
6. Valideynlərə tövsiyələr .....	133
7. Oyunun zəruriliyi .....	136

## **II FƏSİL. FİZİKİ BACARIQLARIN İNKİŞAFI**

1. Motor bacarıqları .....	149
2. Normativlər.....	151
3. Kontrakturalar .....	161
– Kontrakturalar nədir.....	161
– Oynaqların kontrakturalara görə yoxlanılması.....	162
– Kontrakturaların ölçülməsi .....	164
– Kontrakturaların qarşısının alınması və erkən müalicəsi ...	165
– Bədənə düzgün vəziyyətin verilməsi .....	165
– Hərəkət amplitudası üzrə çalışmalar .....	166
– Dartma çalışmaları .....	177
– Əzələləri möhkəmləndirmək üçün çalışmalar .....	181
4. Xüsusi avadanlıqlar .....	183
5. Kiçik motor bacarıqlarının inkişaf etdirilməsi.....	189
6. Böyük motor bacarıqlarının inkişaf etdirilməsi .....	208

## **III FƏSİL. ƏQLİ BACARIQLARIN İNKİŞAFI**

Giriş .....	233
Qiyətləndirmə zamanı hansı vacib şərtləri nəzərə almalıyıq .....	237
Uşaqla məşğul olarkən göstərilən fiziki və şifahi dəstəyin növləri .....	239
0-1 yaş .....	241
1-2 yaş .....	246
2-3 yaş .....	251
3-4 yaş .....	258
4-5 yaş .....	267
5-6 yaş .....	275

Uşaq və böyüklərin əməkdaşlığına və ictimai təcrübəni mənimsəmə üsullarına yiyələnməyə istiqləndirilmiş didaktik oyunlar və tapşırıqlar .....	279
Diqqətin inkişafı .....	283
Təqlidin inkişafı .....	288
Örnək hərəkətlərin mənimsənilməsi .....	292

#### **IV FƏSİL. NİTQ BACARIQLARININ İNKİŞAFI**

Giriş .....	298
Loqopediya haqqında anlayış .....	298
Ünsiyyət və nitq .....	299
Nitqin inkişafı .....	302
0-12 ay .....	302
1- 6 yaş .....	304
Ünsiyyət bacarığı, nitqi anlamının və nitqin qiymətləndirilməsi .....	306
Nitqi inkişaf etdirmənin yolları .....	308
Nitqin inkişafı üzrə məşğələlər .....	310
0-1 yaş .....	311
1-3 yaş .....	313
3-6 yaş .....	316
Fonematik qavramanın inkişafı .....	320
Nitq aparatı orqanları .....	323
Nitq qüsurlarının aşkar edilməsi .....	324
Nitq qüsurları .....	326
Dislaliya .....	327
Dizartriya .....	330
Kəkələmə .....	333
Rinolaliya .....	336
Afaziya .....	338
Alaliya .....	341
Disqrafiya və Disleksiya .....	342
Qüsurun forma və ağırlıq dərəcəsindən asılı olmayan universal loqopedik üz masajının sxemi .....	345
Artikulyasiya aparatının gimnastikası .....	348
Nitq xəritəsi .....	351

Dizartriya diaqnozu qoyulmuş uşaqların müayinəsinə dair loqopedik xəritə .....	357
Kəkəlmənin müayinəsi üzrə loqopedik xəritə .....	359
Nitq inkişafı və nitq qüsurlarının aradan qaldırılması məşğələlərində istifadə olunan vəsaitlər .....	361
Sərbəst səslərin və səs birləşmələrinin alınması üçün nümunə şəkilləri .....	363
Alternativ və auqmentativ kommunikasiya .....	384
Uşağın bacarıqlarının ilkin qiymətləndirilməsi .....	401

## **V FƏSİL. PSIXOLOJİ İNKİŞAF**

ÖN SÖZ .....	421
YAŞ PSIXOLOGİYASI .....	423
Yaş dövrlərinin xüsusiyyətləri .....	423
Çağalığ dövrü .....	424
Körpəlik dövrü .....	424
Məktəbəqədər yaş dövrü .....	425
Kiçik məktəbli yaş dövrü .....	425
Yeniyyətməlik yaş dövrü .....	425
Gənclik dövrü .....	426
Yaş böhranları .....	426
1 yaşın böhranı .....	427
3 yaşın böhranı .....	427
7 yaşın böhranı .....	428
Yeniyyətməlik böhranı .....	428
UŞAQLARLA FƏRDİ İŞ .....	429
Fərdi iş zamanı aşağıdakılar yadda saxlamaq lazımdır .....	429
Uşaqlarla iş zamanı hansı psixoloji metodları seçməli? .....	431
HİPERAKTİVLİK .....	432
Hiperaktivliyin əlamətləri .....	432
Minimal beyin disfunksiyası, hiperaktiv uşaq sindromu .....	432
Hiperaktivliyin diaqnostikası .....	434
Hiperaktivliyin müəyyən edilməsi anketi (Əlavə N 1) .....	434
İmpulsivliyin müəyyən edilməsi anketi (Əlavə N 2) .....	435
Hiperaktivliyin diaqnostika üsulları .....	437

Konturun çəkilməsi üsulu (Əlavə N 3).....	438
Konturun çəkilməsi üsulu (Əlavə N 4).....	438
Hiperaktiv davranışın korreksiyası.....	438
Gündəlik həyatda və oyun zamanı hiperaktiv uşaqlarla ünsiyyətdə olan böyüklər üçün qaydalar.....	440
Diqqətin inkişafı üçün oyunlar .....	441
Relaksasiya oyunları.....	449
İradənin inkişafına yönəldilmiş oyunlar.. .....	450
Əlaqələndirici oyunlar.... ..	451
<b>NARAHATLIQ...</b> .....	454
Narahatlıq əlamətləri.....	454
Narahatlığın diaqnostikası. ....	456
Narahatlığın anket sorğusu (Əlavə № 5) .....	456
"Lazım olan üz ifadəsini seç" testi, təsnifat və şəkillər (Əlavə № 6) .....	457
Narahatlığın korreksiyası.... ..	466
Narahatlığın aradan qaldırılmasının nəzəri əsasları....	467
Qrup işi.....	470
Özündə inam və əminlik hissi yaradan oyunlar .....	472
Hərəkət oyunları.....	474
<b>QORXULAR</b> .....	478
Qorxunun müəyyən edilməsi və onun həddləri. ....	478
Həyəcan və qorxu arasındakı fərqlər. ....	479
Qorxuların diaqnostikası. ....	481
Qorxuların siyahısı (Əlavə №7).....	482
Art-terapiya .....	483
"Bədəndə qorxu harada gizlənib?" (Əlavə №8) .....	484
Qorxuların korreksiya üsulları.....	484
"İsti oturacaq" və ya "Qorxu ilə söhbət" .....	485
Qum terapiyası .....	485
"Kölgələr teatrı" .....	486
Nağıl terapiyası .....	487
Musiqi terapiyası.....	487
Rəqs terapiyası .....	488
Yuxuya getməkdə çətinlik çəkən uşaqlar üçün oyunlar.....	488
<b>FOBİYALAR</b> .....	489
Səbəblər və simptomlar .....	489

Təsnifat.....	491
Fobiya <span>l</span> arın korreksiya üsulları .....	492
Relaksasiya.....	494
İradi relaksasiya (nəzəri yanaşma) .....	494
Əzələ qrupları .....	495
Relaksasiya texnikası.....	495
<b>UŞAQ AUTİZMİ</b> .....	498
Simptomlar .....	498
Korreksiya üsulu.....	499
Holdinq üsulu.....	499
Vizualizasiya üsulu "Sevgi hədiyyəsi" .....	501
Qum terapiyası və onun üstünlükləri.....	501
<b>VALİDEYNLƏR ÜÇÜN İNFORMASIYA</b> .....	503
Valideynlər üçün məlumat.....	503
Uşağınıza hörmətlə yaşayın.....	503
Uşaq itaətsizliyinin 4 səbəbi.....	503
Meditasiya "Sevgi hədiyyəsi" .....	505
Uşağı sözə baxmağa öyrətmənin 10 qaydası.....	506
Uşaqların seksual oyunları... ..	507
Hədsiz qayğı. ....	508
Uşaqlıq dövründə onanizm .....	509
Oğurluq halları. ....	511
Uşaq evdən pul götürürsə, özünü necə aparmalı?.....	512
Laqeydlik və diqqətsizlik.....	516
Yüksək oral hiperhəssaslığı (az yeyən uşağı necə yedirmək olar).....	516
Uşağın üstünə necə qışqırmamaq olar?!.....	518
Uşaq ağlayırsa, nə etməli? .....	518
Uşaqla mağazaya necə rahat getmək olar? .....	519
Hərəkət aktivliyinin uşağın əqli inkişafına təsiri .....	520

## **VI FƏSİL. XÜSUSİ QAYĞIYA EHTİYACI OLAN UŞAQLARIN İNKİŞAF METODİKASI**

Giriş .....	526
Təhsil. ....	529

Təhsil imkanları .....	529
Evdə Təhsil .....	530
Xüsusi Təhsil.....	531
Digər təhsil imkanları.....	532
İnklüziv təhsil.....	533
İnklüziv Təhsildə Əməkdaşlıq .....	539
Qiyətləndirmə.....	546
Fərdi Tədris Proqramı .....	549
İnklüziv Təhsildə reabilitasiya xidmətlərinin təşkili. ....	554
İnklüziv Təhsildə pedaqoq və psixoloqların rolu .....	555
İnklüziv Təhsildə digər xidmətlərin təşkili.....	557
İnklüziv Təhsildə valideynlərlə işin təşkili .....	558
Peşə Təhsili.....	563
Valideynlərin dəstəyi .....	565
İcmanın imkanlarının qiymətləndirilməsi.....	566
Uğurlu Keçid Planı .....	566

## ÖN SÖZ

Bizim cəmiyyətimizdə xüsusi qayğıya ehtiyacı olan uşaqların inkişafı ilə məşğul olan hər kəs üçün nəzərdə tutulmuş bu praktik vəsaiti oxuculara təqdim etməyi şərəf sayıram, çünki işin əslində söhbət, həqiqətən də, unikal bir əsər haqqında gedir. Bu özünəməxsusluq bir neçə səbəbdən yaranır.

İlk əvvəl mövzu haqqında. Düz 10 il bundan əvvəl bir qrup əlil uşaq valideyni cəmiyyətə var səsə bəyan etdi ki, övladları onlar üçün dünyaca dəyərlidir – bu uşaqlar əlil olsa da, vardılar, yaşayırlar və ümumiyyətlə, əlillik insanı digərləri qarşısında aşağılamır. Bu, o zamanlar idi ki, cəmiyyət özünü əlilliyi olan insanlardan bacardıqca kənar tuturdu və hətta bəzi doğmaları belə əlilləri görüb-dinləməyə, siz deyən, həvəs göstərmirdi.

Əlil uşağın öz dünyası (daha dəqiqi – dünya qavranışı) var və hər kəs kimi cəmiyyətdə o da yerini tutmalıdır. Dediym valideynlər məhz bunu əsas tutdular və həm yaxınlarının, həm də bütövlükdə cəmiyyətin özləri ilə əlil uşaqlar arasında çəkdiyi "divarı" uçurmağa, üstəlik, öz ətraflarına həmfikir toplamağa başladılar. Onlar öz sözləri və davranışları ilə böyük bir həqiqətin sübutuna çalışdılar: dünya yalnız onda gözəldir ki, hamıya eyni dərəcədə açıqdır, bütün uşaqların, əlil uşaqla-

rın da, üzündə təbəssüm var və onların valideynləri elə azı bu səbəb üzündən – səhvləri və uğurları ilə, ümitsizlikləri və sevinc dolu göz yaşları ilə xoşbəxtdir. Bu "fəlsəfə"nin yaşam haqqı qazanaraq cəmiyyətdə yer tutmasından ötrü həm peşəkarlıq, həm müəyyən ictimai dəstək, idealda isə həm də dövlət yardımı lazım idi.

Diqqətinizə təqdim olunan vəsait Azərbaycan dövlətinin "Əlil insanların hüquqlarına dair" Beynəlxalq Konvensiyaya qoşulmasından sonra işıq üzü görür. Bundan da vacibi odur ki, Azərbaycan, sağlamlıq imkanları məhdud olan uşaqların cəmiyyətə inteqrasiyasını milli siyasətin prioritetlərindən biri kimi bəyan etmişdir. Ona görə də şübhəsizdir ki, hələlik öz mövzu dairəsində yeganə olan bu kitab, əsl vaxtında hazırlanmışdır və geniş bir auditoriyanın nəzəri və təcrübi biliklərinə olan ehtiyacını ödəyəcəkdir. Bu auditoriyaya tələbə və müəllimlər, uşaq inkişafı üzrə ekspertlər, praktik mütəxəssislər, sosial işçilər, valideynlər və bir çox başqaları daxildir.

Bir neçə kəlmə kitabın məzmunu haqqında. Məlum olduğu kimi, əlil uşaqların cəmiyyətə inteqrasiyası, onların öz yaşlıları ilə birlikdə adi təhsil müəssisələrində oxumaları da daxil olmaqla yerli səviyyədə geniş çeşiddə sosial xidmətlərin mövcud olması ilə şərtləndirilir. Bu da öz növbəsində həmin uşaqların internat və xüsusi məktəb tipli qapalı müəssisələrdə institutlaşmasına qarşı çox mühüm qoruyucu tədbirlərdəndir. Kitab geniş profilli mütəxəssisləri – rehabilitoloqları, pedaqoqları, paraprofessionalları (xüsusi profil üzrə təhsil almayan, ancaq yerli səviyyədə sosial xidmətlərin təqdim olunması üçün hazırlıq keçən mütəxəssislər), eləcə də, valideynləri istər peşəkar ədəbiyyat, istərsə də seminarlar, dəyirmi masalar, konfranslar, iş yerlərində məsləhətlər də daxil olmaqla praktiki beynəlxalq mənbələrin ən yaxşılarından mənimsənilmiş, beynəlxalq ekspertlərin köməyi ilə yerli xüsusiyyətlərə uyğunlaşdırılmış, şəxsi təcrübə süzgəcindən keçirilmiş və artıq 10 ildən çox bir müddət ərzində təcrübədə tətbiq olunan autizm və uşaq serebral iflici kimi hallar da daxil olmaqla, əlilliyə gətirib çıxaran geniş spektrli diaqnozlar üzrə zəruri praktiki məlumatın tam çeşidi ilə təmin edəcəkdir.

Əlbəttə ki, müəlliflikdən də bəhs etməliyəm. Vəsaitin müəllifləri 2001-ci ildən başlayaraq, icma nəzdində sosial-reabilitasiya xidmətləri və inklüziv təhsil metodikalarına yiyələnmiş, bunları milli kontekstə uyğunlaşdırmış, çoxsaylı beynəlxalq ekspertlərin köməyi ilə, həmçinin çoxillik sınağın nəticələrinə və eləcə də sağlamlıq imkanları məhdud olan uşaqların valideynlərinin tövsiyələrinə əsaslanaraq təkmilləşmiş təcrübəçi mütəxəssislərdir. Müəllif heyəti kitabda təqdim olunan müxtəlif metodikaların hazırlanması prosesinə sadə iştirak yanaşmasından fərqli yanaşma tətbiq edərək onların hər birini öz ürəyi və qəlbindən keçirdiyini və zənginləşdirdiyini, uşaqlar üçün daha maraqlı və qavrayış üçün daha asan etməsini əminliklə təsdiq edə bilərəm və buna görə onlara çox minnətdaram. Eyni zamanda, təqdim olunan vəsaitin müəllif heyətinin tərkibinə görə də öz-özlüyündə Azərbaycanda birinci olduğunu qeyd etmək vacibdir. Belə ki, bir tərəfdən, artıq diplomlu mütəxəssislər olaraq bu metodikanı dəstəkləyən pedaqogika, psixologiya, loqopediya sahələri üzrə ekspertlər, digər tərəfdən, icmanın təmsilçiləri kimi uşaqların inkişafı üzrə alternativ proqramda iştirak etməyə başlayan və diplomlu, sertifikatlı mütəxəssislər səviyyəsinə qədər təkmilləşən vətəndaş cəmiyyəti nümayəndələri müəllif heyətinin tərkibini təşkil edir.

Vəsaitin kollektiv müəllifliyinin başqa bir xüsusiyyətini də qeyd etmək istərdim. Müəllif heyəti 2007-ci ildə müştərək qüvvələr əsasında yaradılmış icma nəzdində reabilitasiya mərkəzlərinin milli şəbəkəsini təqdim edir. Bu – mütəxəssislər, sağlamlıq imkanları məhdud olan uşaqların valideynləri və əhalinin ən həssas qrupunu təşkil edən sağlamlıq imkanları məhdud olan uşaqların maraqları naminə şüurlu şəkildə birləşmiş təşkilatlardan ibarət şəbəkədir. Bu şəbəkə artıq bir neçə ildir ki, müştərək olaraq vəkillik və lobbicilik edir, təlimlənir, təcrübəsi ilə bölüşür və xüsusi ehtiyacı olan uşaqların öz ailələrində yaşamaq, böyümək və öz yaşlıları ilə birlikdə təhsil almaq hüquqlarını təmin etmək üçün inkişaf edir.

Müəllif heyətində çoxlarını bir-birinə bağlayan daha bir ümumi xüsusiyyət vardır. Belə ki, onların bir çoxu, sadəcə, öz doğma uşaqla-

rına kömək etmək istəyən ana olmaqdan başlayaraq, nəinki özünə, hətta əvvəlcə başqa valideynlərə və onların xüsusi uşaqlarına kömək etmək üçün ictimai təşkilatlar və valideyn assosiasiyalarını təşkil edən ictimai liderlərə, sonradan isə təcrübə və siyasi məsələlər üzrə xüsusi uşaqların hüquqlarını təmin edən peşəkar milli ekspertlərə qədər yüksələrək uzun və çətin yol keçmişlər. Beləliklə, qeyd etmək istərdim ki, təqdim olunan vəsait həm vacib göstərici, həm də Azərbaycanda vətəndaş cəmiyyətinin inkişafının aşağıda qeyd olunan ardıcıl formada ifadə oluna bilən müsbət dinamikasının məhsuludur:

Ayrıca fərdlərin şəxsi təşəbbüsü, fəallar qrupunun ictimai təşəbbüsü və dövlətlə fəal əməkdaşlıq edən peşəkar agentlik

Onlar doğma uşaqlarının həyatını dəyişdirmək üçün öz qüvvələrini dərk etməkdən başlayaraq, bütün xüsusi uşaqların valideynlərinə kömək etmək imkanlarını dərk etməyə qədər çox mühüm bir yol keçmişlər. Bu yol – vətəndaş cəmiyyəti nümayəndələrinin şəxsi maraqlarından ictimai maraqlara doğru gedən tipik yoldur. Bu, eləcə də, daimi və hərtərəfli peşəkar inkişaf yoludur. Mən şəxsən, vəsaitin müəlliflərinin çoxu ilə peşəkar zəmində tanışam və öz şəxsi təcrübəmə əsasən belə qənaətdəyəm ki, onlar xüsusi uşaqların cəmiyyətə inteqrasiyası naminə vəziyyətdən asılı olaraq gah piarçı və vəkil, gah lobbist və hüquqşünas, gah da siyasətçiyə çevrilirdilər. İnanıram ki, bu insanlar üçün mümkün olmayan bir şey yoxdur, onlar hər nailiyyətə imza atmağa qadirdilər. Çünki onlar öz həyatlarını bizim ölkəmizdə bütün xüsusi uşaqların adi məktəblərdə oxumaları, ailələrdə yaşamaları, uşaqlarla həyətdə birgə oynamaları, muzey və konsertlərə getmələri, ali məktəbləri bitirmələri, başqaları ilə bir bərabərdə işləmələri və öz yaşlıları kimi böyük nailiyyətlərə çatmalarına həsr etmişlər.

Ən nəhayət, Açıq Cəmiyyət İnstitutu – Yardım Fondunun (ACİ – YF) rolunu da xüsusi olaraq qeyd etmək istərdim. ACİ – YF İctimai Səhiyyə Proqramı uzun illər boyu icma nəzdində reabilitasiya mərkəzlərinin fəaliyyətini maliyyələşdirmə yolu ilə xüsusi uşaqların inteqrasiyasına kömək edən, nəinki yeganə donor, həmçinin reabilitasiya mərkəzləri ekspertlərinin peşəkarcasına inkişafına, müxtəlif beynəlxalq

ekspertlərlə əməkdaşlığa, təcrübə mübadiləsinə və mərkəzin nümayəndələri üçün xaricdə ən yaxşı beynəlxalq təcrübənin öyrənilməsinə, istər təşkilatların yaradılmasına və istərsə də, təşkilatların özünün və həm də reabilitasiya mərkəzləri şəbəkəsinin təşkilati inkişafına da böyük səy və vəsait sərf edən , həmçinin hazırkı vəsaitin tərtib edilməsi və maliyyələşdirilməsinin təşəbbüskarı və əlaqələndiricisi qismində çıxış etmişdir.

Burada İctimai Səhiyyə Proqramının rəhbəri, digər müəlliflər kimi lap əvvəldən xüsusi uşaqların problemini qəlbən duyan və onların cəmiyyətə hərtərəfli inteqrasiyasına istiqamətlənmiş bütün təşəbbüslərə hərtərəfli kömək edən Dr. Leyla İmanovanın rolunu xüsusi olaraq qeyd etmək istərdim.

**Ülviyyə Mikayılova,**  
*Müasir Təhsil və Tədrisə*  
*Yardım Mərkəzinin direktoru*

## RƏY

Müstəqilliyin çətin yolları ilə irəliləyən Azərbaycan bütün sahələrdə olduğu kimi təhsil sahəsində də böyük vəzifələr yerinə yetirmək zərurəti ilə üz-üzə dayanmışdır. Bu baxımdan xüsusi qayğıya ehtiyacı olan uşaqların təlim-tərbiyəsi gündəmdə olan məsələlərdəndir. Nazirlər Kabinetinin 03.02.2005-ci il tarixli 20 sayılı qərarı ilə təsdiq edilmiş "Azərbaycan Respublikasının xüsusi qayğıya ehtiyacı olan (sağlamlıq imkanları məhdud) uşaqların təhsilinin təşkili üzrə inkişaf proqramı" məhz bu zərurətdən irəli gəlmişdir.

Xüsusi qayğıya ehtiyacı olan uşaqlar üçün hazırlanmış vəsait psixoloji və pedaqoji cəhətdən aktualdır. Açıq Cəmiyyət İnstitutu – Yardım Fondunun hazırladığı "Xüsusi qayğıya ehtiyacı olan uşaqların inkişaf metodikası" adlı vəsait de-institutlaşdırma və inklüziv təhsil proqramının sistem şəklində fəaliyyət göstərməsinə dəstək verəcəkdir.

Təqdirə layiqdir ki, metodik vəsaitdə əlilliyin təsnifatı geniş təhlil olunmuşdur. Xüsusi qayğıya ehtiyacı olan uşaqlara özünəxidmət və şəxsi ehtiyacların qeydinə qalma bacarıqları onlarda sərbəst yemək, içmək, geyinmək, şəxsi gigiyena qaydalarına riayət etmək imkanı yaradır. "Fiziki bacarıqların inkişafı" fəslində isə uşağın psixomotor bacarıqlarının inkişaf səviyyəsinin müəyyənləşdirilməsi, geridə qalan bacarıqların uinkişaf etdirilməsi haqda məlumat veilməsi ilə yanaşı bacarıqların inkişaf səviyyəsinin müəyyənləşdirən normativlər də, öz əksini tapmışdır. Uşağın bacarıqlarının qiymətləndirilməsi cədvəli isə müxtəlif yaş dövrlərində müşahidələrin daha da diqqətlə aparılması zərurətini ortaya qoyur.

III fəsilə əqli bacarıqların inkişaf etdirilməsindən bəhs olunur. Öz yaşlılarından əqli cəhətdən geri qalan uşaqlarda təlimlə bağlı bir çox problemlər ortaya çıxır. Problemlər haqda müəllimlərin məlumatlanması və həmin uşaqlarla iş prinsipinin qurmasında vəsait böyük kömək göstərmiş olar.

IV fəsilə təqdim olunmuş xüsusi qayğıya ehtiyacı olan uşaqların nitq bacarıqlarının inkişafı onların digər uşaqlardan fərqlənməsinə

yardımcı olmuş olur. Bu həm də onlarda hitq və ünsiyyət bacarıqlarının formalaşması üçün səmərəli metodikadır.

Sonuncu V fəsil "Psixoloji inkişaf"da məhz hər uşağa fərdi yanaşmanı, xüsusilə də xüsusi qayğıya ehtiyacı olan uşaqlara psixoloji yanaşmaya xüsusi diqqət cəlb edir. Hər yaş dövrünün psixoloji xronologiyası müəllimlərin onlara daha çox diqqət ayırmasına səbəb olmuş olardı.

Vəsaitdə terminoloji lüğət və ədəbiyyat siyahısı da öz əksini tapmışdır.

Elmi-nəzəri cəhətdən əsaslandırılaraq müəllif öz metodiki materialında, həmçinin qorxular, fobiyalar, erkən uşaq autizminə dair məlumat ilə valideynləri tanış edir.

Ümumiyyətlə, vəsait həm elmi, həm də praktik cəhətdən müsbət əhəmiyyət kəsb edir. Nəzərə alsaq ki, bu sahədə hazırlanmış sənədlər azdır və pərakəndə xarakter daşıyır, o zaman vəsaitin aktuallığı bir daha diqqəti cəlb edir. Vəsaitin məktəbəqədər təhsil müəssisələrində və ümumtəhsil məktəblərində maarifləndirici əhəmiyyətini xüsusi vurğulayaraq və Azərbaycan Müəllimlər İnstitutunun 11 regionda filialının olmasını nəzərə alaraq, bu istiqamətdə təlimlərin aparılmasını və təlimlər zamanı vəsaitdən istifadə olunması icma mərkəzləri və vətəndaş cəmiyyəti ilə əməkdaşlıq imkanlarını artırmış olar və respublikamızda həyata keçirilən demokratik islahatalara yardım etmiş olardı. Vəsait həm müəllimlər, həm tərbiyəçilər, həm də xüsusi qayğıya ehtiyacı olan uşaqların valideynləri, bacı-qardaşları, sinif yoldaşları, ümumiyyətlə, reabilitasiya və inteqrasiya prosesində əlliliyi olan uşaqlara qayğı göstərən şəxslər üçün bu vəsaitin olması zəruridir.

**R.Z.Əzizov,**  
*Azərbaycan Müəllimlər İnstitutunun*  
*alavə təhsil üzrə prorektoru*

## "Xüsusi qayğıya ehtiyacı olan uşaqların inkişaf metodikası" başlıqlı metodik vəsaitə yazılmış

### RƏY

"Xüsusi qayğıya ehtiyacı olan uşaqların inkişaf metodikası adlı metodik vəsait son dövrlər xüsusi aktualıq kəsb edən bir problemə həsr olunmuşdur. Metodik vəsait bir tərəfdən özünün maraqlılığı, oxunaqlığı ilə diqqəti cəlb edirsə, digər tərəfdən işin çətin, eyni zamanda, sosial məsuliyyət yükünün ağır olması cavabdehliyi daha da artırır. Lakin müəlliflər qarşıya qoyduqları məqsədə nail olmuş, yüksək elmi-nəzəri səviyyədə yazılmış, göstərilən problemlərin düzgün elmi həllini verən bitkin metodik vəsait hazırlaya bilməşlər. Burada irəli sürülən məsələlər özünü kifayət qədər yüksək elmi-nəzəri cəhətdən səviyyəli, səriştəli metodoloji əsaslar üzərində qurulması, aparılmış təhlilin dərinliyi, irəli sürülmüş müddəaların və nəticələrin məntiqi ardıcılığı eləcə də elmi əsaslılığı ilə xarakterizə olunur. Müəlliflər bu işin öhdəsindən məharətlə gəlmiş, qarşıya qoyulan məqsədə çatmışdır.

Vəsait Azərbaycanda Bakı şəhəri ərazisində və regionlarda fəaliyyət göstərən icma əsaslı reabilitasiya mərkəzləri mütəxəssisləri, qeyri-hökumət təşkilatları, beynəlxalq təşkilatlar və BDU-nun Sosial Elmlər və Psixologiya fakültəsinin Pedaqogika kafedrası əməkdaşı dosent R.M.Mahmudova tərəfindən hazırlanmışdır,

İşə yanaşma metodikası, sosial psixoloji aspektlərin açılması baxımından çox əhəmiyyətliyədir. Məsələn, müəlliflərin "Əlillik xəstəlik deyil, cəmiyyət tərəfindən yaradılan problemdir" tezisindən çıxış edərək işə yanaşma üsulunun müasir istiqamətini tutmuş olur ki, bu da xüsusi qayğıya ehtiyacı olanlara, yeni müasir baxış bucağını əks etdirir. Burada əlilliyin müxtəlif tərəfləri verilib və geniş araşdırma aparılaraq, müəyyən struktur qurulmaqla bir sıra təhlillər aparılıb. "Özünə xidmət və sosial bacarıqların inkişafı" adlı birinci fəsildə uşaqlarda özünəxidmətin və sosial bacarıqların yaş üzrə inkişaf dinamikası cədvəl vasitəsilə verilmiş, sosial və psixoloji təhlil edilmişdir. Həmçinin, burada özünəxidmət və sosial bacarıqları inkişaf etdirmək üçün nümunəvi

məşğələlər verilmiş, yaş üzrə müasir üsul və metodikanın real tətbiqi qaydaları göstərilmişdir. İkinci fəsildə motor bacarıqları və kontrakturalardan danışılır. Uşağın həm fiziki, həm də zehni qabiliyyətlərinin inkişafında önəmli rola malik olan bu bölümdə, bir çox əyani vəsaitlər verilərək, geniş izahatla bu istiqamətdə yarana biləcək hər hansı problemlərin aradan qaldırılması üsulları nəzərə çatdırılır ki, bu da işin metodik vəsait kimi praktik əhəmiyyətini daha da artırmış olur.

Üçüncü fəsil əqli bacarıqların inkişafına həsr olunmuşdur ki, bu da xüsusi qayğıya ehtiyacı olan uşaqların inkişafında ən önəmli yerə malikdir. Əlbətdə əqli inkişafdən geri qalan uşaqların diskriminasiya edilərək cəmiyyətdən bir qədər kənarlaşdırılması heç də düzgün deyildir. Yaxın və uzaq tarixdə bir çox dahilərin uşaqlıq illərində əqli, bəzən də fiziki cəhətdən geri qalmalarına baxmayaraq, sonradan yaşa dolduqda böyük nailiyyətlər əldə etdiyinin şahidi olmuşuq. Bu da əsas verir ki, onların həm normal böyümələrinə dəstəkçi olmaq nöqtəyi-nəzərindən, həm də potensial qeyri-adi bacarıqlarının üzə çıxarılması baxımından böyük əhəmiyyətə malikdir. Bu baxış bucağından yanaşdıqda metodik vəsait kimi işin necə böyük əhəmiyyətə malik olmasını vurğulamağa zənnimizcə ehtiyac yoxdur. Digər bir bölün olan nitq bacarıqlarının inkişafı əhəmiyyətinə görə başqa bölümlərdən öz spesifikasiyi ilə seçilir. Belə ki, Azərbaycanda uşaqların dil qabiliyyətlərini elə də qənaətbəxş hesab etmək olmaz. Yaşa dolmuş gənclərdə, hətta ali məktəb tələbələrində belə bu problem özümü göstərir. Sözsüz, bu problemin müxtəlif səbəbləri ola bilər. Lakin göstərilən problemin vaxtında üzə çıxarılması və bu istiqamətdə işin aparılması effektivlik baxımından yararlıdır. Bu mənada iş, metodik vəsait kimi əvəzolunmaz dəyər daşıyır. Növbəti fəsil psixoloji inkişafdən bəhs edir ki, burada uşağın psixoloji inkişafının xüsusiyyətləri, yarana biləcək problemlər, onların aradan qaldırma üsulları, yanaşma metodları diqqəti cəlb edir.

Sonda təbii olaraq metodik vəsait kimi işin məqsədi olan xüsusi qayğıya ehtiyacı olan uşaqların cəmiyyətə inteqrasiyası və təhsil məsələlərinə diqqət ayırmaqla problemlərin həlli metodikasının işlənməsi vacib şərtidir. Bununla belə, uşaqların bir tərəfdən cəmiyyətə inteqrasi-

yasından söhbət gedirsə, digər tərəfdən müxtəlif təhsil vasitələri ilə uşağın inkişafının davamlılığının təmin edilməsindən danışılır. Humanist-sosial yönümlü cəmiyyət üçün bu, çox gərəklidir.

İşlə yaxından tanışlıq zamanı diqqətimizi cəlb edən önəmli nüanslardan biri, şübhəsiz, işin zəngin materiallarla dəstəklənməsi, şəkillərlə əyani formada təmin olunmasıdır. Ümumilikdə, iş müəyyən dəyərə malik olub, mühüm, eyni zamanda, geniş tətbiq sahəsini əhatə edir. Hesab edirəm ki, metodik vəsait kimi uşaq bağçalarında, orta ümum-təhsil müəssisələrində, eyni zamanda, psixologiya (xüsusi psixologiya) və sosial iş (sosial proqramlar və xidmətlər, əlliliyi olan şəxslərlə sosial iş və s.) fənlərinin tədrisində, ixtisaslarının bakalavr və magistr pillələrində istifadəsi effektiv olardı, eyni zamanda, icma mərkəzlərində reabilitasiya və cəmiyyətə inteqrasiya istiqamətində çalışan sosial işçilərlə də. İcma nümayəndələri və valideynlər üçün də vəsait böyük əhəmiyyət kəsb edə bilər.

Vəsaitin sosial işçilərin təhsil və professional hazırlıq prosesində və de-institutlaşma və inklüziv təhsil proqramlarının praktiki icraatında geniş istifadə edilməsi tövsiyə edilir.

**H.Ə.Əlizadə,**  
*Professor, BDU-nun Sosial Elmlər və*  
*Psixologiya fakültəsinin dekanı*  
*14 iyun 2011-ci il*

## RƏY

Bu gün xüsusi qayğıya ehtiyacı olan uşaqlara diqqət, bu sahədə fəaliyyətlərin genişləndirilməsi və gücləndirilməsi dövlət uşaq müdafiəsi siyasətinin bir hissəsidir. Uşaq inkişafı sahəsində çalışan mütəxəssislərin hazırlanması və inkişaf etdirilməsi, bu sahədə vəsait və materialların hazırlanması Ailə, Qadın, Uşaq Problemləri üzrə Dövlət Komitəsinin də maraq dairəsindədir.

Bu baxımdan, "Xüsusi Qayğıya Ehtiyacı Olan Uşaqların İnkişafı Metodikası" adlı vəsaiti, Azərbaycanda fəaliyyət göstərən icma əsaslı reabilitasiya mərkəzlərində əlilliyi olan uşaqlarla işləyən mütəxəssislərin fəaliyyətinə metodik dəstək və valideynlərə yardımçı material kimi qiymətləndirir və istifadəsini tövsiyə edirik.

**Aynur Sofiyeva,**  
*Azərbaycan Respublikası Ailə, Qadın və  
Uşaq Problemləri Üzrə Dövlət Komitəsinin  
sədr müavini, Millət vəkili*

**İCMA ƏSASLI REABILİTASIYA  
MƏRKƏZLƏRİ ÜÇÜN SƏNƏDLƏŞMƏ  
VƏ QURULUŞ STANDARTLARI**

# ƏLİLLİYİN TƏSNİFATI

## ƏLİLİK HAQQINDA. ƏLİLLİYİN BEYNƏLXALQ TƏSNİFATI

Əlillik xəstəlik deyil, cəmiyyət tərəfindən yaradılan problemdir. Əlil insanların xoşagəlməz ifadələr və təsvirlərlə təhqir olunduqları keçmiş dövrlərdən fərqli olaraq, insan hüquqları xüsusilə də, əlil insanların hüquqları üzrə Beynəlxalq sənədlərin qüvvədə olduğu hazırkı dövrdə artıq münasibətin dəyişməsi zərurəti meydana çıxmışdır. Əvvəllər əlil insanlara qarşı edilən təhqiramiz münasibət indi yolverilməzdir. Hələ yaxın keçmişdə sovet təhsil sistemini yaşayan ölkələrdə əlil insanların bütün hüquqları ilə bərabər onların təhsil hüquqları da pozulurdu. Bu xüsusilə, əlil insanlara qarşı tibbi yanaşma baxımından özünü daha aydın şəkildə biruzə verirdi. Belə ki, əlil insanların xəstə adlandırılmasından irəli gələn və yalnız tibbi müdaxilə vasitəsilə inkişaf etdiriləcəkləri haqqında fikir onların cəmiyyətdəki iştirakını məhdudlaşdırırdı.

Lakin öz təsdiqini tapmış müvafiq beynəlxalq və yerli hüquqi sənədlər artıq əlil insanlara xəstə kimi deyil, *Xüsusi Qayğıya ehtiyacı olan İnsan* kimi baxılmasını tələb edir. Bu isə öz növbəsində, əlilliyə sosial modellə yanaşmanı tələb edir. Sosial model əlil insanların bacarıqlarını inkişaf etdirməyə, onun bütün hüquqlarından lazımınca yararlanmasına imkan verir.

Bu günə qədər xüsusi qayğıya ehtiyacı olan insanların cəmiyyətə inteqrasiyası tibbi model əsasında məhdudlaşdırılırdı. Hal-hazırda isə bu insanlar sosial model əsasında qəbul edilməli və inkişaf etdirilməlidirlər.

### *Tibbi model*

Qərbdə əlil insanlar ənənəvi olaraq, əlilliyin tibbi modelinin təhri-fedici "kultural gözlüyü" vasitəsilə nəzərdən keçirilirdi. Bu modeldə (və ya təsəvvürlər sistemində) və onunla əlaqədar digər modellərdə (şəxsiyyət modeli, inzibati model, xeyriyyəçilik modeli) əlil insanları, sadəcə olaraq, onların qüsurlarına görə ayırırdılar.

"İnsanı nə əlil edir?" Dünyaya tibbi model baxımından yanaşan insan bu suala aşağıdakı kimi cavab verir:

- ✓ İnsanlar yeriyə bilmədikləri üçün əlil olurlar;
- ✓ İnsanlar eşidə bilmədikləri üçün əlil olurlar;
- ✓ İnsanlar görə bilmədikləri üçün əlil olurlar;
- ✓ İnsanlar danışa bilmədikləri üçün əlil olurlar.

Tibbi yanaşma nöqteyi-nəzərindən əlil insanlar haqqında bizdə aşağıdakı anlayışlar formalaşır:

- ✓ Əlillər hər zaman xəstədirlər;
- ✓ Əlillər müəyyən normalara uyğun gəlmədiklərindən;
- ✓ Əlillər işləyə bilmirlər;
- ✓ Əlillər adi məktəblərə gedə bilmirlər;
- ✓ Əlillərin uşağı olmamalıdır;
- ✓ Əlillər başqalarının öhdəliyində yaşayırlar;
- ✓ Əlillər başqalarına yük olurlar.

Tibbi modelə görə, insanlara məhz nələri edə bilmədikləri baxımından yanaşma cəmiyyətdə xüsusi müəssisələrin nə üçün yaradıldığı, müəyyən qanunların nə üçün qəbul edildiyi və əlillərin cəmiyyət həyatından təcrid edilməsinə aparan siyasətlə bağlı digər bir çox məsələlərə aydınlıq gətirir. Əlil insanlara tibbi model gözlüyündən baxıldıqda onları cəmiyyətin tərkib hissəsi kimi görmək və qəbul etmək mümkün olmur.

### *Əlilliyin sosial modeli*

Əlilliyin sosial modeli Britaniya Əlillər Təşkilatı Şurasının əsaslandığı aparıcı fəlsəfi prinsipləri özündə saxlayır. Əlilliyin başa düşülməsinin bu yeni yolu ümumilikdə cəmiyyətdə, həmçinin Ümumdünya Səhiyyə Təşkilatı (ÜST), Əlillər Alyansı və Əlillərin əmək haqqı qrupu kimi milli qurumlar tərəfindən istifadə edilmiş əlillik anlayışlarının tənqidi və təhlili nəticəsində yaranmışdır. Bu tənqid "Fiziki pozuntuları olan insanların ayrı-seçkiliyə qarşı ittifaqı" (UPIAS) tərəfindən nəşr edilmiş Əlilliyin Fundamental Prinsipləri (1976-cı il) sənədində geniş şəkildə təsvir edilmişdir. Sözügedən modelin həmin vaxtdan etibarən

əsaslı şəkildə inkişaf etdirilməsinə baxmayaraq, bu sənəddə ifadə edilmiş əsas ideyaların qayəsi və mövqeyinə xələl dəyməmişdir. Həmin ideyaların əsas məzmunu aşağıdakı kimi təqdim olunur:

"Bizim nöqtəyi-nəzərimizdən fiziki pozuntuları olan insanları əlil edən məhz cəmiyyətdir. Əlillik-lüzumsuz təcrid edilmə və cəmiyyətin həyatında fəal iştirak etmə imkanından məhrum olma ilə bizim qüsurlarımıza əlavə edilmişdir. Bu yolla əlil insanlar, cəmiyyətin əzilmiş təbəqəsinə çevrilmiş olurlar. Bunu dərk etmək üçün fiziki pozuntulara görə "əlillik" adlandırılan sosial situasiya arasındakı fərqi və bu kimi pozuntulara məruz qalmış insanları başa düşmək lazımdır. Belə ki, pozuntu dedikdə, biz bədən ətrafları, orqanları və ya onların funksiyalarının tam və ya qismən olmamasını nəzərdə tuturuq. Əlillik məfhumu altında isə fiziki pozuntuları olan insanlarla tamamilə və ya demək olar ki, heç hesablaşmayan müasir cəmiyyət tərəfindən fəaliyyətin qismən və ya tam şəkildə məhdudlaşdırılması başa düşülür və bununla da, həmin insanlar cəmiyyətdə fəaliyyətdən tam təcrid edilirlər. Beləliklə, fiziki əlillik ictimai təzyiğin ayrı bir formasıdır".

Bu məqamda biz Britaniya Əlillər Hərəkatını və ya əlilliyin sosial modelini təhlil etmək niyyətində olmayıb, əlilliyin iki zidd modelini geniş şəkildə şərh etmək istərdik. Ancaq əvvəlcə bu modellərin nəyə lazım olduğu halda qısaca məlumat vermək lazımdır.

✓ Reallıq – bizim gördüyümüzdən fərqlənir.

✓ Reallıq – bizə necə görmək lazım olduğunun tələfinindən öyrəndiklərimizdir.

Bizim hamımız gördüklərimiz və ya eşitdiklərimizin mənasına dair çoxşaxəli və mürəkkəb təsəvvürlər sayəsində həyatda çox şeyləri başa düşə bilərik. Bu təsəvvürlərin əksəriyyəti ən azından funksional baxımdan düzgündür, ancaq onların bir çoxu dünyanın məhdud şəkildə dərk edilməsindən irəli gələrək, eyni zamanda, bizim də dünya haqqında anlayışlarımızın məhdudlaşdırılmasına xidmət edir. Kopernikə qədər insanlar günəşin Yer ətrafında dövr etdiyini güman edirdilər. Qaliley, Nyuton, Freyd, Eynşteyn – onların hamısı təbiət haqda mövcud olan təsəvvürləri dəyişdilər. Məsələn, Pasterə qədər xəstəxanalar-

da müalicə olunan pasientlərin əksəriyyəti və başqa xəstələr yoluxucu xəstəliklər haqqında yanlış təsəvvürlərin ucbatından ölürdülər.

Yuxarıda qeyd olunduğu kimi kultural təsəvvürlər "kultural gözlük" vəzifəsini yerinə yetirir. Biz bu gözlük vasitəsilə dünyaya baxırıq. Əlbəttə, bizim problemlərimizin hansı şəkildə həll edilməsi həmin problemləri necə qəbul etməmiz və necə dərk etməmizdən birbaşa asılıdır. Bu baxımdan, düzgün seçilmiş "kultural gözlük"dən istifadə olunması son dərəcə vacibdir. Paster tərəfindən bakteriyalar və yoluxucu xəstəliklər arasında əlaqənin kəşf edilməsi məhz həmin hadisədir. Bu, əlilliyə də şamil edilə bilər. Biz əlilliyin reallığını səhv seçilmiş "kultural gözlük" vasitəsilə görürüksə, bizim hərəkətlərimiz də buna uyğun şəkildə yanlış olacaq.

Əksər insanlar üçün əlilliyin nəzərdən keçirilməsində "kultural gözlük" rolunu nə oynamışdır? Əlilliyin sosial modelinin köməyi ilə hansı təsəvvürlərə qarşı mübarizə aparmaq lazım gəlir? Tibbi modelin əksinə olaraq, əlillər və onların hüquqlarını qoruyan təşkilatlar tərəfindən əlilliyin reallığının daha dəqiq verildiyi sosial model işlənib hazırlanmışdır. Bu modelin "kultural gözlüyü" vasitəsilə biz əlilliyi başqa formada və bir az daha pozitiv görə bilirik. Əlilliyin bu cəhətdən başa düşülməsi onların cəmiyyətin həyatında tam şəkildə iştirak etməsinə imkan verməyən fiziki, institutsion, hüquqi və ya münasibət xarakterli maneələrlə mübarizə aparmaq üçün güc qazana bilmələrinə şərait yaradır. Əlilliyin dərk edilməsinin göstərilən yolu əlillərin mənəvi cəhətdən əzilməsinin real səbəblərinin aradan qaldırılması naminə atılmış ilk addımdır.

Beləliklə, daha əvvəl verilən "İnsanı əlil edən nədir?" sualına dünyaya sosial əlillik modelinin "kultural gözlüyü" ilə baxan insan aşağıdakı kimi cavab verəcək:

- ✓ İnsanlar ətraf mühitdəki fiziki maneələrə görə əlil olurlar;
- ✓ İnsanlar informasiya və ünsiyyət imkanından məhrum olduqları üçün əlil olurlar;
- ✓ İnsanlar adi məktəblərə və ali təhsil müəssisələrinə gedə bilmədikləri üçün əlil olurlar;

- ✓ İnsanlar başqaları ilə bərabər iş imkanlarına malik olmadıqları üçün əlil olurlar;
- ✓ İnsanlar yaşayış yerinin olmamasına görə əlil olurlar;
- ✓ İnsanlar nəqliyyatdan istifadə edə bilmədikləri üçün əlil olurlar;
- ✓ İnsanlar cəmiyyətdə əlilliyə qarşı mənfi münasibət mövcud olduğu üçün əlil olurlar;
- ✓ İnsanlar sistematik ayrı-seçkiliyin qurbanı olduqlarına görə əlil olurlar.

Bu nümunələrin köməyi ilə biz əlilliyin insan hüquqları ilə əlaqədar məsələ olduğunu dərk edirik.

### *Sosial və tibbi modelin müqayisəsi*

Bu iki model arasında fərqləri və onların cəmiyyətə təsirini görmək üçün ictimai kitabxanada təkərli arabada oturan və kitab götürmək istəyən bir insanın şəklinə baxaq.

### *O, nə üçün kitabxanadan istifadə edə bilmir?*

Bu təsvirə tibbi modelin gözlüyü ilə baxsaq, cavab belə olacaq: "Çünki o, təkərli arabadadır". Problem arabada, məsələnin məğzi isə əlilin özündədir. Buna görə də, biz onu "düzəltməliyik". Ancaq birdən bu, mümkün olmasa!? Biz əksər əlilləri "düzəltmək" mümkün olmadığını bilirik. Bəs o zaman necə!? O zaman o, kitabxanadan istifadə edə bilməz, çünki bu problemin həlli asan deyil.

Bu dəfə isə biz həmin təsvirə sosial modelin linzasından baxaq. Bu zaman, fərqli bir reallıq görəcəyik. İndi biz başa düşəcəyik ki, bu insan pillələrə görə kitabxanaya daxil ola bilmir. Qeyd etməliyik ki, bu, onun kitabxana gedə bilməməsinin yeganə səbəbidir. Kitabxanını inşa etmiş memarlar, inşaatçılar əlil insanları cəmiyyətin tərkib hissəsi hesab etməmişlər. Həmin mütəxəssislərin münasibəti, anlayışı və hərəkətləri insanı əlil edən mühiti yaratmışdır. Bu binada pandus tikilsəydi, o zaman bu şəxs əlil olmaz idi, çünki o, başqaları kimi kitabxanaya girib-

çıxa bilərdi. Beləliklə, sosial modelin gözlüyündən istifadə olunması bizə əlilliyin daha dəqiq və aydın mənzərəsini təqdim edir, həmçinin bu əlilləşdirici modeli hansı şəkildə aradan qaldıra biləcəyimizi göstərir.

## *Nəticə*

Sosial model əlil insanların da başqa insanlar kimi bəzən tibbi yardıma möhtac olduqlarını qəbul edir. Ancaq bu modeldə əlillərə tibbi müdaxilə obyekt kimi baxmağın lazım olmadığı qeyd edilir. "Bizə başqaları kimi hərəkət etməyə imkan verməyən, bizi əlil edən nədir? Bizim qüsurlarımız deyil, daha çox cəmiyyətin mənfi münasibəti və cəmiyyətin təşkil olunma metodudur. Sosial modelin məğzini başa düşməklə və başqalarına başa salmaqla, həmçinin dünyaya bu gözlüklər vasitəsilə baxmaqla biz məruz qaldığımız sıxışdırılmadan qurtula və cəmiyyətdə bizi əlil edən şeyləri dəyişə bilərik...". Tibbi modeldə əlil insanların dəyişmək lazım olduğundan bəhs edildiyi halda, sosial modeldə cəmiyyətin və cəmiyyətin münasibətinin dəyişdirilməsinin zəruri olduğu qeyd edilir.

Bunu da xüsusi olaraq vurğulamaq lazımdır ki, əlilliyin sosial modeli qəbul edilməsəydi, Əlil İnsanların Problemləri üzrə Ümumdünya Fəaliyyət Proqramı da olmazdı. Bu proqram 1982-ci ildə BMT Baş Assambleyası tərəfindən qəbul edilmişdir. Proqramda "...əlil insanların digər vətəndaşlarla eyni imkanlara malik olmaq hüquqları, həmçinin iqtisadi və sosial inkişafın nəticəsi olan həyat şəraitinin yaxşılaşdırılması hüququ qeyd edilir. Həmçinin, bu proqramda ilk dəfə olaraq əlillik əlil insanlarla onların ətrafındakı mühit arasında qarşılıqlı münasibət funksiyası kimi müəyyən edilmişdir".

Biz tibbi modelin və onun çoxsaylı variantlarının əlilləşdirici təsirinə qurtulmaq üçün çox işləməliyik. Sosial modelin iyirmi ildən artıq mövcud olmasına, onun bir çox hökumətlər tərəfindən açıq və ya gizli şəkildə qəbul edilməsi nəticəsində son vaxtlarda əlillərlə əlaqədar ayrı-seçkiliyə qarşı çoxsaylı və müxtəlif sənədlərin təsdiq olunmasına baxmayaraq, cəmiyyətin bu barədə təsəvvürləri və münasibətinin çox

yavaş dəyişdiyi müşahidə olunur. Əlil insanlar hələ də ayrı-seçkiliklə üzləşir, onlara hələ də xeyriyyəçilik obyektinə kimi baxılır və başqaları ilə müqayisədə az dəyərli olduqları bildirilir. Əlillər hələ də ikinci və ya üçüncü növ insanlar hesab olunurlar. Biz əlilliyin reallığını tibb mütəxəssisləri, terapevtlər, xeyriyyəçilər və cəmiyyətin əsas hissəsinin istədiyi kimi deyil, yalnız sosial ehtiyacı kimi başa düşə bildikdən sonra, dəyişikliyə nail ola bilərik. Biz, məhz əlilliyin sosial modelində təklif edilən baxışlarla, əlilliyin həqiqi səbəblərini müəyyən edə bilərik və yalnız o zaman bizi əlil edən sosial strukturlara, müəssisələrə və münasibətlərə meydan oxuya bilərik.

Bu bölmə Beynəlxalq Addım-Addım Assosiasiyası və Xüsusi Qayğıya ehtiyacı olan uşaqlar Şurası (Council for Exceptional Children – USA<sup>1</sup>) tərəfindən yaradılan "Beynəlxalq Əlillik Təsnifatı" sosial yanaşma modeli üzrə verilmişdir. Bu təsnifat tibbi modeli dəstəkləyən Ümumdünya Səhiyyə Təkilatının qəbul etdiyi "Psixi və Davranış Pozuntularının Beynəlxalq Təsnifatına 10-cu Baxış"<sup>2</sup> sənədindən fərqlənir. Belə ki, Azərbaycanda bu gün əlil uşaqlar təhsil müəssisələrinə qəbul edilərkən bu sənəd əsasında tibbi yanaşma modeli ilə qiymətləndirilir və xidmətlərə qəbul edilir.

Azərbaycanda İnküziv təhsil, Xüsusi Qayğıya ehtiyacı olan uşaqların ümümtəhsil sisteminə daxil edilməsi, reabilitasiya xidmətlərinin verilməsi və s. icma əsaslı xidmətlər artıq sınaqdan keçirilmiş olduğuna görə və verilmiş təsnifatın mütəxəssislər üçün yararlı ola biləcəyi məqsədi ilə bu bölmə sizə təqdim edilir.

---

<sup>1</sup> Beynəlxalq Əlillik Təsnifatı, SBS 2008

<sup>2</sup> Ümumdünya Səhiyyə Təkilatının qəbul etdiyi "Psixi və Davranış Pozuntularının Beynəlxalq Təsnifatına 10-cu Baxış" sənədi

# AUTİZM

## 1. Tərif

Autizm yaş artımı ilə əlaqədar olaraq meydana gələn inkişafəngəlləyici bir haldır. Bu əlillik şifahi və qeyri-şifahi ünsiyyətin, eləcə də, ətrafdakı insanlarla qarşılıqlı əlaqələrin qurulmasına kifayət qədər mane olur. Bu əlillik növü, əsasən, uşaq üç yaşa çatmamışdan öncə aşkarlanır və uşağın təlim-tərbiyəsinə mənfi təsir göstərir. Eyni sözlərin, hərəkətlərin təkrarlanması, ətrafda, yaxud gündəlik olaraq müəyyənlanmış qaydalarda baş verən dəyişikliyə müqavimət və həssas təcrübələrə qaribə reaksiya göstərilməsi kimi əlamətlərlə müşayiət olunan digər hallar da, adətən, özünəqapanmanı biruzə verir. Əgər uşağın təlim-tərbiyəsinin məruz qaldığı mənfiliklər başlıca olaraq onun keçirdiyi emosional pozuntu halı ilə bağlıdırsa, bu, özünəqapanma kimi tərif edilə bilməz.

## 2. Autizm / İƏDP nə deməkdir?

Autizm/İnkişafı Əngəllədən Dərin Pozuntular (İƏDP) uşağın ünsiyyət qurmaq, dil anlamaq, oynamaq və başqa qabiliyyətlərinə təsir edən nevroloji bir pozuntudur. İƏDP eyni qəbildən bir çox xüsusiyyətləri göstərən inkişafəngəlləyici əlilliklərin fərqli bir kateqoriyasını təmsil edir.

İƏDP-in geniş anlamda diaqnozla bağlı müxtəlif növləri vardır. Bunlara aşağıdakılar daxildir:

- Autizm;
- Asperger sindromu;
- Ret sindromu;
- İnkişaf əngəlləyici dərin pozuntu.

Sadalanan bu halların arasında kəskinlik dərəcələrinə görə incə fərqlər olsa da, müalicə üsulları, müvafiq tədris planları bütün hallar üçün olduqca oxşar bir məzmunadadır. Müayinə olunan şəxsə üç başlıca sahəyə aid müvafiq əlamətlər müşahidə edildiyi təqdirdə autizmlə bağlı diaqnoz qoyulur: (a) başqaları ilə qarşılıqlı münasibətlərin qurulması; (b) ünsiyyət; (c) davranış. Uşaqlar oxşar davranışlar göstərən zaman Autizmə (yaxud yuxarıda sadalanan digər pozuntulara) aid səciyyəvi dəyərləndirmədən kənar hərəkətlərə yol verirlərsə, onlara inkişafəngəlləyici dərin pozuntu diaqnozu qoyula bilər.

### **3. İlk inkişaf dövründə olan əlamətlər:**

- ✓ Autizim 3 yaşacan müəyyən edilə bilər;
- ✓ İlk sozlərin qavranılmasında olan ləngimələr;
- ✓ İlk heca, ifadə və soz birləşmələrinin deyilməsində ləngimələr;
- ✓ Qeyri-adi hərəkətlərin edilməsi və inkişafı;
- ✓ Eyni hərəkətlərin təkrar edilməsi.

*(a) başqaları ilə qarşılıqlı münasibətlərin qurulması, Sosial Dömeində olan qüsurlar:*

- ✓ Sosial jestləri anlamaqda çətinlik çəkir və yaxud anlamır;
- ✓ Göz kontaktı yoxdur;
- ✓ Qarşılıqlı gülümsəmə;
- ✓ Göstərmir və istiqamətləndirmir;
- ✓ Uyğun üz ifadələrinin ötürülməsində çətinlik çəkir və yaxud etmir;
- ✓ Uşaqlarla oynamır;
- ✓ Digər uşaqlara maraq göstərmir və s.

*(b) ünsiyyət prosesində olan qüsurlar:*

- ✓ Qeyri-adi səslər çıxarır;
- ✓ Funksional dil;
- ✓ Sosial ünsiyyət;
- ✓ Başını yelləmək, razılıq bildirmək və digər jestlərin edilməməsi;
- ✓ Birbaşa gözünü zilləmək və s.;
- ✓ 40-45 % autistlər qeyri-verbal ünsiyyətə malikdirlər.

*(c) davranışda olan qüsurlar:*

- ✓ Məhdud və ya qeyri-adi maraq dairəsi;
- ✓ Qeyri-adi tələş;
- ✓ Əşyaların təkrar istifadəsi;
- ✓ Məcbur etmə, vadar etmə;
- ✓ Əl /ayaq barmaqlarının hərəkətləri;
- ✓ Özünə zərər yetirmə;
- ✓ Digər xüsusi davranışlar.

### **Qarışıq Xüsusyyətlər:**

- ✓ 4 /1-dən 3 /1-dək olan uşaqlarda epilepsiya halları
- ✓ 5 uşaqdan 4-ü oğlandır
- ✓ Bəzi uşaqlarda zəif motor bacarıqları olur

Təqdim olunan hallar arasında kəskin fərqlər olmasına baxmayaraq, bunların hamısında reabilitasiya üsulları, müvafiq tədris planları son dərəcə oxşardır. Ancaq bununla belə, hər bir uşağa fərdi yanaşma tələb olunur.

#### *4. Autizm/İƏDP nə dərəcədə yaxın bir diaqnozdur?*

Autizmin yayılması ilə bağlı statistik rəqəmlər hər 1000 uşaqdan 2-6 nəfərdə (500 nəfərdə 1-dən başlayaraq, 150 nəfərin içində 1-ə qədər sayda) Autizm/İƏDP-nin bu və ya digər formasının mövcud olduğunu göstərir. Bu pozuntular qızlara nisbətən, oğlanlarda 4 dəfə çox yayılmışdır. Bununla belə, Ret pozuntusu yalnız qızlarda müşahidə edilmiş və bu diaqnozun məhz qızlara qoyulması ilə bağlı faktlar mövcuddur.

Özünəqapanmanı, yaxud İƏDP-ı törədən səbəblər, hələ məlum deyil. Hazırda, tədqiqatçılar beynin quruluşu, inkişafı, irsi amillər və beyində biokimyəvi uyğunsuzluq kimi sahələrin mümkün olan səbəblərinin araşdırılması ilə məşğuldurlar. Bu pozuntuların səbəbləri psixoloji amillərlə əlaqəli deyildir.

*5. Autizmin/İƏDP-in əlamətləri hansılardır?* Aşağıda təqdim olunan xüsusiyyətlərin bəziləri, yaxud da hamısı pozuntuların bütün formalığında (ən zəifindən kəskininədək) müşahidə oluna bilər:

- ✓ Ünsiyyət problemləri (məsələn, dilin istifadəsində və anlaşılmasında olan problemlər);
- ✓ İnsanlar, obyektlər, hadisələrin çətin "həzm edilməsi" və yaxud reaksiya verilməsi;
- ✓ Oyuncaqlarla və başqa əşyalarla oynayarkən qeyri-adi hərəkətlər;
- ✓ Vərdiş edilən qaydalar, yaxud ətrafdakı tanış əşyalarla bağlı baş verən dəyişikliklərin çətin "həzm edilməsi";
- ✓ Təkrar-təkrar eyni bədən hərəkətlərinin, yaxud davranışların edilməsi.

Autizm, yaxud İƏDP-ı olan uşaqlar geniş spektrdə fərqli qabiliyyətlərə, intellektə malik olub, fərqli davranışlar nümayiş etdirirlər. Bəzi uşaqlar danışmırlar. Bir başqaları danışmağa can atırlar, ancaq danışdıqlarındakı ifadələr və dedikləri sözlər, sadəcə, təkrarlanmadan ibarət olur. Dil qabiliyyətləri nisbətən, daha çox inkişaf etmiş uşaqlar yalnız sadə və məhdud mövzulardan danışmağa meylli olurlar. Onlar özlərinə mücərrəd görünən məsələlərdən danışmağa çətinlik çəkirlər. Oynayan zaman eyni hərəkətlərin təkrarlanması, maraqların çox məhdud ölçüdə ifadə olunması, ünsiyyət qabiliyyətlərinin zəifliyi – bütün bunlar müşahidələr nəticəsində aşkar edilmiş əlamətlər sırasındadır. Autist uşaqlar, əsasən, səs-küy, işıqlar, müəyyən yeməklər, yaxud materiallara da qeyri-adi reaksiya verə bilirlər.

## **6. Xidmətlər haqqında**

### ***Uşaq bağçaları, məktəb və rehabilitasiya mərkəzləri nə etməli?***

Autizm/İƏDP-1 olan uşaqlar üçün erkən diaqnoz qoyuluşu və erkən müdaxilə olduqca önəmlidir. Bu xəstəliyə düçar olan uşaqlar (3 yaşa qədər) erkən müdaxilə xidmətlərindən istifadə etməklə yanaşı fərdi ehtiyaclarına uyğun hər hansı bir tədris proqramına, yəni uşaq bağçalarına da cəlb edilməlidirlər. Autizm/İƏDP-1 olan şagirdlər (3 yaşından 22 yaşına qədər) üçün nəzərdə tutulan tədris proqramları, akademik təlimatlarla yanaşı danışıq, ünsiyyət, akademik davranış qabiliyyətlərinin və gündəlik yaşayış vərdislərinin yaxşılaşdırılması məsələləri üzərində cəmlənir. Eyni zamanda, davranış və ünsiyyət problemlərinə qarşı ciddi diqqətin tələb edildiyi şagirdlərlə autizm sahəsində işləmək üçün xüsusi biliklərə malik olan peşəkar mütəxəssislərin tədris prosesinə cəlb edilmələri lazımdır. Həmin mütəxəssislər istər məktəbdə, istərsə də məktəbdən kənar fəaliyyətlərin yerinə yetirilməsi zamanı eləcə də, rehabilitasiya mərkəzində uşaqlarla işləməli, onlar üçün Fərdi Qayğı Planını hazırlamalı və bu planın həyata keçirilməsinə yardım etməlidirlər. Fərdi Qayğı Planı uşağın bütün ehtiyaclarına əsaslanan müfəssəl bir plan olub, uşağa aid olan bütün müdaxilələri, tədris (Fərdi Tədris Planı), rehabilitasiya və s. xidmətləri özündə əks etdirməlidir.

Autist uşaqlar üçün dərs, məşğələ və s. aparıldığı mühit tədris proqramının davamlı və etibarlı bir tərzdə həyata keçirilə bilməsinə imkan verən quruluşda olmalıdır. Autizm/İƏDP-1 olan şagirdlər vizual olaraq, təqdim edilən informasiyanın həm də, şifahi şəkildə ifadə olunduğu təqdirdə dərslərini daha yaxşı mənimsəyə bilirlər. Əlilliyi olmayan yaşadlarla qarşılıqlı münasibətlər də əhəmiyyətlidir. Belə ki, sağlam şagirdlər danışıq, ünsiyyət və davranış qabiliyyətlərinə dair müvafiq nümunələr göstərməklə əlil yaşadlarına müsbət təsir göstərə bilirlər. Autizm/İƏDP-1 olan uşaqlar üçün davamlılıq və davamiyyət məsələsi olduqca önəmlidir. Valideynlər övladları üçün nəzərdə tutulan tədris proqramlarının işlənilməsində həmişə iştirak etməlidirlər. Bu, dərslərin mənimsənilməsi, təcrübələrin qazanılması və müəyyən yanaşmaların tətbiqində daha çox səmərə əldə edilməsinə və bütün bunların həm evə, həm də icmaya daşına bilməsinə kömək edir.

Autizm/İƏDP-1 olan şagirdlərin tədris ehtiyaclarını təmin etmək üçün tərtib olunan təhsil proqramları yetkinlik yaşında olanlara iş və məişət məsələlərində xüsusi dəstək xidmətləri göstərilməsi, onların böyüyüb yaşaması, işləməsi və cəmiyyət işlərində tam olaraq iştirak etməsi üçün geniş imkanlar açır.

## 7. Valideynlər üçün tövsiyələr

Bu bölmədə valideynlər üçün çox sadə və praktiki məsləhətlər təqdim olunmuşdur:

- Autizm/İƏDP haqqında məlumatlanın. Nə qədər çox bilsəniz, özünüzə də, övladınıza da bir o qədər çox kömək edə bilərsiniz.

- Övladınızla qarşılıqlı münasibət yaradarkən və ona nəyisə öyrədərkən diqqətli olun, onun göstərəcəyi reaksiya, verəcəyi cavabın böyük ehtimalla müsbət məzmununda olmasına çalışın. Övladınızın zəifliklərinin azaldılması üçün bunları necə üzə çıxarmaq lazım gəldiyini öyrənməyə çalışın. Yadınızda saxlayın ki, bu məsələ ilə məşğul olmağa ən erkən çağlardan başlamaq nə qədər çətin olsa da, sonrasının uğurla nəticələnməsi ehtimalı yüksəkdir.

- Övladınızın xüsusi ehtiyaclarını necə qarşılamaq lazım gəldiyini peşəkarlardan və başqa valideynlərdən öyrənin. Bununla belə, yadınızda saxlayın ki, oğlunuz, yaxud qızınız hər şeydən öncə uşaqdır və həyatı boyu bitib-tükənmək bilməyən müalicələrlə yüklənə bilməz.

- Əgər siz təbiətiniz etibarilə intizam, qayda-qanun sevən adam deyilsinizsə, bunu özünüzdə tərbiyə edin və xasiyyətinizin bir cəhətinə necə çevirmək lazım gəldiyini bilmək üçün başqa valideynlərə və mütəxəssislərə müraciət edin, öyrənin. Özünəqapanması olan bir uşaqdan ötrü davranış, danışıq və ünsiyyət qabiliyyətlərinin kasadlığı hər zaman narahatlıq yarada bilər. Təcrübələr göstərir ki, övlad qayğısına qalmaq məsələsində möhkəm, sevgi dolu və intizamlı yanaşmanın çox böyük köməyi olur.

- Övladınıza yardım edə biləcək yardım etmə texnologiyası barədə məlumatlanın. Bu, övladınızın ehtiyaclarını və istəklərini dilə gətirməsində ona kömək edə bilən şəkilli bir lövhə, yaxud da gücləndirici danışıq cihazı kimi istifadə oluna bilən daha incə bir texnologiya ola bilər.

- Övladınızın bacarıqları və ehtiyaclarını nəzərdə tutan təhsil proqramlarının işlənilməsi üçün erkən müdaxilə üzrə mütəxəssislərlə və müəllimlərlə birgə çalışın. Bu proqramların ehtiyac olduğu təqdirdə müvafiq xidmətləri, əlavə yardım və xidmət göstərilməsi məsələlərini, yardımçı texnologiyaları, müsbət davranışlara dəstək planını da əhatə etməsi məsələsinə diqqət yetirin.

- Səbirli olun, nikbin qalmaqda davam edin. Bütün uşaqlar kimi sizin də övladınızın qarşısında öyrənmək və inkişaf etmək üçün bütöv bir ömür müddəti var.

## ƏQLİ GERİLİK

### 1. Əqli gerilik nə deməkdir?

Əqli gerilik şifahi ünsiyyət qurmaq, öz qayğısına qalmaq, ətrafdakı insanlarla qarşılıqlı münasibətləri davam etdirmək qabiliyyətləri ilə bağlı əqli məhdudiyyətləri olan hər hansı bir şəxsin funksional xəstəliyidir. Bu məhdudiyyətlər göstərilən diaqnozlu uşağın adi uşaqlardan fərqli olaraq daha ləng inkişaf etməsinə, onun öyrənmə qabiliyyətinin daha zəif olmasına səbəb olur. Əqli geriliyi olan uşaqlarda danışmaq, yerimək, öz paltarlarını geyinmək, yemək qəbulu ilə bağlı fərdi ehtiyaclarını ödəmək prosesləri ləng gedir. Məktəbdə oxuyan zaman da, çətinliklər meydana çıxır. Onlar nəyə isə nail ola bilsələr də, bunun üçün daha çox vaxt tələb olunur.

### 2. Əqli geriliyi törədən səbəblər hansılardır?

Həkimlər əqli geriliyin bir çox səbəblərini aşkar etmişlər. Ən çox məlum olan səbəblər aşağıdakılardır:

- *Genetik hallar.* Əqli gerilik bəzən irsən valideynlərdən keçmiş sağlam olmayan genlər, genlərin birləşməsi ilə yaranan xətalardan yaranır. Genetik hallara aid nümunələr kimi Daun sindromu, kövrək X sindromu və fenilketonuriani göstərmək olar.

- *Hamiləlik zamanı yaranan problemlər.* Əqli gerilik körpənin ana bətnində normal inkişaf etməməsi nəticəsində törənə bilər. Məsələn, körpə böyüdükcə onun hüceyrələrinin parçalanma bilməsi kimi bir problem yarana bilər. Hamiləlik zamanı alkoqollu içkilər qəbul edən, yaxud məxmərək xəstəliyi qəbilindən olan infeksiyaya yoluxmuş qadının dünyaya gətirdiyi körpəsində əqli gerilik ola bilər.

- *Doğuş problemləri.* Körpənin doğuş sancıları və doğuşda oksigen çatışmamazlığı kimi problemlərlə anadan olması da onda əqli gerilik əlilliyini törədə bilər.

- *Sağlamlıq problemləri.* Göyöskürək, qızılca, meningit əqli geriliyi törədə bilər. Natamam, düzgün olmayan qidalanma, kifayət qədər tibbi qayğının olmaması, yaxud da qurğuşun və civə kimi maddələrdən

zəhərlənmə ilə bağlı olan hallar da, eyni zamanda, əqli geriliyi törədən səbəblər sırasındadır.

Əqli gerilik xəstəlik deyil. Əqli gerilik başqasından yoluxa bilməz. Əqli gerilik, eyni zamanda, “ruh düşkünlüyü” kimi deyilən xəstəlik növü də deyildir. Əqli geriliyin müalicəsi yoxdur. Ancaq, hər halda, əqli geriliyi olan uşaqlar çox şeyləri öyrənə bilirlər. Bu sadəcə, başqa uşaqlardan fərqli olaraq, onlardan daha çox vaxt və səylər tələb edə bilər.

### *3. Əqli gerilik diaqnozu necə qoyulur?*

Əqli geriliklə bağlı diaqnoz əqli qabiliyyətlər (İQ) və onun uyğunlaşma qabiliyyətləri kimi iki əsas məsələnin nəzərdən keçirilməsi ilə qoyulur:

- İnsan beyninin öyrənmək, düşünmək, problemləri həll etmək və dünyanı dərk etmək qabiliyyəti (İQ, yaxud intellektual funksionallıq adlanan test);

- İnsanın müstəqil yaşaması üçün ona lazım olan qabiliyyətləri (bunlar uyğunlaşa bilən davranış, yaxud uyğunlaşa bilən funksionallıq olaraq müəyyənləşir).

İntellektual funksionallıq, adətən, İQ testi adlanan bir yoxlama vasitəsilə təyin edilir. Orta göstərici 100-dür. Orta göstəricisi 70-dən aşağı və yaxud 75-ə qədər olan adamlar əqli geriliyi olanlar qisminə aid edirlər. Uyğunlaşa bilən davranışı təyin etmək üçün mütəxəssislər müayinə olunan uşağın öz yaşlıları ilə müqayisədə nələri bacara bildiyi məqama diqqət yetirirlər. Uyğunlaşa bilən davranışa aid bəzi qabiliyyətlər zəruri hesab olunur. Bunlar aşağıdakılardan ibarətdir:

- Paltar geyinmək, hamam otağına getmək, müstəqil olaraq yemək qəbulu kimi gündəlik vərdişlər;

- Deyiləni anlamaq və deyilənə cavab reaksiyası verilməsi qəbilindən şifahi ünsiyyət bacarığı;

- Yaşlılar, ailə üzvləri, böyüklər və başqaları ilə ünsiyyət saxlamaq bacarıqları.

Əqli geriliyi olan insanlara yardım üçün göstərilən xidmətlər bizi əqli geriliyi necə müəyyənləşdirmək məsələsini yeni bir tərzdə anlama-

ğa sövq etmişdir. Əqli geriliyin ilkin diaqnozu qoyulandan sonra biz diqqətimizi şəxsin güclü və zəif cəhətlərinə yetiririk. Biz, eləcə də, müəyinə olunan şəxsə evdə, məktəbdə, cəmiyyət içində hansı səviyyədə dəstək vermək, yaxud yardım göstərmək lazım olduğunu da nəzərdən keçiririk. Belə yanaşma fərdi qaydada hər bir kəs haqqında gerçək təsəvvür yaradılmasına imkan verir. Bu eyni zamanda, artıq yaranmış olan, təsəvvürü dəyişə bilməsini də nəzərdə saxlayır. Belə ki, əqli gerilik diaqnozunu daşıyan şəxs böyüyüb boya-başa çatdıqca, onun həyatdakı bacarıqları da arta bilər.

#### *4. Əqli geriliyin əlamətləri hansılardır?*

Əqli geriliyin çoxsaylı əlamətləri mövcuddur. Məsələn, əqli geriliyi olan uşaq:

- körpəlikdə başqa uşaqlardan fərqli olaraq daha gec otura, iməkləyə, yeriyə bilər;
- danışmağı gec öyrənə, yaxud danışanda çətinlik çəkə bilər;
- xatırlamaqda çətinlik çəkə bilər;
- edilən hərəkətlərə görə necə əks-əlaqə vermək lazım gəldiyini başa düşməyə bilər;
- başqaları ilə münasibətlərdə gözlənilməli olan qaydalara bələd olmaya bilər;
- özlərinin törətdiyi hərəkətlərin nəticələrini görərkən adekvat reaksiya verə bilmir;
- problemləri həll edən zaman çətinlik çəkə bilər;
- məntiqli düşünməkdə çətinlik çəkə bilər.

Əqli geriliyi olan insanların təxminən 87%-i yeni informasiya və bacarıqları orta həddən bir qədər aşağı dərəcədə ləng olaraq öyrənirlər. Onların bu işdə ləngliyi uşaqlıq çağında o qədər də, nəzərə cərpəlməyə bilər. Məktəbə gedənə qədər, hətta onlara əqli gerilik diaqnozu qoyulmaya da bilər. Əqli gerilik dərəcəsi zəif olan bir çoxları yaşa dolduqca müstəqil yaşaya bilirlər.

Əqli geriliyi olan insanların yerdə qalan 13%-nin göstəriciləri İQ testlərinə görə 50-dən aşağı olur. Bu insanlar evdə, məktəbdə, cəmiyyət

yətdə daha çox çətinliklərlə üzləşməli olurlar. Əqli gerilik dərəcəsi kəskin olan şəxs bütün həyatı boyu daha intensiv dəstəyə möhtac olur. Bununla belə, əqli geriliyi olan hər bir uşaq öyrənə bilir və inkişaf edir. Təmin edilən yardım sayəsində əqli geriliyi olan bütün uşaqlar qənaətbəxş bir həyat sürə bilirlər.

### *5. Xidmətlər necə qurulmalıdır?*

Əqli geriliyi olan uşaqlar erkən müdaxilə və reabilitasiya mərkəzlərində, uşaq bağçası və məktəblərdə uğurlu nəticə nümayiş etdirə və yaxşı oxuya bilirlər. Ancaq bu uşaqların daim fərdi dəstəyə ehtiyacları olur. Üç yaşına qədər uşaqlar üçün təqdim edilən xidmətlər erkən müdaxilə sistemi vasitəsilə həyata keçirilir. Bu sistemdə çalışanlar “Uşağa Qayğı Planı” adı ilə tanınan sənədin hazırlanması üçün uşağın valideynləri ilə birgə işləyirlər. Həmin plan uşağın fərdi ehtiyaclarının təsvirini verməklə yanaşı, bu ehtiyacların ödənilməsinə təmin edən xidmətlərin nədən ibarət olduğunu da açıqlayır. Eyni zamanda, burada valideynlər və ailənin digər üzvlərinin əqli geriliyi olan övladlarına necə yardım etmək lazım gəldiyini bilmələri üçün ailənin özünəməxsus ehtiyacları da vurğulanır.

Məktəbyaşlı, eləcə də, məktəbəqədərki yaş dövründə olan uşaqlar üçün nəzərdə tutulan xüsusi tədris proqramı və müvafiq xidmətlər məktəb sistemi vasitəsilə həyata keçirilir. Məktəbin tədris heyəti uşağın valideynləri ilə birgə çalışaraq Fərdi Təhsil Proqramını (FTP) işləyib hazırlayırlar. FTP Fərdi Qayğı Planının bir hissəsi olmalıdır. Burada uşağın özünəməxsus ehtiyacları və bu ehtiyacları qarşılamaq üçün tərtib olunan zəruri xidmətlər qeyd edilir.

Əqli geriliyi olan bir çox uşaqlar yaşamaq, işləmək və cəmiyyətində əylənməklə bağlı bacarıqların da daxil olduğu uyğunlaşa bilən davranış qabiliyyətlərinə ehtiyac duyurlar. Müəllimlər, mütəxəssislər və valideynlər bu bacarıqların qazanılması üzrə həm məktəbdə, həm də evdə çalışmaq yolu ilə uşağa yardım edə bilirlər. Nəzərdə tutulan qabiliyyətlərə aşağıdakılar aiddir:

- başqaları ilə ünsiyyət saxlamaq;

- fərdi ehtiyaclarının qayğısına qalmaq (geyinmək, yuyunmaq, ayaqyoluna getmək);
- sağlamlığı qorumaq;
- məişət işlərində çalışmaq (yemək süfrəsinin açılması, evdə səliqə-səhman yaradılması, şam yeməyinin hazırlanması işlərində yardımçı olmaq);
- başqaları ilə münasibətlər qurmaq bacarıqları (uyğun davranış nümayiş etdirmək, söhbət aparmaq, qrup içində başqaları ilə yola getmək, oyun oynamaq qaydalarını bilmək);
- oxumaq, yazmaq və ilkin riyazi biliklərə malik olmaq;
- böyüdükdən sonra iş yerində lazım olacaq qabiliyyətlər.

Dərs otağında verilən dəstəklər və həyata keçirilən dəyişikliklər (adaptasiyalar, uyğunlaşdırmalar) əqli geriliyi olan uşaqların çoxuna yaxşı təsir göstərir.

### *6. Valideynlər üçün tövsiyələr*

Bu bölmədə valideynlər üçün çox sadə və praktiki məsləhətlər verilmişdir.

- Əqli gerilik haqqında məlumatlar əldə edin. Nə qədər çox bilsəniz, özünüzdə də, övladınıza da bir o qədər çox kömək etmiş olarsınız.
- Övladınızda müstəqillik duyğusunu təşviq edin. Məsələn, paltarını geyinmək, yeməyini yemək, yuyunma otağından istifadə etmək, təmizliyə, səliqəyə riayət etmək kimi gündəlik fərdi ehtiyaclarının müstəqil olaraq qeydinə qalmaq bacarıqlarını öyrənməkdə övladınıza yardımçı olun.
- Övladınızın ev işləri ilə məşğul olmasına imkan verin. Bu zaman onun yaşını, nə dərəcədə diqqətli olub-olmadığını və hansı qabiliyyətlərə malik olduğunu da nəzərə alın. İşlərin görülməsini mərhələlərə ayırmağa çalışın. Məsələn, əgər övladınıza stolun üstünü düzəldib, süfrə açmaq tapşırığı vermisinizsə, əvvəl ona gətirməli olduğu salfetlərin düzgün sayını deyin. Sonra ona stolda ailə üzvləri üçün ayrılmış hər yerə bir salfet düzməsini tapşırın. Qabların gətirilib, düzülməsi üçün də eyni qaydanı təkrarlayın. Ona işi görüb axıra çatdırana qədər ardıcıl-

lıq gözləməklə, bir-bir nə etməli olduğunu deyin və işi necə yerinə yetirmək lazım olduğunu göstərin. Ehtiyac olduqda ona yardım edin və gördüyü iş barədə tez-tez fikrinizi bildirin. Uşağınız yaxşı bir iş görəndə onu tərifləyin. Onun bacarıqlarını inkişaf etdirməyə çalışın.

- Övladınızın məktəbdə hansı bacarıqlara yiyələndiyini aydınlaşdırın. Övladınızın həmin bacarıqları evdə də tətbiq edə bilməsi üçün müvafiq şərait yaradın. Məsələn, əgər müəllim dərs zamanı pul xərcləməkdən söz salıbsa, övladınızı özünüzlə mağazaya aparın. Aldığınız ərzağa görə ödənilməli pulu hesablamaqda, pulu xırdalamaq məsələsində ona yardım edin.

- Aid olduğunuz icmanın ərazisində skout (uşaqlar üçün əyləncəli birliklər), istirahət zonalarında fəaliyyətlər, idman və s. kimi ictimai məzmunlu işlərə qatılmaq imkanlarını arayın. Bunlar övladınıza həm başqaları ilə münasibətlərin qurulmasında gərəkli olan bacarıqların qazanılmasında, həm də əylənməkdə yardım edir.

- Övladlarında əqli gerilik olan digər valideynlərlə söhbətlər aparın. Belə valideynlər praktiki məsləhətlər və emosional dəstək verə bilərlər. Həmin valideynlərdən yaxınlığınızda yaşayanları axtarıb tapın.

- Reabilitoloqlarla, müəllimlərlə görüşün və uşağınızın inkişaf və tədris ehtiyaclarına dair bir plan işləyib hazırlamaqda onlara yardım edin. Uşağınızın müəllimi ilə daim əlaqə saxlayın, öz dəstəyinizi təklif edin. Evdə uşağınızın dərslərinə necə yardımçı ola biləcəyinizi aydınlaşdırın.

## DAUN SİNDROMU

### 1. Tərif

Daun sindromu əqli gerilik diaqnozu ilə assosiasiya olunan bir durumu bildirən, ən çox yayılmış və asanlıqla müəyyənləşdirilə bilən xromosom halıdır. Bunu törədən səbəb xromosom anormallığı ilə əlaqədar olur. Hüceyrə inkişafında baş verən bu hadisənin izahı qeyri-müəyyən səbəblərlə bağlı olub, adı qaydada 46 sayda olmalı xromosom əvəzinə, 47 xromosom yaranması ilə nəticələnir<sup>1</sup>. Artıq xromosom bədənin və beynin sonrakı inkişaf istiqamətini dəyişdirir. Daun sindromu diaqnozu bir çox hallarda, doğuşdan dərhal sonra aparılan xromosom yoxlanılmasının nəticələrinə uyğun olaraq qoyulur.

### 2. Əlamətlər

Daun sindromunun 50-dən artıq klinik əlamətləri vardır. Ancaq bir şəxsdə bu əlamətlərin hamısı, yaxud əksəriyyətinin müşahidə edilməsi nadir hallarda mümkün olur. Bəzi ümumi əlamətlərin sırasına aşağıdakıları daxil etmək olar:

- əzələlərin zəifliyi;
- gözlərinin daxili bucaqlarında çuxurları (epicantal çuxurlar) olan və çəp baxan gözlər;
- aşırı elastiklik (ətrafların istənilən istiqamətlərə yönəldilməsi ilə bağlı aşırı qabiliyyət);
- gödək, enli əllərin birində, yaxud hər ikisində ovuc içi uzununu görünən bir qırış xətti;
- balaca barmaqları olan enli ayaqlar;
- yastı burun;
- balaca, aşağıya əyilən qulaqlar;
- gödək boyun;
- balaca baş;
- balaca ağız;

---

<sup>1</sup> Open Society Institute and Council for Exceptional Children (2008). Understanding Disability. Manual

- körpənin qısa-qısa və uca səsə ağlaması.

Daun sindromu olan şəxslər, adətən, əlil olmayan yaşlılarından boyca qısa olurlar və onların fiziki inkişafı intellektual inkişafı ilə müqayisədə daha ləng gedir. Daun sindromu olan uşaqların fərqli xarici görünüşlərindən əlavə, sağlamlıqla bağlı spesifik problemləri də olur. İnfeksiyalara qarşı müqavimətlərinin azlığı bu uşaqların tənəffüs xəstəliklərinə asanlıqla yoluxmasına səbəb olur. Daun sindromu olan uşaqlarda göz çəpliyi, yaxındangörmə, uzaqdangörmə əlamətləri daha tez-tez müşahidə olunur. Bu sindrom ilə doğulan körpələrin təxminən üçdə bir hissəsi ürək çatışmamazlıqlarından əziyyət çəkirlər. Ancaq bunların çoxu hazırda uğurla müalicə oluna bilirlər. Bəzilərinin ana-dangəlmə mədə-bağırsaq traktı ilə bağlı problemləri olur ki, bunları da cərrahiyyə yolu ilə aradan qaldırmaq mümkündür.

Daun sindromu olan bəzi adamlar vardır ki, onlar “Atlantoaksik Sabitsizlik”<sup>1</sup> adlanan bir vəziyyətdə olurlar. Bu, onların boynundakı iki üst fəqərənin bir-birinə uyğunsuzluğu ilə bağlı olan problemdir. Boyunlarını ifrat dərəcədə ora-bura əymək məcburiyyətində olduqları fəaliyyətlərdə iştirak etdikləri zaman yarana bilən vəziyyət, həmin şəxsləri yol verilən hərəkətlər nəticəsində asanlıqla zədələnmələrə məruz qoya bilər. Valideynlərə, öz uşaqlarını həkim müayinəsindən keçirərək onların boyunlarına ağırlıq düşən idmandan, yaxud hansısa başqa fəaliyyətlərdən azad edilməli olub-olmadıqlarını aydınlaşdırmaları tövsiyə olunur. Fəqərələrin uyğunsuzluğunun potensial olaraq ciddi bir vəziyyəti əks etdirdiyinə baxmayaraq, müvafiq tədbirlərin görülməsi ciddi xəsarətlərin qarşısını ala bilər. Daun sindromu olan uşaqlar yaşa dolduqca kökəlməyə meyli olurlar. Bu çəki artımı mənfi mənəvi yük olmaqla bərabər, artıq dərəcədə kökəlmə həmin şəxslərin sağlamlığını da təhlükə altına alaraq, ömürlərinin qısalmasına səbəb ola bilər. Pəhrizə riayət edilməsi və müəyyən idman hərəkətləri həmin problemin zəiflədilməsinə yardım göstərə bilər.

---

<sup>1</sup> Fəqərə probleminə deyilir. Open Society Institute and Council for Exceptional Children (2008). Understanding Disability. Manual

### *3. Xidmətlər haqqında. Tədris və işə götürülmə tədbirləri*

Daun sindromu diaqnozu təsdiq edildikdən dərhal sonra valideynlərə, öz övladlarını erkən uşaq müdaxilə proqramlarına və yaxud yaxında olan icma əsaslı reabilitasiya mərkəzlərinə cəlb etmələri tövsiyə olunur. Bu proqramlar övladlarına dil, idrak, özünəyardım və ünsiyyət qurma ilə bağlı qabiliyyətləri öyrətmək, onların lazımı hərəkətlərinin cilalanması üçün müvafiq idman məşğələlərini həyata keçirmək üçün valideynlərə xüsusi təlimatlar təklif edir. Araşdırmalar uşağın erkən inkişaf mərhələsi zamanı həvəsləndirilməsinin onun inkişaf şansları və potensialının tam ölçüdə gerçəkləşməsinə səfərbər etdiyini göstərir. Davamlı təhsil, ətrafdakı insanların müsbət münasibəti, həvəsləndirici ev mühiti də uşağın ümumi inkişafına yardım edən amillər sırasında qeyd olunur. Tipik inkişaf edən uşaqlarda olduğu kimi, Daun sindromlu fərdlər arasında da əqli, davranış qabiliyyətlərinin inkişaf göstəriciləri xeyli dərəcədə fərqli olur. Onlarda əqli inkişafdən geri qalma səviyyəsi zəif dərəcədə kəskin dərəcəyədək, əksəriyyətində isə zəif və mülayim dərəcələr arasında dəyişə bilər. Məhz bu fərqliliklərə görə, Daun sindromlu uşaqların gələcək uğurlarını öncədən proqnozlaşdırmaq mümkün deyil.

Daun sindromlu uşaqların qabiliyyətlərində fərqlilik göstəricilərini nəzərə alaraq ailələr və məktəbin təhsil kollektivinin bütün üzvləri xidmətləri məhz fərdi qabiliyyətlər üzərində təşkil etməlidirlər. Tapşırıqların mərhələlər üzrə tədrisi, bu zaman keçilən dərslərin təkrarlanaraq möhkəmləndirilməsinin və şagirdlərdən dərslin soruşulmasının uğur gətirdiyi sübuta yetirilmişdir. Əlil şəxslərin ictimaiyyət tərəfindən normal şəkildə qəbul edilməsi, yetkinlik yaşında olan əlillər üçün cəmiyyətdə müstəqil olaraq yaşamaq və işləmək imkanlarının artırılması Daun sindromlu şəxslər üçün də nəzərdə tutulan məqsədləri genişləndirmişdir. Reabilitasiya, gündəlik qayğı mərkəzlərinin əlillikləri olan şəxslər üçün dəstəkverici xidmətlərin əhəmiyyətli qaynaqlarını təşkil etdiyi də, artıq məlum bir həqiqətdir.

## ORTOPEDİK POZUNTU

### 1. Tərif

Ortopedik pozuntu uşağın yaxşı yaşama və təhsil alma qabiliyyətinə mənfi təsir göstərən halını bildirir. Bu diaqnoz anadangəlmə (məs: uşaq iflici, sümük vərəmi) ola bilər. Bu, eləcə də, başqa səbəblərin (məsələn: beyin iflici, amputasiyalar, sınıqlar, yanıqlar) meydana gətirdiyi əlilliklərdəndir.

### 2. Beyin iflici (Bİ) nədir?

Bu – əzələ və bədən orqanlarından istifadə etmək qabiliyyətinə nəzarət edən beyin hissələrinin zədələnmiş olduğu halı əks etdirən *Bİ abreviaturası ilə beyin iflici kimi* tanınan əlillikdir. Əlillik növünə aid bu halın birinci hissəsi beyinə aiddir. İflic sözü əzələlərin istifadəsi ilə bağlı zəiflikləri, yaxud problemləri bildirir. Zədələnmə halları bir qayda olaraq, doğuşdan öncə, bəzən doğuş zamanı, yaxud da doğuşdan az sonra baş verir. Bİ zəif, mülayim və kəskin dərəcələrdə ola bilər. Zəif dərəcəli Bİ zamanı uşaq, davranış problemləri zəminində hərəkətlər edə bilər. Mülayim dərəcəli Bİ olan uşaq isə gəzərkən axsayır. Belə uşaq ayaq üçün düzəldilmiş xüsusi dayağa, yaxud çəliyə ehtiyac duya bilər. Daha kəskin Bİ uşağın bütün fiziki qabiliyyətlərinə mənfi təsir göstərə bilər. Mülayim, yaxud kəskin dərəcəli Bİ olan uşaq əlil kürsüsündən və başqa alətlərdən istifadə etmək məcburiyyətində ola bilər. Bİ olan uşaqların bəzən öyrənməklə bağlı problemləri, eşitmə-görmə (hissiyat problemləri), yaxud əqli gerilik problemləri də ola bilər. Beynin məruz qaldığı zədələnmə nə qədər böyük ölçüdə olarsa, çox zaman elə Bİ də eyni qədər kəskin olur. Hər halda, zaman ötdükcə Bİ-nin daha da pisləşməsi baş vermir və Bİ olan uşaqların çoxu gələcək həyatlarının normal ömür müddətini yaşaya bilirlər.

### 3. Bİ-nin əlamətləri hansılardır?

Bİ-nin üç başlıca növü mövcuddur:

- *Spazmatik Bİ.* Bu zaman əzələ həddindən artıq gərilmiş vəziyyətdə olur. Hərəkətlər, xüsusən ayaq, əl və bel hərəkətləri nəzarətsiz halda olur. Bİ-nin bu növünə mübtəla olan uşaqlar yeriməyə çalışdıqda

ayaqlarını içəriyə qatlayaraq, yaxud kəsə-kəsə ataraq eybəcər bir tərzdə hərəkət edirlər. Bu, Bİ-nin ən çox yayılmış formasıdır.

- *Athetoid Bİ (diskinetik Bİ də adlanır)*. Bu, bədənin bütün hərəkətlərinə mənfi təsir göstərə bilir. Bİ-nin bu forması tipik olaraq asta və nəzarət edilməyən bədən hərəkətləri, azacıq əzələ gərilməsi ilə müşayiət olunur və bu zaman adamın düz oturub, düz gəzməsi müşkül bir məsələyə çevrilir.

- *Qarışıq Bİ*. Bu, yuxarıda sadalanan əlamətlərin birləşmiş bir variantıdır. Qarışıq Bİ-ə tutulan uşaqda əzələ gərilməsi həm yüksək, həm də aşağı səviyyədə olur. Bəzi əzələlər həddindən artıq gərilməmiş, digər əzələlər isə həddindən artıq boşalmış bir vəziyyətdə olur. Bu da öz növbəsində, yöndəmsiz və qeyri-iradi hərəkətlər qarışıqının meydana gəlməsinə səbəb olur.

Bİ-nin mənfi təsiri altında edilən bədən hərəkətlərinin təsviri üçün səciyyəvi olan digər əlamətlər bunlardır:

- *Diplegiya*. Bu, yalnız ayaqların mənfi təsire məruz qalması halını bildirir.

- *Hemiplegiya*. Bu, bədənin yalnız bir yarısının (məsələn, sağ əl və sağ ayağın) mənfi təsire məruz qaldığı halı bildirir.

- *Kuvaadriplegiya*. Bu, hər iki əlin və ayağın, o cümlədən, bəzən üz əzələsinin və gövdənin mənfi təsire məruz qaldığı halı bildirir.

#### **4. Müdaxilə üsulları**

Bİ-nin fəsadları erkən və davamlı tibbi müdaxilə sayəsində azaldıla bilər. Uşaqların bir çoxu bədənlərini özlərinə necə tabe etdirməyin başqa yollarını da öyrənirlər. Məsələn, Bİ-nin ucbatından iməkləyə bilməyən körpə bir yerdən başqa yerə yumbalana-yumbalana hərəkət edə bilər.

Yaşı üçdən az olan uşaqlar erkən müdaxilə xidmətlərindən tam şəkildə yararlanırlar. Erkən müdaxilə xidmətləri əlil körpələrə və onların ailələrinə göstərilən xidmətlər məcmusundan ibarət bir sistemdir. Yaşca daha böyük uşaqlar üçün isə xüsusi tədris və müvafiq xidmətlərin təmin olunması nəzərdə tutulur. Bunlar hər uşağın nailiyyət qazanması və dərslərini mənimsəməsinə yardım məqsədilə dövlət məktəblərində həyata keçirilir.

Bİ olan uşaqlar bir qayda olaraq, aşağıda sadalanan müdaxilə növlərinə ehtiyac duya bilərlər:

- *Fiziki terapiya (FT)*. Bu, uşağa əzələlərini ayaqlarda və gövdədə olan əzələlər kimi güclü etməkdə yardım göstərə bilər. Uşaq FT vasitəsilə yerimək, oturmaq, tarazlığını saxlamaq bacarıqları üzərində çalışır.

- *Əmək terapiyası (ƏT)*. Bu, uşağa sərbəst geyinmək, qidalanmaq, yazmaq və başqa gündəlik ehtiyacları yerinə yetirməklə bağlı bacarıqlara aid fiziki qabiliyyətlərini inkişaf etdirməkdə yardım göstərir.

- *Nitq – dil patologiyası (N/D)*. Bu, uşağa danışıq ünsiyyəti bacarıqlarını inkişaf etdirə bilməkdə yardım göstərir. Uşaq, xüsusən də, dil və boğaz əzələlərinin gərilməsi ilə əlaqədar problemlər üzündən danışmağa çətinlik çəkirsə, bunun üzərində işləyə bilər.

Müxtəlif növ xüsusi alətlər də uşağın köməyinə gələ bilər. Məsələn, ayaq üstə dayanarkən, yaxud yeriyərkən ayağı öz yerində saxlamaqdan ötrü dayaqlardan istifadə oluna bilər. Xüsusi sifarişlə hazırlanmış sarğı taxtası uşağa əllərini hərəkət etdirməkdə yardım göstərə bilər. Müxtəlif terapiya alətləri və uyğunlaşdırılmış oyuncaqlarla oynama-əylənmə prosesində uşaqlar istədikləri zaman öz bədənlərinə yardım göstərə bilərlər. Suda üzmək, yaxud at belində çapmaq zəif əzələlərin möhkəmlənməsi, bərk əzələlərin yumşalmasına kömək edə bilər.

Yeni tibbi müalicə üsulları getdikcə inkişaf etməkdədir. Bəzən cərrahiyyə, Botoks iynələri, yaxud başqa müalicələr də Bİ-nin təsirlərini azaltmağa kömək edir.

### **5. Xidmətlər necə qurulmalıdır?**

Bİ olan uşaq xeyli problemlərlə üzləşə bilər. Onun fərdiləşdirilmiş bir yardıma ehtiyacı olduğu güman edilir. Üç yaşına qədərki dövrdə olan uşaqlar üçün nəzərdə tutulan xidmətlər erkən müdaxilə sistemi vasitəsilə həyata keçirilir. Bu sistemdə işləyənlər “Fərdi Qayğı Planı” adı ilə tanınan bir sənədin işlənilib hazırlanması üçün uşağın valideynləri ilə birgə çalışırlar. FQP uşağın fərdi ehtiyaclarının təsvirini verməklə yanaşı bu ehtiyacların qarşılınmasını təmin edən xidmətlərin nədən ibarət olduğunu da qeyd edir. FQP – valideynlər və ailənin digər üzvlərinin Bİ olan uşaqlarına necə yardım etmək lazım gəldiyini bilmələri üçün ailənin özünəməxsus ehtiyaclarını da vurğulayır.

Məktəbyaşlı, eləcə də, məktəbəqədərki yaş dövründə olan uşaqlar üçün nəzərdə tutulan xüsusi tədris proqramı və müvafiq xidmətlər məktəb sistemi vasitəsilə həyata keçirilir. Məktəbin tədris heyəti uşağın valideynləri ilə birgə çalışaraq Fərdi Təhsil Proqramını (FTP) işləyib hazırlayırlar. FTP FQP-nın bir hissəsidir. Burada uşağın özünə-məxsus ehtiyacları və bu ehtiyacları ödəmək üçün tərtib olunan zəruri xidmətlər qeyd edilir. İnküziv təhsil, eləcə də, xüsusi təhsil, evdə təhsil kimi müvafiq xidmətlərin həyata keçirilməsi də bu sənəddə nəzərdə tutulur.

Terapevtik müalicə xidmətlərinə və xüsusi alətlərə əlavə olaraq, Bİ olan uşaqlar yardımçı texnologiya kimi tanınan bir vasitəyə də ehtiyac duya bilərlər. Yardımçı texnologiyaya nümunə kimi aşağıdakıları göstərmək olar:

- Şifahi ünsiyyət cihazları. Bunların sadədən tutmuş mürəkkəbə qədər müxtəlif növləri mövcuddur. Məsələn, şifahi ünsiyyət lövhələri üzərində şəkillər, rəmzlər, hərflər, sözlər olur. Uşaq şəkilləri, rəmzləri göstərməklə, yaxud da bunlara baxmaqla ünsiyyətdə olur. Səsgücləndirici ünsiyyət cihazları daha mürəkkəbdir, bunlar səs sintezatorlarından ibarət olub, uşağa başqaları ilə "danışmaq" imkanı verir.

- Kompüter texnologiyası. Buraya xüsusi açarları olan elektron oyuncaqlardan tutmuş sadə oyuncaqlar, yaxud xüsusi olaraq uyğunlaşdırılmış klaviatura ilə çalışan mürəkkəb kompüter proqramlarındak vasitələr daxildir.

Zədələnmədən sonra beynin çalışması üçün yeni yollar aramaq qabiliyyəti də əlamətdar bir xüsusiyyətdir. Ancaq bütün bunlara baxmayaraq, öz uşaqlarının gələcəyinin necə olacağını təsəvvürə gətirmək valideynlər üçün yenə də çətin məsələ olaraq qalır. Terapevtik müalicə, qayğı ilə əhatə olunma uşağa yardım edə bilər, fəqət onun ala bilməyi ən əsas "müalicə" – uşaqlıq dövrünün ən vacib amillərdən biri olan ailə və dostların əhatəsində başqalarından sevgi görməsi, həvəsləndirilməsindən ibarətdir. Yardımlar, alətlər, asudə vaxt, cihazların düzgün istifadəsi sayəsində Bİ olan bütün uşaqlar təhsildə uğur qazana, dolğun bir həyatın iştirakçılarına çevrilə bilərlər.

## *Valideynlər üçün tövsiyələr*

- **Bİ** haqqında məlumatlar əldə edin. Nə qədər çox bilsəniz, özünü-zə də, övladınıza da bir o qədər çox kömək edə bilərsiniz.
- Övladınıza qarşı sevgili olun, onunla oynayın. Oğlunuz, qızınızla əlillikləri yoxmuş kimi davranın. Övladınızı müxtəlif yerlərə aparın, onunla birlikdə qıraət edin, əylənin.
- Mütəxəssislərdən və başqa valideynlərdən övladınızın xüsusi ehtiyaclarını necə ödəmək lazım gəldiyini öyrənin, ancaq bununla belə həyatınızı müalicə arxasınca keçirməyə cəhd göstərməyin.
- Yardım üçün ailəyə və dostlara müraciət edin. **Bİ** olan uşağın qayğısına qalmaq ağır bir işdir. Özünüz fasilə götürən zaman başqalarına nə etmək lazım gəldiyini öyrədin, onlara təcrübə qazanmaq üçün mümkün olan imkanları yaradın.
- Yardımçı ola biləcək yeni müalicələr və texnologiyalar haqqında məlumatlanmaqda davam edin. Yeni yanaşmalar üzərində hər zaman iş getməkdədir, bunlar övladınızın həyatına çox böyük bir dəyişiklik gətirə bilər. Hər halda sübuta yetməmiş, sınaqdan keçməmiş "yeniliklər"ə qarşı ehtiyatlı olmanız da vacibdir.
- Övladınıza kömək edə biləcək yardımçı texnologiyalar barədə məlumatlanın. Buraya övladınızın ehtiyac və arzularını ifadə etməsinə yardım göstərən sadə bir ünsiyyət lövhəsi də, mürəkkəb bir sistem olaraq xüsusi proqramla işləyən kompüter də daxil ola bilər.
- Səbirli olun, yaxşılaşmaya ümid bəsləməkdə davam edin. Hər bir uşaq kimi sizin də övladınızın qarşısında öyrənmək və inkişaf etmək üçün tam bir ömür müddəti vardır.
- Övladınızın ehtiyaclarını və bacarıqlarını əks etdirən Fərdi Qayğı Planı, yaxud FTP-nin işlənilib hazırlanması üçün erkən müdaxilə xidmətləri üzrə ixtisaslaşmış şəxslərlə, yaxud məktəb heyəti ilə birgə çalışın. Övladınızın nitq-dil patologiyası, fiziki terapiya və əmək terapiyası kimi müvafiq xidmətlərə ehtiyacı olduğu təqdirdə FTP sənədlərinə onları mütləq daxil edin. Yardımçı texnologiyanı da unutmayın!

# SPİNA BİFİDA VƏ ƏZƏLƏ DİSTROFİYASI

## 1. Tərif

Spina bifida onurğa çatı deməkdir. Bu, bel sütunundakı sümük qövsələrinin tam olaraq örtülmədiyi bir vəziyyətdir. Ümumiyyətlə, spina bifidanın üç növü (zəif, mülayim, kəskin dərəcəli) mövcuddur:

1. *Spina Bifida Okkulta*<sup>1</sup>: Bel sütunundakı sümüklərdən birində, yaxud daha çoxunda onurğa beyninin aşkar zədələnməsinə səbəb olmayan yırtıq olur.

2. *Meningosele*: Onurğa beyni ətrafında olan qoruyucu örtüyün bel sümüyündəki "meningosele" adlanan bir kisəcikdə yaranmış yırtıqdan keçərək qabarması. Bu halda da onurğa beyni salamat qalır. Sinir tellərinə azacıq müdaxilə etməklə, yaxud müdaxilə etmədən bu vəziyyətin bərpasına nail olmaq mümkündür.

3. *Miyolomeninqosele*: Bu, spina bifidanın ən kəskin növüdür. Burada onurğa beyninin bir hissəsinin bədən qabarması baş verir. Bəzi hallarda kisəciklər dəri ilə örtülmüş olur. Toxuma və sinirlərin açıqda qaldığı hallara da təsadüf olunur. Ümumiyyətlə, "spina bifida" və "miyolomeninqosele" istilahları (terminləri) bir-birini əvəzləyən bir məzmununda da işlədilir.

## 2. Xüsusiyyətlər

Spina bifidanın ən kəskin növü olan miyolomeninqoselenin fəsadlarına sümük qövsələrinin tam olaraq örtülmədiyi (yaxud çat əmələ gətirdiyi) aşağı bel nahiyəsində əzələlərin zəifliyi, yaxud iflici, çatdan aşağı hissədə hissiyyatın olmaması, sidik saxlaya bilməmək hallarını aid etmək olar. Bundan əlavə, beyində su yığılması (bu hal "hidrosefaliya" adı ilə tanınır) da baş verə bilər. Anadangəlmə miyolomeninqoselesi olan uşaqların böyük əksəriyyətində (70%-90%) hidrosefaliya olur.

---

<sup>1</sup> Ümumdünya Səhiyyə Təşkilatı: "Əlilliyə 10-cu Baxış" sənədi

Hidrocefaliyaya nəzarəti həyata keçirmək üçün "şuntlama" adlanan cərrahiyyə əməliyyatından istifadə olunur ki, nəticədə maye yığılması beyindən təmizləmək mümkün olur. Şuntlamayı təmin edən borucuq vasitəsilə beynin zədələnməsinə, tutmalara, yaxud korluğa səbəb ola bilən maye yığılması təzyiqinin qarşısını almaq mümkündür. Hidrocefaliya spina bifida olmadan da baş verə bilər. Ancaq hər ikisinin bir yerdə baş vermə halları daha çox müşahidə olunur.

### *3. Xidmətlər necə qurulmalı. Təhsil zamanı görülməli olan tədbirlər*

Spina bifida hazırda nisbətən, az rast gəlinən bir əlillik növüdür. Yaxın zamanlara qədər anadangəlmə miyolomeninqoselesi olan uşaqlar doğuşdan azacıq sonra bəlli olurdu. Doğuşdan sonra keçən ilk 48 saat ərzində anadangəlmə miyolomeninqoselesi olan uşaqlarda cərrahiyyə əməliyyatı vasitəsi ilə onurğa mayesini kənarlaşdırmaq və körpələri hidrocefaliyadan xilas etmək mümkün olduğuna görə belə uşaqların yaşamaq şansları çoxalır. Ancaq bununla belə onlar bütün uşaqlıq dövrləri boyu tez-tez silsilə əməliyyatlarından keçməli olurlar. Məktəbin tədris proqramlarının bu xüsusi ehtiyaclara uyğunlaşdırılması məqsədəuyğundur.

Miyolomeninqoselesi olan uşaqların çoxuna sidik ifrazlarına nəzarəti öyrətmək üçün təlim keçmək lazım gəlir. Bəzilərinə katetr qoyulmalı, yaxud sidik ifrazını tənzimləyən borucuq yerləşdirilməlidir. Spina bifida ilə yanaşı hidrocefaliya xəstəlik tarixçəsi olan uşaqlar da bəzi hallarda dərslərin mənimsənilməsi ilə əlaqədar problemlər yaşayırlar. Bu xəstəliyə düçar olan uşaqlar diqqətlərini cəmləməkdə, fikirlərini ifadə etməkdə, dil anlamaqda, oxu materialını və riyaziyyatı mənimsəməkdə çətinlik çəkə bilərlər. Öyrənmə problemlərini yaşayan uşaqlara erkən müdaxilə tədbirləri yetərinə kömək edərək, onların məktəb hazırlığına yardımçı ola bilər.

Spina bifidası olan uşağın məktəb mühitinə uğurla uyğunlaşa bilməsi üçün bəzən məktəb avadanlıqları və proqramlarında dəyişikliklər edilməsi tələb olunur. Dərs otaqları tərtibatının spina bifidası olan uşağa uyğunlaşdırılmasında memarlıq amilləri də nəzərdən keçirilməlidir.

Miyolomeninqoselesi olan uşaqlara hərəkətmə bacarıqlarını öyrətmək lazımdır. Onların çox zaman qoltuq ağacları, çəliklər, yaxud təkərli kreslolardan istifadəyə ehtiyacları olur. Ən əsası budur ki, məktəb heyətinin bütün üzvləri, valideynlər uşağın fiziki imkanları və məhrumiyyətlərinin nədən ibarət olduğunu anlaya bilsinlər. Spina bifida qəbilindən fiziki əlilliklər uşağın emosional inkişafına, ətraf mühitlə qaynayıb qarışmasına mənfi planda böyük təsirlər göstərir. Müəllimlər, valideynlər belə uşaqların fərdi inkişafı naminə təhlükəsizlik və sağlamlıq amillərini nəzərə almaqla onları müstəqil olmağa, sağlam yaşadları ilə birgə fəaliyyətlərdə iştirak etməyə həvəsləndirməlidirlər.

**Credit for this information goes to the National  
Dissemination Center for Children with  
Disabilities (NICHCY), Washington, DC**

## KARLIQ-KORLUQ

### 1. Tərif

Karlıq-korluq – eşitmə və görmə qabiliyyətlərinin pozulması deməkdir. Eşitmə və görmə qabiliyyətlərinin eyni vaxtda pozulmasının ünsiyyətdə yaratdığı problemlərlə, eləcə də, yaş artımı və təlim-tərbiyə işi ilə əlaqədar meydana çıxardığı kəskin ehtiyaclarla bağlı məsələlərin ayrıca olaraq kar uşaqlar, yaxud kor uşaqlar üçün nəzərdə tutulan xüsusi tədris proqramları çərçivəsində həll olunmasını qeyri-mümkün edir.

### 2. Xüsusiyyətlər

Səsin gurluq, güc (dB, desibel vahidləri ilə hesablanan), yaxud da tezlik, yüksəklik (Hz, hers vahidləri ilə hesablanan) vahidləri ilə səciyələndiyi haqqında məlumatlı olmaq faydalıdır. Eşitmə qabiliyyətinin pozulması insanın ya tək bir qulağında, ya da hər iki qulağında meydana gələ bilər. Ən çox danışığıla assosiasiya olunan səslərin gücünü, yaxud tezliyini insanın hansı dərəcədə qəbul etməsindən asılı olaraq, eşitmə qabiliyyətinin pozulması halının təsvirində də ümumən az, zəif, mülayim, kəskin və dərin pozuntu səviyyələrindən istifadə edilir. Eşitmə qabiliyyətinin pozulması yalnız 90 desibeldən (dB) artıq olan<sup>1</sup> uşaqlar kar hesab edilirlər. Belə araşdırmaların məqsədi həmin uşaqların hansı tədris müəssisəsində təhsil almaq məsələsini müəyyənləşdirməkdən ibarətdir.

*Eşitmə qabiliyyətinin pozulması* hallarının dörd növü mövcuddur: eşitmədə ötürülmə pozuntuları; eşitmədə hissi-sinir pozuntuları; eşitmədə qarışıq pozuntu; mərkəzi eşitmə qabiliyyətinin pozulması.

*Eşitmədə ötürülmə pozuntularını* törədən səbəblər xarici, yaxud orta qulaqdakı xəstəliklər, eləcə də, maneələrlə (səsin daxili qulağa ötürülmə yollarında yaranan əngəllər) əlaqəli olur. Eşitmədə ötürülmə pozuntuları bir qayda olaraq, bütün eşitmə tezliklərinə bərabər ölçüdə tə-

---

<sup>1</sup> Open Society Institute and Council for Exceptional Children (2008). Understanding Disability. Manual

sir edir və eşitmədə kəskin dərəcəli pozuntular yaratmır. Eşitmədə ötürülmə pozuntuları olan şəxs əsasən yardımçı eşitmə vasitələrindən rahatlıqla istifadə edə bilər və ona tibbi, yaxud cərrahiyyə yardımını da göstərilə bilər.

*Eşitmədə hissi-sinir pozuntuları* daxili qulaqda həssas tük hüceyrələrinin, yaxud daxili qulağın fəaliyyətinə cavabdeh olan sinirlərin zədələnməsi nəticəsində baş verir. Eşitmə qabiliyyətinin bu pozuntu halı zəifdən dərin dərəcəyə qədər dəyişə bilər. Bu adətən insanın müəyyən tezlikləri daha çox eşitməsinə təsir edir. Məhz bu səbəbdən də, eşitmədə hissi-sinir pozuntuları olan şəxs, hətta səsgücləndirici cihazların köməyi ilə belə, eşitdiyi səsləri təhrif edilmiş şəkildə qəbul edir və bəzən də onun yardımçı eşitmə vasitələrindən rahatlıqla istifadə etməsi qeyri-mümkün olur.

*Eşitmədə qarışıq pozuntu* halı səsin ötürülməsi və hissi-sinir pozuntuları ilə bağlı qarışıq bir halıdır. Bu həm xarici, ya orta, həm də daxili qulaqda yaranan problemdir. Mərkəzi eşitmə qabiliyyətinin pozulması halı beynə aparan sinir yollarında, yaxud da beynin özündə meydana gələrək, mərkəzi əsəb sisteminin zədələnməsi, yaxud pozulması ilə nəticələnir.

### ***3. Xidmətlər haqqında. Tədris zamanı görülməli tədbirlər***

Eşitmə qabiliyyətinin pozulması və ya karlıq fərdin intellektual imkanlarına, yaxud öyrənmək qabiliyyətinə çox ciddi təsir göstərmir. Bununla belə, ağır eşidən, yaxud karlığı olan uşaqların müvafiq səviyədə təhsil alması üçün xüsusi təhsil xidmətlərinin müəyyən bir forması tələb olunur. Bu xidmətlərə aşağıdakılar daxil ola bilər:

- Mütəxəssis tərəfindən müntəzəm qaydada keçirilən danışmaq, dil, eşitmə ilə əlaqədar təlim kursu;
- Səsgücləndirici sistemlər;
- Lal dili hərəkət tərzindən istifadə edən şagirdlər üçün tərcüməçi xidmətləri;
- Dodaq oxusunu inkişaf etdirmək məqsədilə dərs otağında rahat və münasib oturacaqların yerləşdirilməsi ;
- Titrli filmlər, videolar;

- Qeyd götürən şəxsin yardımı (əşitmə qabiliyyətini itirmiş şagirdin verilən təlimata tam olaraq diqqət kəsilə bilməsi üçün qeydlər götürülür);
- Müəllim və yaşadlar üçün işarə ilə danışmaq kimi alternativ ünsiyyət metodlarından istifadə ilə bağlı təlimatlar;
- Məsləhət verilmə.

Lüğət, qrammatika, sözlərin düzümü, idiomatik ifadələr və şifahi ünsiyyətin digər formalarını öyrənmək ağır eşidən uşaqlar üçün normal eşidən uşaqlara nisbətən, xeyli çətin başa gəlir. Kar, yaxud eşitmə qabiliyyəti kəskin pozulmuş uşaqların dil qabiliyyətindəki geriliyi azaltmaq üçün vizual ünsiyyət metodları (işarəli hərəkət dili, sözlərin barmaq hərəkətləri ilə ifadəsi və Kyued nitqi), səsgücləndiricilər və səs-söz təlimləri yardımçı ola bilər. 4-5 yaşına çatmış kar uşaqların çoxu tam həcmli dərslər proqramları üzrə tədris prosesinə cəlb olunur və onlar ünsiyyət, dil inkişafı üzərində qurulan xüsusi tapşırıqları yerinə yetirirlər. Uşağın minimum səviyyədə olan eşitmə qabiliyyətindən maksimum səviyyədə istifadə edə bilməsinə nail olmaq üçün müəllimlər və audioloqların birgə təlim keçməsi də zəruridir. Bu zaman, hətta mexaniki ünsiyyət vasitələrindən istifadəyə üstünlük verilməsi də qəbul olunanıdır. Bununla həmin birgə işin əhəmiyyəti heç də azalmır. Kar uşaqların böyük əksəriyyətini (90%-dən çoxunu) eşitmə qabiliyyəti normal olan valideynlər dünyaya gətirirlər. Buna görə də mövcud tədris proqramları ailədə kar uşaqlarla bağlı görülməli tədbirlər haqqında valideynlər üçün nəzərdə tutulan müvafiq təlimatları əhatə etməlidir. Eşitmə qabiliyyətini itirmiş insanlar sözlü, yaxud mexaniki ünsiyyət, yaxud da eyni zamanda hər iki ünsiyyət vasitələrindən istifadə edirlər. Sözlü ünsiyyətə danışmaq, dodaq oxusu və az eşitmə daxildir. Mexaniki ünsiyyət isə işarələr və sözlərin barmaqlarla ifadəsi vasitəsilə qurulur. Ancaq tam ünsiyyət bir təlim metodu olaraq sözlü, işarəli və barmaq ifadəli ünsiyyət metodlarının birləşmiş variantıdır. Eşitmə qabiliyyətini itirmiş fərdlər, o cümlədən, karlar hazırda xeyli sayda yardımçı cihazlardan istifadə edə bilirlər. Məsələn, mətn telefonları (MT-lər olaraq tanınan) onlara telefon ismarışlarını çap edərək telefon şəbəkəsi vasitəsilə istədikləri şəxslərə ötürməyə imkan verir.

## EŞİTMƏ VƏ GÖRMƏ POZUNTUSU

### *1. Tərif*

Zəif eşitmənin tərfi belə ifadə olunur: "Zəif eşitmə eşitmə qabiliyyətinin daimi, yaxud qeyri-müntəzəm olaraq zəifləməsidir ki, bu da öz növbəsində, uşağın öyrənmə qabiliyyətinə mənfi təsir göstərir".

Qismən görmə, zəif görmə, qanuni kor, tamamilə korluq halları təhsilə kontekstində görmə pozuntusu olan şagirdlərə aid olaraq işlədilir. Bu hallar aşağıdakı qaydada müəyyənləşir:

1. "Qismən görmə" – xüsusi təhsil ehtiyac yaradan görmə problemi növlərindən biridir.

2. "Zəif görmə" – əsasən kəskin dərəcəli görmə qüsurlarına aid olaraq işlədilir. Bu qüsurlar məsafədən görmə məsələsi ilə məhdudlaşmaya da bilər. Bütövlükdə, hətta gözlüyün, yaxud təmaslı linzaların köməyi ilə normal görmə məsafəsindən qəzetdə yazılanları oxuya bilməyən fərdlər zəif görmə qüsurlarına malik hesab edilirlər. Onlar görmə ilə digər duyğuların kombinasiyasından istifadə etmək məcburiyyətində olurlar. Bununla belə, şriftlərin işıqlandırılması, yaxud onların ölçülərinin görmə qabiliyyətinə uyğunlaşdırılması, yaxud da bəzən Brayldan istifadə etmələri də onlar üçün faydalı ola bilər.

3. Ən yaxşı halda, gözünün görmə dərəcəsi 20/200-dən az olan, yaxud olduqca məhdud bir görmə sahəsini əhatə edən (ən geniş nöqtəsində 20 dərəcə) şəxsi "kor" hesab etmək olar.

4. Tamamilə kor olan şagirdlər dərslər öyrənilməsinə Brayldan, yaxud qeyri-vizual vasitələrdən istifadə etməklə nail olurlar.

Görmə pozuntusu gözün özündəki pozuntu halından daha çox funksional görmə itkisini ifadə edir. Görmənin pozulmasına aparıb çıxara bilən göz pozuntuları sırasında gözün torlu qişasının degenerasiyası, albinizm, katarakta, qlaukoma və başqa vizual pozuntulara səbəb olan əzələ problemləri, gözün buynuzlu qişasındakı pozuntular, şəkərlə bağlı qişa pozuntusunu, anadangəlmə pozuntular və infeksiyanı göstərmək olar.

### *2. Xüsusiyyətlər*

Görmə problemlərinin uşağın inkişafına təsiri görmə qüsurlarının kəskinlik dərəcəsi, növü və bunların hansı yaşda baş verməsi, eləcə də,

uşağın bütövlükdə funksional səviyyəsindən asılı olaraq müəyyənleşir. Çoxsaylı əlillikləri olan bir çox uşaqlarda fiziki, dərketmə, ünsiyyət-qurma bacarıqlarının inkişafında ləngiməni törədən səbəblər sırasında görmə qüsurları da ola bilər.

Görmə pozuntuları olan azyaşlı uşaqlar ətraf mühitdə maraqlı obyektlər aşkarlamağa çox da həvəsli olurlar. Bu, onların təcrübə keçmək və öyrənmək ehtiyaclarını artırmış olur. Ətrafa qarşı belə biganəlik öyrənmə prosesi həvəsləndirici bir məzmun alana, yaxud xüsusi müdaxilə tədbirlərinin həyata keçirilməsinə başlanana qədər davam edə bilər.

Uşaq valideynləri və yaşlılarını görə bilmədiyindən, ünsiyyətlə bağlı davranışları təqlid edə bilmir eləcə də, sözlə ifadə olunmayan işarələri də anlaya bilmir. Görmə əlilliyi uşağın müstəqilliyinin inkişafında əngəllər yarada bilər.

### *Xidmətlər haqqında. Təhsil zamanı görülməli olan tədbirlər*

Görmə pozuntuları ilə bağlı problemi olan uşaqların tətbiq edilməsi mümkün olan erkən müdaxilə proqramlarından faydalana bilmələri üçün onlar erkən çağlarından etibarən müəyinədən keçməlidirlər. Kompüter, zəif görənlər üçün optik cihazlar, video alətlər qəbilindən olan texnologiyalar – qismən görən, zəif görən və kor uşaqların adi dərş fəaliyyətlərində iştirak etmələrinə imkan yaradır. Böyük şriftli çap materialları, səs lentlərinə yazılmış kitablar, Braylla yazılı kitablar onların istifadəsinə verilə bilər.

Görmə pozuntuları olan şagirdlər əlavə yardım qismində xüsusi cihazlara və dərş proqramlarında müvafiq uyğunlaşdırmalara da ehtiyac duya bilərlər. Bunlar həmin şagirdlərin dinləmə, ünsiyyət-qurma, istiqamətlənmə, fiziki bacarıqlarını göstərmək, iş karyerası ilə bağlı öz seçimlərini etmək və gündəlik güzəranlarının qeydinə qalmaq qabiliyyətlərini tətbiq edə bilmələri baxımından yararlı ola bilər. Azacıq görmə imkanlarından, xüsusi yardım alətləri və materiallarından daha yətlərli bir tərzdə istifadə edə bilmələri üçün zəif görən, yaxud qanuni kor olan şagirdlərə kömək etmək lazımdır. Görmə qüsurları ilə bərabər, digər əlillikləri olan şagirdlərin dərşlərdə hərtərəfli və çoxşaxəli bir yanaşma tətbiq olunmasına, əsas diqqətin onların özlərini müstəqil idarə etmək və gündəlik güzəranlarının qayğısına qalmaq ilə əlaqədar bacarıqlarının inkişafına doğru yönəldilməsinə daha çox ehtiyacları vardır.

# NİTQ VƏ DİL QÜSURU

## 1. Tərif

Nitq və dil qüsurları ünsiyyət zamanı və şifahi nitq funksionallığı kimi sahələrdə aşkarlanan problemlərlə bağlıdır. Bu qüsurlar sadə səs dəyişmələrindən başlamış nitq funksionallığı üçün zəruri olan dil anlamaq və dildən istifadə etmək, yaxud ağız əzələsindən istifadə etmək qabiliyyətinin yoxluğuna qədər hüdudlanır. Nitq və dil qüsurlarını törədən bəzi səbəblər sırasında eşitmə qabiliyyətinin pozulması, nevroloji pozuntular, beyin zədələnməsi, əqli gerilik, narkotiklərdən istifadə, doqdaq çatı, yaxud qurd ağızlılıq kimi fiziki əlilliklər və peşə xəstəliklərinə aid halları göstərmək olar. Bununla belə əsil səbəb bir çox hallarda naməlum qala bilər.

## 2. Xüsusiyyətlər

Uşaq danışıq və dil bacarıqlarını mənimsəməkdə yaşadlarından nəzərə çarpacaq dərəcədə geri qaldığı təqdirdə onun ünsiyyət bacarığı ləngimş hesab olunur. Bəzən uşağın danışığı qəbul etmək (anlamaq) qabiliyyətinin fikri ifadə etmək (danışmaq) qabiliyyətindən xeyli üstün olduğu hallara da rast gəlmək olur. Ancaq bu, hər zaman baş verən bir hal deyildir.

Nitq qüsurları danışıq səslərinin çıxarılmasındakı çətinliklər, yaxud da səsçixarma keyfiyyətinin doğurduğu problemlərlə bağlıdır. Nitq axını və ritmində yaranan fasilə bunlara aid bir əlamətdir və kəkələmə qəbilindən olan bu qüsür disflulyuensi<sup>1</sup> adlanır. Nitq qüsurları – səslərin formalaşması ilə bağlı tələffüzdə yaranan problemlər deməkdir. Bunlar səs yüksəkliyi, səs həcmi və ya səs keyfiyyəti ilə əlaqədar çətinlikləri də bildirir. Həmçinin, bir neçə problemin birləşməsi halına da təsadüf oluna bilər. Dil qüsuru olan insanlarda danışıq səslərindən istifadə edərkən əziyyət çəkmələri də danışmağı öyrənməklə bağlı ləngimənin bir əlaməti ola bilər. Belə insanlar "ski" deməyi nəzərdə tutduqları halda "si" söyləyə bilərlər, yaxud onların "z" və ya "r" kimi digər

---

<sup>1</sup> Ümumdünya Səhiyyə Təşkilatı: "Əlilliyə 10-cu Baxış" sənədi

səslərdən də istifadə edərkən problemləri ola bilər. Nitq qüsuru olan hər hansı bir şəxsə qulaq asanlar da onun nə demək istədiyini anlamaqda çətinlik çəkə bilərlər. Bütün bunlar səs qüsuru olan insanların öz söylədiklərinin necə səslənməsindən dolayı narahatlıq keçirməsinə səbəb ola bilər.

Dil qüsuru sözlərin həm şifahi, həm də qeyri-şifahi kontekstdə anlaşılması, yaxud istifadəsində yaranan bir pozuntu halını əks etdirir. Dil qüsurlarının bəzi əlamətləri sırasında sözlərin və mənaların müvafiq olmayan tərzdə istifadəsi, fikirləri ifadə etmək qabiliyyətinin olmaması, qrammatik qaydalara əməl edilməməsi, söz ehtiyatının kasadlığı və təlimatlara əməl edilməməsi hallarını göstərmək olar. Bu əlamətlərin biri, yaxud birlikdə hamısı dil öyrənməklə bağlı əlillikləri olan, yaxud dil inkişafı ləng gedən uşaqlarda aşkarlana bilər. Belə uşaqlar sözü eşidə və görə bilsələr də, mənasını anlamaya bilərlər. Belələri başqaları ilə ünsiyyət zamanı nə demək istədiklərini anlatmaqda da əziyyət çəkə bilərlər.

### *3. Xidmətlər haqqında. Təhsildə görülməli olan tədbirlər*

Ünsiyyətlə bağlı bütün pozuntu halları fərdləri cəmiyyətdən və tədris mühitindən təcrid etmə potensialını daşıyır. Bu səbəbdən də müvafiq müdaxilə tədbirlərinin vaxtında həyata keçirilməsi olduqca önəmlidir. Nitq və dil vərdisləri ilə bağlı bir çox hallardan söz düşən zaman bunları "uşaq danışığı" olaraq dəyərləndirirlər və bunlar, həqiqətən də, kiçik yaşlı uşağın normal inkişafının əlamətləri də ola bilər. Ancaq vaxt ötdükcə, gözlənilənin əksinə olaraq bunlar aradan qalxmırsa, problemlərə çevrilir. Belə ki, danışq və dil öyrənmədə ilkin ləngimə, yaxud ilkin danışq vərdişi dərslərin mənimsənilməsində çətinliklər yarada bilən bir qüsura çevrilə bilər. Beynin inkişaf tərzinə əsasən insan dil və danışq qabiliyyətlərini 5 yaşına çatmamışdan öncə daha asanlıqla öyrənir. Əzələ pozuntuları, eşitmə problemləri, yaş artımı ilə əlaqədar inkişafda ləngimələri olan uşaqların bu qüsurları bir qayda olaraq onların danışq, dil və bunlara aid digər qabiliyyətlərinə mənfi təsir göstərir.

Danışq-dil patoloqları, yəni loqopedlər, surdoloqlar ünsiyyət pozuntuları olan uşaqlara müxtəlif vasitələrlə yardım edirlər: uşağa fərdi

müalicə təyin edir; uşağın məktəb mühitində ünsiyyətini ən səmərəli yollarla asanlaşdırmaq üçün onun müəllimləri ilə məsləhətləşmələr aparır; məktəbdə və evdə səmərəli müalicənin aparılması naminə müvafiq məqsəd və texnologiyaların işlənilib hazırlanması üzərində şagirdin ailəsi ilə yaxın əlaqədə olaraq birgə çalışırlar. Danışiq-dil patoloqları şagirdlərin iş təcrübələrinə aid məqsədlərin müəyyənləşdirilməsində peşə müəllimlərinə və məsləhətçilərinə yardımçı ola bilər və şagirdlərin məktəbdən iş həyatına və ahıllıq çağına doğru vacib keçid dövrləri üçün yetərincə səmərəli ola bilən strategiyalar təklif edə bilərlər.

Fiziki vəziyyətlərlə əlaqədar ünsiyyət çətinləşməsi yaranan uşaqlara müvafiq texnologiya vasitəsi ilə yardım edilə bilər. Elektron ünsiyyət sistemlərindən istifadə edilməsi, danışa bilməyən və kəskin fiziki əlillikləri olan adamlarla fikir mübadiləsi zamanı fikirlərin qəbulu və ötürülməsində iştirak etmələrinə imkan yaradır.

Uşaqlar məktəbdə oxuduqları müddət ərzində onların lüğət ehtiyatları artır, təsəvvürləri zənginləşir. Oxumağı və yazmağı öyrənən şagirdlər yaşa dolduqca, dilin öyrənilməsi və istifadəsi də tədricən mürəkkəbləşir. Ünsiyyət bacarıqları onların təhsil təcrübəsinin ana xəttini təşkil edir. Nitq və dil qüsurlarının aradan qaldırılması, şagirdin məktəb illəri ərzində həm birbaşa müalicəsi yolu ilə, həm də tibbi məsləhətlər əsasında davam edə bilər.

## ÇOXSAYLI ƏLİLLİK

### *1. Tərif*

Kəskin dərəcəli əlilliklər – ənənəvi olaraq əqli əlillik dərəcələri kəskin və dərin şəkildə ifadə olunan şəxslərə aid edilir. İnsanların bir-birinə qaynayıb qarışmış olduğu cəmiyyət işlərində iştirak edə bilən daha az əlillik dərəcəsi olan, yaxud ümumiyyətlə əlilliyi olmayan insanlara müəssər olan yaşayış normalarından istifadə edə bilmələri üçün bu adamlara göstərməli olan davamlı və geniş yardımlar həyat fəaliyyətinin bir sahəsi ilə məhdudlaşmamalıdır. Onlarda bir qayda olaraq əlavə əlilliklər, o cümlədən hərəkət çətinlikləri, duyğu orqanlarının fəaliyyətsizliyi və davranış problemlərinin törətdiyi əlilliklər də olur.

### *2. Xüsusiyyətlər*

Əlilliklərin kəskinlik dərəcəsindən, yaxud çoxsaylı əlilliklərin birgəliyindən, eləcə də şəxsin yaşından asılı olaraq geniş ölçüdə üzə çıxan əlamətlər müşahidə edilə bilər. Hər halda belə şəxslərə aid bəzi ümumi cəhətlər də var, o cümlədən:

- Nitq, yaxud danışıq imkanlarının məhdudluğu;
- Adi fiziki hərəkətlərin edilməsində yaranan çətinlik;
- İstifadə etmədikləri bacarıqları unutmağa meyillilik;
- Vəziyyət dəyişikliyi baş verərkən qabiliyyətlərin tətbiqində yaranan çətinlik;
- Əsas həyatı bacarıqların (ev işlərinin görülməsi, boş vaxtın keçirilməsi, cəmiyyət işində iştirak, peşə fəaliyyəti) icra edilməsində dəstəyə ehtiyac.

### *3. Tibbi tədbirlər*

Kəskin dərəcəli əlilliklər müxtəlif növ tibbi problemlərlə müşayiət oluna bilər. Bunlara nümunə olaraq tutmalar, duyğu orqanlarının fəaliyyətsizliyi, beyinə su yığılması (hidrosefaliya), skolioz kimi halları göstərmək olar. Tədris xidmətlərinin siyahısı tutulan zaman bu hallar nəzərə alınmalıdır. Şagirdin valideynləri, təhsil mütəxəssisləri və şagirdin problemləri ilə bağlı sahə üzrə ixtisaslaşmış tibb personalından ibarət

rət çoxfəaliyyətli qrup birgə iş planı üzərində çalışmalı və lazımı xidmətlərin göstərilməsində əlaqələndirməni təmin etməlidirlər.

#### *4. Xidmətlər haqqında. Tədris zamanı görülməli olan tədbirlər*

Tədris proqramlarının səmərəli olması üçün onlar kəskin dərəcəli əlilliyi, yaxud çoxsaylı əlilliyi olan şəxslərin çoxsaylı ehtiyaclarını təmin etmək üçün nəzərdə tutulan müxtəlif komponentləri özündə saxlamalıdır. Bu proqramlar həmin ehtiyacları dörd başlıca sahəyə ayırır: ev-ailə işləri, boş vaxtın keçirilməsi, əyləncə, cəmiyyət işləri, peşə fəaliyyəti. Qeyd olunan təsnifat funksional məqsədlərin (şagirdin bacarıqlarının artması, eləcə də onun gündəlik güzəranını müstəqil olaraq başa çatdırması nəticəsində meydana çıxan məqsədlər) müəyyənləşdirilməsinə imkan verir. Təlimatda əks olunmalı məsələlər: seçimin ifadə edilməsi; danışq ünsiyyəti; funksional inkişaf qabiliyyəti; yaş dövrünə uyğun olaraq başqaları ilə ünsiyyət qurma bacarığını öyrədən təlim.

Bunlara dair xidmətlərin göstərilməsinin əhəmiyyəti böyükdür. Müxtəlif sahələri əhatə edən çoxşaxəli yanaşmanın tətbiqi də olduqca vacibdir. Nitq və dil xəstəlikləri, fiziki və peşə xəstəlikləri üzrə ixtisaslaşmış həkimlər, tibb işçiləri qismində müvafiq şəxslər şagirdin müəllimləri və valideynləri ilə yaxın əlaqədə və birgə olaraq çalışmalıdırlar. Vəziyyət dəyişikliyi baş verərkən qabiliyyətlərin nümayiş etdirilməsində çətinlik çəkən şagirdin problemləri ilə əlaqədar müvafiq xidmətlərin göstərilməsi, onun adət etdiyi mühitdən təcrid edilərək dərşdənkənar bir müalicəxanada yerləşdirməklə deyil, məktəbdə və cəmiyyətdə adi vərdeşlərlə həyat tərzi sürməklə təmin edilməsi daha yaxşı olar.

Sınıf otağının tərtibatında bir qayda olaraq şagirdin tibbi müalicə, xüsusi qidalanma, xüsusi avadanlıqla bağlı ehtiyacları nəzərə alınmalıdır. Adaptasiya olunmaq üçün quraşdırılan cihazlar şagirdlərin öz funksional qabiliyyətlərini artırma bilmələrinə imkan verir. Məsələn, son illər kompüterlər səmərəli ünsiyyət cihazları kimi istifadə olunur. Digər yardımçı cihazlar sırasına isə təkərli kreslolar, çap maşınları, papaqlı qulaqlıqlar, halqalar, fincanlarda müvafiq istifadə üçün uyğunlaşdırılmış qulplar, gümüş əşyalar və danışq ünsiyyətini təmin edən

lövhələri daxil etmək olar. Kompüterləşdirilmiş ünsiyyət avadanlıqları və xüsusi olaraq quraşdırılmış peşə alətləri də, həmçinin hərəkət etməkdə ciddi çətinlikləri olan şəxslərdən ötrü onların iş mühitlərinin şəraitə uyğunlaşmasında vacib rol oynaya bilər.

Cəmiyyət işlərində iştirakla bağlı təlimatların ibtidai məktəb illərindən başlayaraq verilməsi tədrisin proqramlaşdırılmasının vacib bir xüsusiyyətidir. Şagirdin öz bacarıqlarını tətbiq etmək qabiliyyətini artırma bilməsi üçün verilən təlimat faktiki olaraq, həmin bacarıqlardan istifadə olunan müvafiq vəziyyətlərə aiddir. Şagird böyüyüb yaşa dolduqca, onun cəmiyyət işlərində iştiraka sərf etdiyi vaxt da getdikcə artır. Ali məktəb tələbələri vaxtlarının əsas hissəsini (90 %) cəmiyyət işlərinə sərf edə bilər, tədris proqramlarında yaşlılara göstərilən mövcud xidmət növləri, o cümlədən qrup evləri, peşə proqramları, əyləncə tədbirlərindən yararlanma bilərlər.

Məktəblər hazırda, işə götürülmə prosesində yardım etmə təcrübəsindən çıxış edərək və məktəbdən işə keçidin planlaşdırılmasından istifadə etməklə, şagirdləri işlə təmin etməyə yardım göstərir. Bu zaman onların xüsusi himayə edilən iş yerlərində və fəaliyyət mərkəzlərində deyil, inteqrasiya olunmuş, rəqabətli iş sahələrində yerləşdirilmələrinə daha çox diqqət ayrılır.

## EMOSİONAL POZUNTU

### 1. Tərif

Emosional, davranış, yaxud əqli pozuntulara aid istifadə olunan xeyli sayda hallar mövcuddur. Bu qəbildən pozuntuları olan şagirdlər hazırda emosional pozuntusu olan şəxslər kateqoriyasına aid edilir. Bu əlilliyin tərifi belə ifadə olunur: "...Uzun zaman ərzində və aşkar bir tərzdə meydana çıxan və aşağıda qeyd olunan xüsusiyyətlərdən birini, yaxud daha çoxunu nümayiş etdirərək uşağın öyrənmə qabiliyyətlərinə mənfi təsir göstərən bir haldır<sup>1</sup>:"

a) zehni, hissi, yaxud səhhət amilləri ilə izahı mümkün olmayan dərsi mənimsəmə çətinliyi;

b) yaşadılar və müəllimlərlə şəxsi müstəvidə qənaətbəxş ölçüdə qarşılıqlı münasibətlərin qurulması, yaxud saxlanılması qabiliyyətindən məhrumluq;

c) normal vəziyyətlərdə uyğun olmayan davranış hərəkətlərinin nümayiş edilməsi və hisslərin biruzə verilməsi;

d) hər zaman bədbəxtlik və ruh düşkünlüyü əhvalının biruzə verilməsi;

e) şəxsi, yaxud məktəbdəki problemlərlə bağlı qorxu hisslərini biruzə verməyə meyllilik.

### 2. Xüsusiyyətlər

Emosional pozuntunu müvafiq tərzdə törədən səbəblər hələlik müəyyənləşdirilməmişdir. Bu səbəblərin irsilik, beyin pozuntusu, qidalanma, stres və ailə amilləri qəbilindən mümkün ola bilən problemlərə aid edilməsinə baxmayaraq, aparılan araşdırmalar onların heç birinin birbaşa olaraq davranış və emosional problemlərlə əlaqəsinə dair heç nəyi üzə çıxarmamışdır. Emosional pozuntusu olan uşaqlarda müşahidə edilən bəzi xüsusiyyətlər və davranışlar aşağıda göstərilənləri biruzə verir:

- Həddindən artıq fəallıq (diqqətin qısa zamanla məhdudlaşması, qeyri-iradilik);

---

<sup>1</sup> Ümumdünya Səhiyyə Təşkilatı: "Əlilliyə 10-cu Baxış" sənədi

- Aqressivlik, özünü incidilmiş kimi göstərən davranış (dalaşqanlıq);
- Çəkinmələr (başqaları ilə qarşılıqlı münasibətlərin qurulmasında uğursuzluq, ətrafdakılarla ünsiyyətdən çəkinmək, artıq dərəcədə qorxu hissi, yaxud həyəcan);
- Yetkinlik çatışmazlığı (yersiz qışqırmaq, pis əhval-ruhiyyədə olmaq, ətrafa uyğunlaşmaq qabiliyyətinin azlığı);
- Dərslərin mənimsənilməsindəki çətinliklər (aşağı səviyyəli akademik göstəricilər).

Emosional pozuntusu daha çox olan uşaqların hərəkətlərində müşahidə olunan məqamlar sırasında təhrifli düşüncə tərz, artıq dərəcədə həyəcanlı əhval-ruhiyyə, qəribə hərəkətlər, ruh düşkünlüyü dəyişikliklərini qeyd etmək olar.

Emosional pozuntusu olmayan bir çox uşaqlar da öz inkişafı ərzində qeyd olunan davranış hərəkətlərindən bəzilərini nümayiş etdirə bilər. Ancaq, hər halda emosional pozuntusu olan uşaqlarda belə davranışların uzun zaman ərzində davam etdiyi qeyd olunmalıdır. Bu da öz növbəsində onların ətraflarında olanlar, yaxud yaşdırları ilə münasibət qura bilmədikləri ilə nəticələnə bilər.

### *Xidmətlər haqqında. Təhsil proqramları*

Emosional pozuntusu olan uşaqlar üçün təhsil proqramlarında onların hissələrini və davranışlarını nizamlayan dəstəkverici müddəalara diqqət ayrılmalıdır. Həmçinin, bu proqramlarda həmin uşaqların dərslərini mənimsəmələri, ünsiyyət bacarıqlarını inkişaf etdirmələri, eləcə də özünüdərk, özünənəzarət və özünəhörmət hissələrini artırmalarına yardım göstərilməsi də nəzərdə tutulmalıdır. Məktəb mühitində şagirdlərin müsbət davranışlarına verilən dəstək (MDD) metodları ilə əlaqədar xeyli sayda tədqiqatlar mövcuddur. Bu metodlar davranış problemlərini azaltmaqla bərabər müsbət və uyğun görülən davranışları təşviq edir. Məktəb mühitində tətbiq edilməsi zəruri olan aşağıdakı məsələləri də bilmək vacibdir:

- Uşaqların Fərdi Təhsil Proqramlarını (FTP) işləyib hazırlayan qrup uşağın dərslərinə (o cümlədən başqalarının dərslərinə) maneçilik

törədən davranışı təhlil etməyə qabil uyğun strategiyaları nəzərdən keçirməlidir. Bu strategiyalar, o cümlədən, davranışları tənzimləyən müsbət səciyyəli müdaxilələri və dəstəkləri də özündə saxlamalıdır.

- Emosional pozuntulu uşaqlara xidmətlər kateqoriyasına daxil olan xüsusi təhsilə hüquqlu şagirdlər üçün FTP-ləri tətbiq etmək olar. Bu proqramlara psixoloji və məsləhət xidmətləri daxildir. Bunlar vacib xidmətlər olduğuna görə sosial məsələlər üzrə peşəkar mütəxəssis, psixoloq, təlimatçı-məsləhətçi, yaxud başqa peşəkar tərəfindən həyata keçirilməlidir.

- Karyera tədrisi (həm peşə, həm də akademik karyera tədrisi) də orta təhsilin vacib bir hissəsini təşkil edir və hər yeniyetmə və gənc üçün nəzərdə tutulan FTP-na daxil olan keçid planının bir hissəsinə çevrilməlidir.

Ailələrin də onların övladları kimi dəstəyə, vaxtaşırı istirahətə, intensiv iş idarəçiliyinə, xidmətlərin həyata keçirilməsində müştərək və çoxsaylı əməkdaşların cəlb olunduğu fəaliyyətə möhtac olduqları barədə fikrin tərəfdarları getdikcə artmaqdadır. Qeyd olunan qəbildən təkrar dövriyyəsi olan xidmətləri həyata keçirməklə məşğul olan bir çox cəmiyyətlər də mövcuddur. Hazırda, cəmiyyət içində dəstəkləmə xidmətlərini həyata keçirən agentliklərin və qurumların sayı artmaqdadır.

### *Digər mülahizələr*

Emosional pozuntusu olan uşaqların ailələri bu uşaqların durumlarının anlaşılması, eləcə də onlarla səmərəli şəkildə necə çalışmaq lazım gəldiyi barədə yardıma ehtiyac duya bilərlər. Bu yardım psixiaterlər, psixoloqlar, yaxud da əqli xəstəliklərlə məşğul olan digər mütəxəssislər tərəfindən təmin edilir. Uşaqlara göstərilən xidmətlər onların fərdi ehtiyaclarını nəzərə almalıdır. Həmçinin, belə uşaqlarla çalışan bütün şəxslər onlara göstərilən qayğının mahiyyətindən xəbərdar olmalıdırlar. Göstərilən bütün xidmətlər ev, məktəb və terapevtik müəssisə arasında aparılan açıq ünsiyyət vasitəsilə əlaqələndirilməlidir.

# TRAVMATİK BEYİN ZƏDƏLƏNMƏSİ

## *1. Travmatik beyin zədələnməsi nədir?*

Travmatik beyin zədələnməsi (TBZ) başın hər hansı bir zərbə alması, yaxud bərk silkələnməsi nəticəsində beynin məruz qaldığı zədələnmə halını bildirir. Bu zədələnmə fərdin davranışları, hərəkətləri və düşüncələrini dəyişdirə bilər. Travmatik beyin zədələnməsi şagirdin məktəbdə dərs öyrənməsi və davranışlarında da dəyişiklik yarada bilər. TBZ ifadəsi başın zədələnməsi ilə bağlı olaraq işlədilir. Bu, aşağıda sadalananların birində, yaxud daha çoxunda dəyişiklik yaranması ilə müşayiət olunan zədələnmə hallarıdır:

- düşünmək və fikir yürütmək;
- sözləri anlamaq;
- bir çox şeyləri yada salmaq;
- diqqətli olmaq;
- problemləri həll etmək;
- mücərrəd düşünmək;
- danışmaq;
- davranmaq;
- yerimək və digər fiziki fəaliyyətləri icra etmək;
- görmək və eşitmək;
- öyrənmək.

TBZ anlayışı anadangəlmə beyin zədələnməsi olan şəxslərə aid edilmir. Bu, eləcə də doğuş zamanı baş verən beyin zədələnmələrinə də aid olaraq nəzərdə tutulmur.

## *2. Travmatik beyin zədələnməsinin əlamətləri hansılardır?*

Beynin hansı nahiyəsinin və hansı kəskinliklə zədələnməsindən asılı olaraq, beyin zədələnməsinin əlamətləri olduqca müxtəlif ola bilər. TBZ-si olan uşaqlar bir və daha artıq çətinliklər yaşaya bilərlər. Bunlara aşağıdakıları daxil etmək olar:

• *Fiziki əlilliklər.* TBZ-si olan fərdlər danışan, baxan, dinləyən, yaxud digər duyğu orqanlarından istifadə edən zaman problemlərlə üzləşirlər. Onlarda başağrısı ola bilər, özlərini xeyli yorğun hiss edə bilərlər.

lər. Yazı yazanda, rəsm çəkəndə də çətinlikləri ola bilər. Belə ki, iş prosesində əzələlərin qəflətən sıxılıb gərilə bilməsi halları baş verə bilər. Onlarda tutmaların da ola bilməsi istisna edilmir. Həmçinin, belə uşaqların tarazlıqları pozula, yerişlərində problemlər yarana bilər, bədənlərinin bir, yaxud hər iki hissəsi cüzi, yaxud tam şəkildə iflic ola bilər.

- *Düşünməklə bağlı çətinliklər.* Beyin zədələnməyə məruz qaldığından fərdin öz beynindən istifadə bacarığı da dəyişikliyə uğrayaraq ümumən yaygınlıq halının baş verməsi ilə nəticələnə bilər. Məsələn, TBZ-si olan uşaqların qısa müddətli yaddaşa (müəllimin yaxın bir neçə dəqiqə ərzində söylədiklərinin bir anın içində yada salınıb və dərhal da yaddan çıxarılması kimi) bağlı problemi ola bilər. Onlar uzun müddətli yaddaş (keçən ay qəbul edilmiş informasiyanın yaddaşda ilişib qalması kimi) problemini də yaşaya bilərlər. TBZ-si olan insanlar fikirlərini toplamaqda əziyyət çəkir və diqqətlərini yalnız qısa müddət ərzində cəmləyə bilirlər. Onlar düşünəndə də, ləng düşünə bilirlər. Başqaları ilə danışanda və yaxud onları dinləyəndə problemləri ola bilər. Onlar, həmçinin oxumaq, yazmaq, planlaşdırmaq, əhvalatların baş vermə ardıcılığını anlamaqda, fikir yürütməkdə çətinlik çəkə bilərlər.

- *Başqaları ilə ünsiyyət, davranış və emosional problemlər.* Əhvalruhiyyədə qəfil dəyişiklik, həyəcan və ruh düşkünlüyü kimi hallar bu problemlərin sırasına daxil edilə bilər. TBZ-si olan uşaqlar başqaları ilə ünsiyyət qurmaqda çətinlik çəkirlər. Onların öz emosiyalarını biruzə verməsi üçün kifayət qədər səbəbləri olmaya bilər və emosiyalarına çox da nəzarət etməyə bilərlər. Belə ki, onlar narahat ovdə olub, çox gülə, yaxud çox ağlaya bilərlər.

*TBZ-si olan uşaqda yuxarıda sadalanan problemlərin hamısı olmaya da bilər.* Beyin zədələnmələri, eləcə də bunların törətdiyi dəyişikliklər ağırlıq dərəcələrinə (zəif, mülayim, kəskin) görə müxtəlif olur. Bu, fərdin beyin zədələnməsindən sonra sağlamlığının necə bərpa olunacağını qabaqcadan söyləməyin çox çətin olması deməkdir. Vaxt ötürmədən və davamlı yardımın göstərilməsi uşağın sağalmasına olduqca yaxşı təsir edə bilər. Bu yardım altında nəzərdə tutulanlara fiziki və əmək terapiyası, tibbi məsləhət və xüsusi tədris proqramlarının təmin edilməsi daxildir.

Bunu da bilmək vacibdir ki, uşaq böyüyüb inkişaf etdikcə, valideynlər və müəllimlərin diqqətini yeni problemlər cəlb edə bilər. İlkin

beyin zədələnməsinin fəsadı müvafiq yaş dövründə yaranmalı olan bacarıqların mənimsənilməsində uşağı çətinə salır. Bəzən isə valideynlər və müəllimlər problemlərin səbəbinin ilkin zədələnmə ilə bağlı olduğunu başa düşməyə də bilirlər.

### *3. Xidmətlər haqqında*

TBZ-nin xüsusiyyətləri bəlli olan bir əlillik növü olmasına baxmayaraq, tibb və təhsil sahəsi üzrə çalışan mütəxəssislərin bir çoxu bəzi problemlərin səbəblərinin uşaqlıq çağından qalma beyin zədələnməsi ilə bağlı olduğunu başa düşməyə bilirlər. TBZ olan tələbələr haqqında bir qayda olaraq formalaşan fikir onlarda öyrənmə ilə əlaqədar əlillik, emosional pozuntu, yaxud əqli gerilik hallarının mövcud olmasından ibarətdir. Nəticə etibarilə onlar gerçəkdən ehtiyac duyduqları və tədrislə bağlı yardım növünü və müvafiq dəstəyi ala bilmirlər.

TBZ-nə məruz qalan uşaqların məktəbə qayıdıqdan sonra təhsilləri və emosional durumları ilə əlaqədar ehtiyacları çox zaman zədələnmədən əvvəlki dövrə nisbətən, xeyli fərqli məzmununda olur. Onların əlilliyi qəflətən və travmatik olaraq baş vermiş olduğuna görə, onlar beyin zədələnməsindən öncəki hallarını tez-tez xatırlaya bilmirlər. Bu, onların emosiyalarına və ətrafdakılarla münasibətlərinə xeyli dərəcədə təsir göstərir. Uşağın ailəsi, dostları, müəllimləri də həmçinin onun zədələnmədən əvvəlki halını xatırlayırlar. Uşağın həyatında iştirak edən bu insanlar üçün onun barəsindəki gözləntiləri dəyişmək, yaxud bu gözləntiləri onun yeni vəziyyətinə uyğunlaşdırmaq da çətin olur.

Ona görə də uşağın məktəbə qayıdışını diqqətlə planlaşdırmaq məsələsi son dərəcə önəmli bir məsələdir. Valideynlər qabaqcadan məktəbdə müvafiq xüsusi tədris xidmətlərinin olub-olmadığı barədə məlumat əldə etməlidirlər. Bu məlumatı, əsasən, məktəbin müdirindən, ya da xüsusi tədris proqramını həyata keçirən müəllimdən almaq olur. Məktəbdə uşaq tam olaraq yoxlamadan keçirilməlidir. Bu yoxlama nəticəsində həm məktəb, həm də valideynlər şagirdin xüsusi tədrislə bağlı hansı ehtiyacları olduğunu biləcəklər. Bundan sonra həmin ehtiyacların ödənilməsi üçün müəllimlərlə valideynlərin birgə səyi ilə Fərdiləşdirilmiş Tədris Proqramı (FTP) işlənilib hazırlanmalıdır.

FTP-nın uyuşqan bir plan olduğunu da yadda saxlamaq lazımdır. Şagirdin məktəbdə nələrə ehtiyacı olduğu barədə valideynlər, müəllimlər və şagirdin özü daha çox məlumata malik olduqca, bu plan da dəyişkənliyə uğraya bilər.

#### *4. Valideynlər üçün tövsiyələr*

- TBZ haqqında məlumatların. Nə qədər çox bilsəniz, özünü də, övladınıza da bir o qədər çox kömək edə bilərsiniz.

- Övladınızın beyin zədələnməsini və müalicə tədbirlərini anlamaq üçün həkimlərlə birgə çalışın. Suallar verməkdən çəkinməyin. Nə bildiyinizi, nə düşündüyünüzü onlara bildirin. Təkliflərinizi deyın.

- Övladınızın müalicəsini izləyin. Onun xəstəlik tarixçəsinin qeydiyatını aparın. Övladınızın vəziyyətini yaxşılaşdırmaq məqsədilə çoxsaylı həkim, tibb bacısı və başqaları ilə görüşə bilərsiniz. Onların dediklərini qeyd edin. Yazılı şəkildə sizə təqdim olunan yazıları da qeyd kitabçanızın, yaxud xəstəlik tarixçəsinə saxladığınız qutunun içinə qoyun. Bütün bunları yaddaşıınıza etibar edə bilməzsiniz. Eyni zamanda, həkimlərin yazılı qeydlərini kimlərə göstərmək istəsəniz, yazılanların surətlərini çıxarın. Əslini heç kimə verməyəsınız!

- Uşaqlarında TBZ olan başqa valideynlərlə də söhbətlər aparın. Həmin valideynlərin arasından qonşuluqda yaşayanların yerini müəyyənləşdirin.

- Övladınız zədələnməyə məruz qalmamışdan əvvəl oxumuş olduğu məktəbə onun qayıdışı üçün tədbirlər planı hazırlayın. Məktəblə əlaqə saxlayın. Müdirdən övladınıza xüsusi tədris xidmətlərinin göstərilməsi barədə xahiş edin. Uşağınızı müalicə edən həkimlərin özlərində olan müvafiq məlumatı məktəb heyəti ilə paylaşmalarına çalışın.

- Övladınızın məktəbə qayıdışı ilə əlaqədar məktəb heyətindən uşağın hansı xüsusi tədris xidmətlərinə ehtiyacı olduğunun aşkarlanması üçün onu mümkün qədər tez müayinədən keçirmələrini xahiş edin. Müəllimlərlə görüşüb övladınız üçün Fərdiləşdirilmiş Tədris Proqramı (FTP) üzrə tədbirlər planının işlənilib hazırlanmasına yardım edin.

- Övladınızın müəllimi ilə əlaqə saxlamaqda davam edin. Övladınızın evdə necə çalışdığı barədə müəllimə məlumat verin, həmçinin uşağın məktəbdə necə çalışdığı barədə müəllimdən məlumat alın.

## SAĞLAMLIQLA BAĞLI ƏLİLLİKLƏR - EPİLEPSİYA

### 1. Tərif

Epilepsiya – beynin işində qəfil, qısa müddətli dəyişiklik baş verməsi nəticəsində yaranan fiziki durumu əks etdirir. Beyin hüceyrələri lazım olan tərzdə işləmədiyi təqdirdə xəstənin şüuru, hərəkəti, yaxud fəaliyyətləri qısa bir vaxt ərzində dəyişə bilər. Bu fiziki dəyişikliklər “epileptik tutmalar” adlandırıldığından epilepsiya da bəzən “tutma pozuntusu” kimi tanınır. Epilepsiya bütün millətlər və irqlərə mənsub insanlarda baş verir.

Bəzi adamların epilepsiyası olmasa da, tutmaları ola bilər. Məsələn, azyaşlı uşaqların bir çoxu yüksək qızdırmadan qıc ola bilərlər. Titrətmə ilə bağlı qıcolmalar tutmaların bir növüdür. Epilepsiya kimi təsniflənməyən tutmaların digər növlərinə bədəndə maye, yaxud kimyəvi elementlər nisbətinin pozulması, alkoqol və narkotik maddələrə aludəçiliyin törətdiyi hallar daxildir. Adicə tutma halını bir şəxsin epilepsiyası kimi qiymətləndirmək olmaz.

### 2. Xüsusiyyətlər

Aşağıda sadalanan əlamətlər mütləq mənada epilepsiya göstəriciləri hesab oluna bilməyə də, hər halda, sizdə, yaxud ailə üzvləri arasında həmin əlamətlərdən biri və yaxud daha çoxu müşahidə olunarsa, həkimə müraciət etməyiniz məsləhətdir:

- yaddaşın pozulması halları, yaxud müəyyən zaman kəsirlərində dumanlı vəziyyətdə olması;
- baxışların bir şeyə zillənib qalması, yaxud izah edilməz bir tərzdə və müəyyən zaman kəsirlərində cavab reaksiyasının olmaması epizodları;
- əllərin və ayaqların qeyri-iradi hərəkətləri;
- həddən ziyadə halsızlıq, ardınca baş verən bayılmalar;
- pərakəndə səslər, deyilənlərin təhrifli olaraq qavranılması, izahı mümkün olmayan epizodik qorxu hisləri.

Bütün beyin hüceyrələrinin cəlb olunduğu tutmalar ümumiləşməyə də bilər. Ümumiləşmiş tutmaların bir növü şüurun tamamilə itirilməsi ilə müşayiət edilən qıcolmadan ibarətdir. Bunun başqa bir növü baxışların qısa bir vaxt kəsində bir şeyə zillənib qalması ilə bağlıdır.

Tutmalar natamam məzmununda da olur. Bu, uyğun olan tərzdə işləməyən beyin hüceyrələrinin beynin yalnız bir hissəsini əhatə etdiyi zaman baş verir. Belə natamam tutmalar "avtomatik davranış" və şüur dəyişikliyinə səbəb olur. Natamam tutma ilə bağlı əlamətlər, adətən insanın öz köynəyini düymələməsi və yaxud da düymələrini açması qəbilindən şüurlu şəkildə icra etdiyi hərəkətlərə bənzər bir davranış nümayiş etməsi ilə müəyyənləşdirilə bilər. Belə davranış təkrar-təkrar baş vermiş olarsa, bunun, hər halda şüursuz olaraq icra edildiyi yəqinləşir və bunlar bir qayda olaraq yadda qalmır.

### *3. Xidmətlər haqqında. Təhsil zamanı görülməli olan tədbirlər*

Epilepsiyası, yaxud tutmaları olan şagirdlər xüsusi tədrisə və bununla əlaqədar xidmətlərə ehtiyac duya bilərlər. Epilepsiya "sağlamlıqla bağlı digər əlilliklər" kimi təsniflənir. Hansı lazımı xidmətlərin göstərilməli olduğunu Fərdiləşdirilmiş Tədris Proqramı (FTP) müəyyənləşdirir. Bəzi şagirdlərdə tutmalarla bağlı pozuntu halları ilə yanaşı, öyrənməklə bağlı əlilliklər qismindən problemlər də ola bilər.

Tutmalar uşağın dərsi mənimsəmə qabiliyyətini reallaşdırmasına mənfi təsir göstərə bilər. Əgər şagirdə baxışların bir şeyə zillənib qalması kimi səciyyələnən tutma növü varsa, o, müəllimin dediklərinin bir hissəsini diqqətdən kənar qoya bilər. Müəllim belə epizodların müşahidəsini və qeydiyyatını aparmalı və bu haqda valideynlərə və məktəbin həkiminə dərhal məlumat verməlidir.

Tutmaların növü və hansı tezliklə baş verməsindən asılı olaraq, bəzi şagirdlərin sinif yoldaşları ilə ayaqlaşa bilmələri üçün əlavə yardımçı vasitələrə ehtiyacı olur. Bu yardımçı vasitələr dərş otağı təlimatlarında müvafiq uyğunlaşdırmalar, tutmalara nəzarət üçün ilk yardımla bağlı təlimat və məsləhətləşmələri (şagirdin müəllimləri üçün) özündə saxlayır. Bunların hamısı yazılı şəkildə FTP-də qeyd olunmalıdır.

Müəllimlər və məktəb heyəti məktəbdə şagirdin vəziyyəti, dərmanların mümkün təsirləri və tutmalar baş verən halda nə etməli olduqları barədə məlumatlı olmalıdırlar. Valideynlərin çoxu vəziyyəti idarə etmənin ən yaxşı yolunun dərş ilinin əvvəlində müəllim(lər)lə mehriban bir söhbət aparmaqdan ibarət olduğunu bilir. Uşağın tutmalarının

qarşısının daha çox dərmanlarla alına bildiyi təqdirdə belə, yenə də ən yaxşısı məktəb heyətini vəziyyət barədə məlumatlandırmaqdır.

Məktəb heyəti və valideynlər həm dərmanların səmərəliliyi, həm də kənar təsirlərin monitorinqini aparmaq işində birgə çalışmalıdırlar. Əgər uşağın fiziki və intellektual bacarıqlarında dəyişiklik hiss olunarsa, bu barədə mütləq həkimə məlumat verilməlidir. Eyni zamanda, paralel olaraq eşitmə, qavrama ilə bağlı beyin dəyişikliklərinin törətdiyi problemlər də müşahidə edilə bilər. Həm ailənin, həm də məktəb heyətinin müşahidələrinə əsaslanaraq tərtib edilmiş yazılı qeydlər uşağın həkimi ilə söhbətlərdə faydalı ola bilər.

Epilepsiyası olan uşaqlar və gənclər öz vəziyyətlərinin psixoloji və ictimai aspektlərindən asılı vəziyyətdə olurlar. Söhbət tutmaların ictimaiyyət tərəfindən düzgün qəbul edilməməsi, bunlardan qorxu hissi keçirilməsi, bunların qeyri-müəyyən vaxtlarda baş verməsi, tutmalar olan zaman özünə nəzarətin itirilməsi, dərmanlardan asılılıq hallarından gədir. Uşaqların özlərini daha inamlı və arxayın hiss etmələri, epilepsiyalarını normal qəbul etmələrinə yardım üçün məktəb öz heyətini və şagirdlərini epilepsiya təlimi proqramları, o cümlədən, tutmaların tanınması və ilk yardım haqqında müvafiq məlumatlarla təmin edə bilər.

Ailə və məktəb birgə fəaliyyət göstərdiyi təqdirdə şagirdlər bunlardan daha çox faydalana bilərlər. Bu istiqamətdə fəaliyyətə dair ailələr və müəllimlər üçün xeyli materiallar mövcuddur. Bu materiallardan istifadə etməklə onlar daha səmərəli olaraq, bir komanda kimi necə çalışmaq lazım gəldiyini anlaya bilərlər.

## DİQQƏT POZUNTUSU VƏ HİPERAKTİVLİK

### 1. Diqqət pozuntusu və hiperaktivlik nədir?

Diqqətsizlik/Hiperaktivlik (D/HA) – şəxsin artıq dərəcədə fəallığı, sakit oturmaq, davranışına nəzarət etmək, diqqətçil olmaqla bağlı çətinliyin yaratdığı bir durumu əks etdirir. Bu çətinliklər uşaqda bir qayda olaraq, 7 yaşdan əvvəl yaranmağa başlasa da, belə davranışlar yalnız həmin yaşdan sonra müşahidə olunmağa başlayır.

D/HA-yı doğuran səbəblər həkimlərə hələ də məlum deyildir. Ancaq hazırda beynin öyrənilməsi ilə məşğul olan tədqiqatçılar D/HA-yı törədən mümkün səbəblərin dərk edilməsinə doğru daha çox yaxınlaşmışlar. Alimlər D/HA pozuntusu olan bəzi adamların beynində davranışa nəzarət etməyə yardım göstərən “neyroötürücülər” adlanan müəyyən kimyəvi maddələrin çatışmadığını iddia edirlər.

D/HA nə müəllimlər, nə də valideynlər tərəfindən törədilir. Hələ ki, həll edilməli məsələlər kifayət qədər çoxdur. Onları həll etməklə həm valideynlər, həm də müəllimlər D/HA pozuntusu olan uşaqlara yardım edə biləcəklər.

### 2. D/HA-in əlamətləri hansılardır?

D/HA-in 3 əsas əlaməti, yaxud simptomu var. Bunlar aşağıdakılardır:

- diqqətsizlik problemləri;
- fəal olmaq (artıq dərəcədə fəallıq adlanan əlamət);
- düşünmədən hərəkət etmək (qeyri-iradilik adlanan əlamət).

Bu simptomlar əsasında D/HA-in 3 növü müəyyən edilmişdir:

• *Diqqətsizlik.* Bu zaman şəxs hansısa bir məsələ, yaxud fəaliyyət üzərində diqqətini cəmləyə, yaxud cəmləmiş halda qala bilmir.

• *Artıq dərəcədə fəallıq – qeyri-iradilik.* Bu zaman şəxs xeyli dərəcədə fəal olur və tez-tez düşünmədən hərəkət edir.

• *Bunların birləşdirilmiş növü.* Bu zaman şəxs həm diqqətsiz, həm impulsiv, həm də olduqca fəaldır.

*Diqqətsizlik.* D/HA pozuntusu olan bir çox uşaqların problemləri diqqətsizliklə bağlı olur. D/HA -in diqqətsizlik növünə aid uşaqlar çox zaman:

- təfərrüatlara ciddi diqqət göstərmirlər;
- əyləncə, yaxud dərs tapşırıqları üzərində diqqətlərini toplamış halda qala bilmirlər;
- təlimatlara diqqət yetirmirlər, yaxud dərs tapşırıqlarını başa çatdırmırlar;

- tapşırıqları və işləri təşkil edəcək halda görünməzlər;
- fikirləri asanlıqla yayına bilir;
- oyuncaqlar, dərs tapşırıqları yazılan dəftərlər, kitablar qismindən olan ləvazimatları itirirlər.

Hiperaktivlik-qeyri iradilik. Həddindən artıq fəal olmaq – D/HA-in ən çox təsadüf olunan əlamətlərindən biridir. Artıq dərəcədə fəal olan uşaq həmişə həşirli hərəkətdədir (yaşa dolduqca onlarda fəallıq səviyyəsi enə bilər). Belə uşaqlar düşünmədən hərəkət edirlər (*qeyri-iradi* adlanan hərəkət). Məsələn, onlar ətrafa baxmadan yolu keçə bilər, yaxud olduqca hündür ağacın lap başına çıxmağa bilər. Onlar özlərinin təhlükəli bir vəziyyətə düşdüklerine əmin olduqları zaman buna təəccüblənərək, düşdükleri vəziyyətdən necə çıxmaq lazım olduğunu bilməzlər.

Artıq dərəcədə fəallıq və qeyri-iradilik bir-birini tamamlamağa meylli əlamətlərdir. D/HA-in artıq dərəcədə fəallıq və qeyri-iradilik növünə aid edilən uşaqlar çox zaman:

- vurnuxur və əsəbi hərəkətlər edirlər;
- ehtiyac olmadan oturduqları stuldan dururlar;
- həmişə ora-bura qaçır, harasa dırmaşırlar və s.;
- sakit bir halda oynaya bilmirlər;
- həddindən artıq çox danışirlar;
- sualı axıra qədər dinləmədən cavab verirlər;
- öz növbələrinin çatmasını gözləməyə səbrləri çatmır;
- başqaları danışarkən onların sözlərini kəsirlər;
- başqaları oynayan zaman onların oyunlarına qarışır, maneçilik törədirlər.

***Bunların birləşdirilmiş növü.*** D/HA-in birləşdirilmiş növünə aid edilə bilən uşaqlarda yuxarıda təqdim olunan hər iki növün simptomları müşahidə olunur. Belələri diqqətsizlik, hiperaktivlik və hərəkətlərinə nəzarət edə bilməməklə bağlı problemlərdən əziyyət çəkirlər.

Təbii ki, diqqətsiz, impulsiv və son dərəcə fəallıq kimi hallara bütün uşaqlarda aradır rast gəlmək mümkündür. Ancaq D/HA pozuntusu olan uşaqlarda belə davranışlar bir qayda olaraq istisnasız baş verir.

Məhz belə davranışlarına görə uşaq evdə, məktəbdə, eləcə də dostları ilə münasibətlərində real problemlərlə qarşılaşa bilər. Nəticədə, D/HA pozuntusu olan uşaqların bir çoxu həyəcanlı anlar yaşayır, özlərinə arxayın olmur, ruhi sıxıntı keçirməli olurlar. Bu cür hisslər D/HA-in əlamətlərindən deyil, yalnız və yalnız evdə və məktəbdə yaşanan problemlərdən qaynaqlanır.

### *3. Uşaqda D/HA olduğunu necə təyin etmək olar?*

Uşaqda D/HA-in əlamətləri müşahidə olunduğu təqdirdə, onun təlim keçmiş bir peşəkar tərəfindən müayinə edilməsinə ehtiyac yaranır. Belə bir şəxs təhsil sistemində, yaxud bir peşəkar kimi özəl fəaliyyət sahəsində də çalışa bilər. Uşaqda D/HA pozuntusu olduğunu dəqiqləşdirməyin yeganə yolu onun tam müayinədən keçirilməsidir. Eyni zamanda aşağıda göstərilənlər də vacibdir:

- Uşağın davranışındakı başqa səbəblər istisna edilsin.
- D/HA pozuntusu ilə yanaşı uşaqda başqa əlilliklərin olub-olmadığı aşkarlansın.

### *4. Tibbi müdaxilə nədən ibarətdir?*

D/HA-in sürətli müalicəsi yoxdur. Ancaq D/HA-in əlamətlərini idarə etmək mümkün olan bir məsələdir. Uşağın ailəsi və müəllimlərinin aşağıdakılara riayət etmələri vacibdir:

- D/HA barədə daha çox məlumat əldə etsinlər.
- Uşağın öz davranışlarını idarə etməsinə necə yardım göstərməyi öyrənsinlər.
- Uşağın fərdi ehtiyaclarına uyğun gələn bir təhsil proqramını işləyib hazırlasınlar.
- Valideynlər və həkim müalicənin uşağa yardım edəcəyinə inanırlarsa, bunun reallaşmasını təmin etsinlər.

### *5. Xidmətlər haqqında*

Dərslərdə uğur qazanmaq üçün diqqətcillik, davranışlara və hərəkətlərə nəzarət etmə kimi D/HA pozuntusu olan uşaqların məhrum olduqları keyfiyyətlər tələb olduğundan belə uşaqlar üçün məktəbdə oxumaq çətinlik törədə bilər.

D/HA pozuntusu olan şagirdlərə məktəb bir çox vasitələrlə yardım göstərə bilər. Bəzi şagirdlər xüsusi təhsil xidmətlərindən istifadə etmək hüququna malik ola bilərlər. D/HA pozuntusu olan şagirdlərdən ötrü sinif otaqlarında göstərilən yardımlar və həyata keçirilən yanaşmalarda müvafiq dəyişikliklər ("adaptasiyalar" adlanan tədbirlər) edilməsi faydalı ola bilər. D/HA pozuntusu olan şagirdlərə yardım üçün nəzərdə tutulan belə tədbirlərin bir qismi aşağıda "Valideynlər üçün tövsiyələr" başlığı altında təqdim olunur.

## 6. Valideynlər üçün tövsiyələr

D/HA pozuntusu haqqında məlumatlanın. Nə qədər çox bilsəniz, övladınıza bir o qədər çox kömək edə bilərsiniz.

- Uşağınız yaxşı bir iş görəndə onu tərifləyin. Uşağınızın qabiliyyətlərini inkişaf etdirin. Onun güclü cəhətləri və istedadı barədə söz salın, onu həvəsləndirin.

- Aydın davranın, hərəkətlərinizdə davamlı olun, münasibətlərinizdə uşağın müsbət tərəflərini təşviq edin. Uşağınız üçün aydın qaydalar müəyyənləşdirin. Uşağınıza sadəcə nəyi etməməli olduğunu deyil, nəyi etməli olduğunu söyləyin. Uşağın qaydalara əməl etməyəcəyi təqdirdə nə baş verəcəyi barədə aydın təsəvvürünüz olsun. Yaxşı davranışı təşviq edən mükafatlandırıcı bir proqram işləyib hazırlayın. Uşağınız sizin xoşunuza gələn bir davranış nümayiş etdirdiyi zaman onu tərifləyin.

- Uşağınızın davranışlarının idarə edilməsi strategiyalarını öyrənin. Davranış göstəricilərinə dair təşviqedicə cədvəlin tərtib olunması, mükafatlandırıcı proqramın hazırlanması, davranış xüsusiyyətləri ilə bağlı təbii və məntiqi olaraq baş verənlərin nəzərə alınmaması, istirahət üçün fasilə verilməsi – bütün bunlar strategiyalara daxil olan dəyərli vasitələrdir. Bu strategiyaların istifadəsi getdikcə müsbət davranış dəyişikliklərinə səbəb olaraq davranış problemlərini azalda bilər.

- Müalicənin uşağınıza hansı səviyyədə yardım edə biləcəyinə dair həkimlə danışın.

- Uşağınızın (və həmçinin özünüzün!) ruhi sağlamlığına diqqət yetirin. Məsləhətləri diqqətdən kənar qoymayın, onlara əməl etməyə çalışın. Bu, D/HA pozuntusu olan uşağı böyüdən zaman meydana çıxacaq problemlərlə necə davranmaq məsələsində sizə yardım edə bilər. Bu həmçinin sizin uşağınıza da diltərcülüğə qalib gəlməkdə, özü haqqında daha yaxşı fikirdə olmaqda və ünsiyyət qabiliyyətlərinin mənimlənməsində daha çox uğur qazanmasında yardım edə bilər.

- Uşaqlarında D/HA pozuntusu olan digər valideynlərlə söhbət edin. Belə valideynlər praktiki məsləhətlər və emosional dəstək verə bilərlər.

- Müəllimlərlə görüşün və uşağınızın tədris ehtiyaclarına dair bir plan işləyib hazırlayın. Bu planın bir surəti sizdə, digəri isə uşağınızın müəllimlərində olmalıdır.

- Uşağınızın müəllimi ilə əlaqə saxlayın. Uşağın evdə necə çalışması barəsində müəllimə məlumat verin. Eləcə də uşağınızın məktəbdə necə çalışması barədə ondan məlumat alın. Dəstəyinizi təklif edin.

## ÖYRƏNMƏKLƏ BAĞLI ƏLİLLİKLƏR

### *1. Öyrənməklə bağlı əlilliklər nə deməkdir?*

*Öyrənməklə bağlı əlillik* ümumiləşmiş bir hal olaraq öyrənməklə bağlı yaranan spesifik problemləri ifadə edir. Bu əlillik şəxsin öyrənmək və müəyyən qabiliyyətlərdən istifadəsində problemlər yaradır. Ən çox təsirə məruz qalan qabiliyyətlər bunlardır: oxumaq, yazmaq, dinləmək, fikir yürütmək və riyazi tapşırıqları yerinə yetirmək.

Öyrənmə əlillikləri (ÖƏ) müxtəlif şəxslərdə fərqli məzmunlarda ola bilər. ÖƏ-yi olan bir şəxsin problemi ÖƏ-yi olan başqa bir şəxsdə olduğundan fərqlənə bilər. Məsələn, ÖƏ-yi olan uşaqlardan biri oxumaq, yazmaq məsələsində çətinlik çəkdiyi halda, həmin problemi yaşayan başqa birisi riyaziyyatı anlamaq məsələsində, bir başqası isə hər iki sahədə, eləcə də adamların nə dediklərini başa düşməməkdən əziyyət çəkə bilər.

Tədqiqatçılar öyrənmə əlilliklərini törədən səbəblərin insan beyninin necə işləməsində və qəbul edilən informasiyanı necə emal etməsində fərqliliklərin meydana çıxması ilə əlaqədar olduğunu iddia edirlər. Öyrənmə əlillikləri olan uşaqlara "kütübeylik", yaxud "tənbəlik" kimi qınaqlar xas deyildir. Əksinə, onlar, adətən, orta, yaxud ortadan yuxarı hesab olunan intellektual imkanlara malik olurlar. Fəqət onların beynləri informasiyanı, sadəcə olaraq, fərqli bir yönümdə emal edir.

Öyrənmə əlilliklərinin "müalicəsi" yoxdur. Bunlar insanın həyatı boyu davam edir. Bununla belə, ÖƏ-yi olan uşaqların yüksək nailiyyətlər qazanmaq üçün potensialları olduğunu nəzərə alaraq, əlilliklərinin yaratdığı problemlərdən yan ötməyi təmin edən yolları onlara öyrətmək mümkündür. ÖƏ-yi olan uşaqlara düzgün yardım göstərilmiş olduğu təqdirdə, onların öyrənmə problemləri uğurla həll edilə bilər.

### *2. Öyrənmə əlilliyinin əlamətləri hansılardır?*

Şəxsin öyrənmə əlilliyinə birbaşa işarə edən hansısa ayrıca bir əlamət mövcud deyil. Ekspertlər uşağın intellektual imkan və qabiliyyətlərini nəzərə alaraq, uşağın məktəbdə və evdə hansı səviyyədə çalışması arasında gözə çarpan fərqləri axtarırlar. Uşağın öyrənmə əlilliyi olduğunu nişan verən müəyyən əlamətlər var. Bunlardan bəziləri yuxarı-

da qeyd olunmuşdur. Öyrənmə qabiliyyəti daha çox ibtidai məktəbdə təhsil zamanı müşahidə edilməyə meylli olduğundan bu əlamətlərin əksəriyyəti məhz ibtidai məktəb tapşırıqları ilə bağlı olaraq aşkarlanır. Uşaqda bu əlamətlərin hamısı, yaxud əksəriyyəti müşahidə olunmaya da bilər. Ancaq bununla belə, əgər uşaqda göstərilən problemlərin bir qismi üzə çıxmış olarsa, o zaman valideynlər və müəllimlər uşaqda öyrənmə əlilliyi ola bilməsi ehtimalını nəzərdən keçirməlidirlər.

Uşağın öyrənmə əlilliyi varsa, o:

- əlifbanı öyrənməkdə, sözləri tələffüz etməkdə, yaxud hərfləri səslərə uyğunlaşdırmaqda çətinlik çəkə bilər;
- mətni ucadan oxuyan zaman xeyli yanlışlıqlara yol verə, eyni sözləri təkrarlaya və tez- tez fasilələr edib dayana bilər;
- oxuduqlarını anlamaya bilər;
- sözlərin tələffüzündə, həqiqətən, çətinlik çəkə bilər;
- xətti olduqca pinti olur, qələmi yöndəmsiz tuta bilər;
- fikirlərini yazılı şəkildə ifadə etmək istəyərkən çətinlik çəkə bilər;
- dili ləng öyrənir, lüğət ehtiyatı məhdud olur;
- hərflərin yaratdığı səsləri xatırlamaqda çətinlik çəkə bilər, yaxud sözlər arasında azacıq fərqləri aşkar etdiyi zaman çaşbaş qala bilər;
- zarafatları, komik şəkilləri və istehzaları anlamaqda çətinlik çəkə bilər;
- təlimatları yerinə yetirməkdə çətinlik çəkə bilər;
- sözləri yanlış tələffüz edə, yaxud oxşar səslənən sözləri yerində işlətməyə bilər;
- hər hansı bir fikri ifadə etmək istədiyi zaman diqqətini cəmləməkdə, yaxud yazıda və danışıda ona lazım olan sözü fikirləşib tapmaqda çətinlik çəkə bilər;
- biri-birinin sözünü kəsmədən növbəli danışmaq qaydası kimi müəyyənləşən ünsiyyət qaydalarına əməl etməyə, dinləyən şəxsə olduqca yaxın dayana bilər;
- riyazi işarələri qarışıq sala bilər və rəqəmləri düz oxumaya bilər;
- hər hansı bir əhvalatı xronoloji ardıcılıqda (əvvəl nə baş verib, sonra nə baş verib, daha sonra nə olub və s.) nəql etməyi bacarmaya bilər;

- tapşırığın həllinə haradan başlamaq, bunu necə davam etdirmək lazım gəldiyinə əmin olmaya bilər.

Əgər uşağınızda gözlənilmədən oxumaq, yazmaq, dinləmək, danışmaq, yaxud riyaziyyatı anlamaqla bağlı problemlər yaranmış olarsa, o zaman müəllimlər və valideynlər araşdırmalarını daha da dərinləşdirməlidirlər. Uşağın əziyyət çəkdiyi problem sadalanan problemlərdən, hətta hər hansı biri olsa belə, bu, müəllimləri və valideynləri eyni dərəcədə qayğılandırmalıdır. Uşaq hər bir halda, müəyinədən keçməli və onda öyrənmə əlilliyinin olub-olmaması üzə çıxarılmalıdır.

### *3. Xidmətlər haqqında*

Öyrənmə əlillikləri uşaqlar məktəb yaşına çatanda aşkarlanmağa meyillidir. Bu, məktəbdə əsas diqqətin məhz oxumaq, yazmaq, dinləmək, cavab vermək, fikir yürütmək kimi uşağa çətinlik törədə bilən məsələlərin üzərində qurulmasından irəli gəlir. Müəllim və valideynlər uşağın öz dərslərini gözlənilmədiyi kimi mənimsəyə bilmədiyi problemini aşkar edən zaman dərhal həmin problemi yaradan səbəbin nədən ibarət olduğunun müəyyən edilməsi, uşağı yoxlamadan keçirib aydınlaşdırmalar aparılması üçün mütəxəssisə müraciət etməlidirlər.

Gərgin zəhmət və müvafiq yardım sayəsində ÖƏ-yi olan uşaqlar dərslərini asanlıqla və uğurla mənimsəyə bilərlər. Məktəbyaşlı uşaqlar (o cümlədən, məktəqdə yaşda olan uşaqlar) üçün yardım qaynaqları sırasında xüsusi tədris proqramları və bunlara uyğun xidmətlərin göstərilməsi vacib yer tutur. Məktəbin tədris heyəti uşağın valideynləri ilə birgə çalışaraq Fərdiləşdirilmiş Təhsil Proqramını (FTP) işləyib hazırlayırlar. Bu sənəd uşağın özünəməxsus fərdi ehtiyaclarını əhatə edir. Bu eyni zamanda həmin, ehtiyacların ödənilməsinə təmin edən xüsusi təhsil xidmətlərini də nəzərdə tutur.

Dərs otağında quraşdırılan yardımçı cihazlar, edilən texniki dəyişikliklər ÖƏ-yi olan uşaqların əksəriyyətinə yardım göstərə bilər. Ümumi istifadə üçün yararlı olan cihazların bəziləri aşağıda verilən "Müəllimlər üçün tövsiyələr" bölməsində təqdim olunur. Yardımçı texnolo-

giyalar şagirdlərin çoxuna onların öyrənməklə bağlı əlilliklərinin yaratdığı problemlərdən yan ötməkdə kömək edir. Yardımçı texnologiya maqnitofon tipli "aşağı texnologiya" ilə işləyən avadanlıqdan tutmuş oxuyan maşınlar (kitabları ucadan oxuyan) qəbilindən olan "yüksək texnologiyalı" cihazlara qədər qurğuları, eləcə də səstəniyan sistemləri (bunlar şagirdə danışıq-danışıq kompüterdə yazmasına imkan verir) özündə birləşdirir.

#### *4. Valideynlər üçün tövsiyələr*

ÖƏ haqqında məlumatların. Nə qədər çox bilsəniz, özünü də, övladınıza da bir o qədər çox kömək edə bilərsiniz.

Uşağınız yaxşı bir iş görəndə onu tərifləyin. ÖƏ-yi olan uşaqlar çox zaman ən müxtəlif çeşidli fəaliyyətlərdən hər hansı birini yaxşı bacarırlar. Övladınızın nə ilə məşğul olmağı daha çox xoşladığını aşkar edin. Bu, onun rəqs etmək, futbol oynamaq, kompüterdə işləmək və s. üstünlük verməsi ilə bağlı ola bilər. Övladınıza özünün güclü tərəflərini, qabiliyyətlərini gerçəkləşdirə bilməsi üçün geniş imkanlar yaradın.

Övladınızın öyrənməsi üçün hansı yolların daha yaxşı olduğunu müəyyənə bilərsiniz. Bu, təlimlənmə prosesində onun daha çox müraciət etdiyi üsullar ola bilər: birbaşa təcrübəyə qatılmaq və ya seyr etmək və yaxud da dinləmək. Övladınızın malik olduğu güclü tərəflərini işə salmaqla öyrənməni həyata keçirə bilməsi üçün ona kömək edin.

Övladınızın ev işlərində də sizə yardım etməsinə icazə verin. Bu, onda özünəinam hissini qüvvətləndirər, konkret qabiliyyətlərini inkişaf etdirə bilər. Təlimatları sadələşdirin, tapşırıqları kiçik mərhələlərə ayırın, övladınızın söylərini təriflə mükafatlandırın.

Övladınızın ev tapşırıqlarını prioritetə çevirin, onların uğurla yerinə yetirməsi üçün necə kömək etməli olduğunuz barədə daha çox məlumat əldə edin.

Övladınızın ruhi sağlamlığına (eləcə də özünü!) diqqət yetirin. Övladınıza yardım edə biləcək məsləhətlərə qulaq kəsilin. Bu, övladınızın ruh düşkünlüyünün aradan qalxmasına, onun özünə inamının artmasına kömək edə bilər və ünsiyyət qabiliyyətlərinin daha uğurla mənimsənilməsi üçün faydalı olar.

Öyrənmə ilə əlaqədar əlliliyi olan digər uşaqların valideynləri ilə söhbət edin. Belə valideynlərdən praktiki məsləhətlər və emosional dəstək almaq olar. Həmin valideynlər arasından yaxınlığınızda yaşayanları axtarıb tapın.

Müəllimlərlə görüşün və uşağınızın tədris ehtiyaclarına dair bir plan işləyib hazırlamaqda onlara yardım edin. Plan hazırlanarkən övladınızın hansı cihazlara ehtiyacı olduğunu nəzərə çatdırın və yardımçı texnologiyalar barədə söz salmağı da unutmayın.

Övladınızın müəllimi ilə yaxşı işgüzar münasibətlər qurun. Müntəzəm ünsiyyət əsnasında övladınızın evdə və məktəbdə necə çalışdığı barədə öz aranızda məlumat mübadiləsi aparın.

### İSTİFADƏ OLUNAN ƏDƏBİYYAT:

1. Open Society Institute and Council for Exceptional Children (2008). Understanding Disability. Manual
2. "Disability Document" 10th edition World Health Organization
3. J. Wheeler. (2006). Community Based Vocational Training.
4. D. Radivijevic., M. Jerotijevic, T. Stojic., D. Cirovic., L. R. Tosic., D. Kocevka., S. Paripovic., G. Josimov., İ. Vasiljevic., L. Stojanovic., V. Stanacev., D. Kuveljic., V. Seizovic. (2009). A Guide for Advancing Inclusive Education Practice.
5. Frederickson, N., Cline, T. (2002). Special educational needs, inclusion and diversity. A textbook.
6. Berk, L.E., Winsler, A. (1995). Scaffolding children's learning: Vygotsky and early childhood education. Volume 7 of the NAEYC Research into practices series.
7. Elliot, S.N., Braden, J.P., White, J.L. (2001). Assessing one and all. Educational accountability for students with disabilities. Council for exceptional children.

ÜMUMİ QIYMƏTLƏNDİRMƏ  
VƏ HƏVƏSLƏNDİRMƏ  
REABILİTASIYA İŞİ



# I FƏSİL

## SOSIAL, ÖZÜNƏXİDMƏT VƏ HƏYATİ BACARIQLARIN İNKİŞAFI

## Mündəricat

1. Giriş .....	85
2. Uşağın özünəxidmət və sosial bacarıqlarının inkişafını təyin edən göstəricilər.....	86
Özünəxidmət bacarıqlarının qiymətləndirilməsi.....	91
3. Sosial bacarıqların qiymətləndirilməsi .....	100
4. Fərdi inkişaf proqramının tərtibi .....	108
5. Özünəxidmət və sosial bacarıqları inkişaf etdirmək üçün nümunəvi məşğələlər nümunəvi məşğələlər .....	112
6. Valideynlərə tövsiyələr .....	133
7. Oyunun zəruriliyi .....	136
8. İstifadə olunan ədəbiyyat .....	146

## Giriş

Ünsiyyət – hər bir insanın həyatında vacib rol oynayan və insanlara öz ehtiyacları, hiss və fikirlərini ifadə etməkdə kömək edən vasitələrdən biridir. Ünsiyyətə girmək bacarığı, əlaqələr qurmağa və cəmiyyətə inteqrasiya etməyə imkan yaradır. Ünsiyyət yaratmaq üçün uşaq müxtəlif bacarıqlara yiyələnməlidir. O, bu bacarıqları gündəlik həyatda ətrafdakılarla münasibətdə olmaqla inkişaf etdirir. Ünsiyyət üçün lazım olan bacarıqlar aşağıdakılardır: diqqət, dinləmək, təqlid etmək, iştirak, anlamaq, oynamaq, jestlərlə anlatmaq, nitq. Bu bacarıqlar bir-birindən asılı olub, yalnız əlaqəli şəkildə inkişaf edə bilər.

**Özünəxidmət bacarıqları** insanlara şəxsi ehtiyaclarının qeydinə qalmaq – sərbəst yemək, içmək, geyinmək, şəxsi gigiyena qaydalarına riayət etmək imkanlarını yaradır.

**Sosial bacarıqlar** isə ətrafdakı insanlarla ünsiyyətdə olmaq və sosial cəhətdən qəbul olunmuş davranışı nümayiş etdirmək deməkdir. Əqli və fiziki cəhətdən qüsurlu uşaqların əksəriyyətində ünsiyyətlə bağlı çətinliklər mövcud olduğundan, həmin uşaqlarda bu çətinliklərin aradan qaldırılması zərurəti meydana çıxır.

Ümumiyyətlə, sosial bacarıqlar uşağın davranışına müsbət təsir edərək bəzi çatışmamazlıqları azaldır. Sosial və özünəxidmət bacarıqları bütün digər funksional bölmə bacarıqları ilə əlaqəli olduğuna görə biz bu bölmədə onları ayrıca nəzərdən keçirəcəyik.



## UŞAĞIN ÖZÜNƏXİDMƏT VƏ SOSIAL BACARIQLARININ İNKİŞAFINI TƏYİN EDƏN GÖSTƏRİCİLƏR

Uşaqlarda, nəinki özünəxidmət və sosial, ümumiyyətlə, bütün bacarıqların nə dərəcədə düzgün inkişaf etdiyini bilmək üçün onların normal inkişaf göstəricilərinə bələd olmaq lazımdır.

### Özünəxidmət bacarıqlarının göstəriciləri

Uşağın yaşı (aylarla)	Bölümün sıra Nəsi	Bölümün təsviri
		Sərbəst yemək və içmək bacarığı
2 həftə - 6 ay	1	Əmzik şüşəsi və ya döşün giləsi ağızına toxunarkən ağzını açır.
	2	Sərbəst və yaxşı əmir.
	3	Yediriləcəyini əvvəlcədən bilir.
	4	Döşü və ya yemək şüşəsini əlləri ilə saxlayır.
	5	Pürevəri yeməyi sovurur və udur.
7 ay - 1 yaş	6	Qaşıqdan yeməyi götürür.
	7	Kömək edildikdə fincandan qurtum-qurtum maye içir.
	8	Barmaqları ilə kiçik tikələri götürür və yeyir.
	9	Özü peçenyə yeyir.
1 yaş – 1 yaş 6 ay	10	Məhdud köməklə fincanı saxlayır.
	11	Sərbəst içir, lakin tez-tez dağıdır.
	12	Qaşıqdan istifadə etməyə çalışır.
	13	Kömək olmadan fincandan içir və çox az mayeni kənara axıdır.
1.6 yaş - 3 yaş	14	Çubuq vasitəsilə içir.
	15	Yeməyi götürmək üçün çəngəldən istifadə edir.
3 - 4 yaş	16	Heç bir kömək olmadan mayeni dolçadan fincana tökür.
	17	Çəngəl və qaşıqla sərbəst yeyir.
4 - 5 yaş	18	Yağ və ya cemi yaymaq üçün masa bıçağından istifadə edir.

<b>Sərbəst geyinmək bacarığı</b>		
1 - 1.3 yaş	19	Papağını və ya corabını soyunur.
1.4 - 1.6 yaş	20	Geyindirilmə və soyundurulma prosesində iştirak edir.
	21	Papağını geyinir.
1.6 - 2 yaş	22	Şalvarını soyunur.
2 - 3 yaş	23	Düymələnməmiş paltarı əynindən çıxarır.
	24	Corablarını geyinir.
	25	Şalvarını geyinir.
	26	Köynəyini soyunur.
	27	Zəncirbəndi açır.
3 - 3.6 yaş	28	Ayaqqabılarını geyinir.
3.6 - 4 yaş	29	Köynəyini geyinir.
	30	Yatmağa gedərkən tamamilə soyunur.
	31	Paltarın ön və arxasını seçir.
4 - 4.6 yaş	32	İri düymələri bağlayır.
	33	İri düymələri açır.
4.6 - 5 yaş	34	Paltarların zəncirbəndini bir-birinə keçirərək yuxarı çəkir.

<b>Uşağın yaşı ! (aylarla)</b>	<b>Bölümün sıra Nəsi</b>	<b>Bölümün təsviri</b>
		<b>Səilqəlilik bacarığı</b>
1 - 2 yaş	35	Gün ərzində kifayət qədər quru qalır.
	36	Ehtiyacına nəzarət edir.
2 - 3 yaş	37	Ayaqyoluna getmək istədiyini işarə ilə bildirir.
	38	Ayaqyoluna getmək istədiyini söz ilə bildirir.
	39	Ayaqyolunda özü şalvarını aşağı çəkir.
	40	Böyüklərin nəzarəti ilə ayaqyoluna gedir.
3 - 4 yaş	41	Bütün gecəni quru qalır.
	42	Böyüklərin köməyi ilə ayaqyolunda unitazın suyunu buraxır.
4.6 - 5 yaş	43	Ayaqyolu ehtiyaclarını tamamilə özü edir.

2 - 3 yaş	44	Əllərini və ayaqlarını yuyur.
	45	Böyüklərin köməyi ilə əllərini yuyur və qurulayır.
3 - 4 yaş	46	Böyüklərin köməyi ilə dişlərini fırçalayır.

### Sosial bacarıqların göstəriciləri

Uşağın yaşı (aylarla)	Bölimün Nəsi	Bölimün təsviri
0 - 3 ay	1	Qucağa götürüldükdə sakitləşir.
	2	Qucaqda saxlanılmağa ehtiyacı olduğunu bildirir.
	3	Sözlə müraciət etdikdə, yaxud toxunduqda cavab olaraq gülümsəyir və ya səs çıxarır.
	4	Öz ehtiyaclarını ağlamaq vasitəsilə bildirir.
4 - 6 ay	5	Əlini oyuncağa çətdirməyə çalışır.
	6	Oyuncağı və ya digər əşyanı ağzına doğru aparır.
	7	Başına yaylıq saldıqda gülür.
7 - 9 ay	8	Yad insan gördükdə təccüblü baxışla və ya ağlamaqla reaksiya verir.
	9	10 dəqiqə ərzində bir neçə oyuncaqla sərbəst oynayır.
10 - 12 ay	10	Fincanı və ya qaşığı ağzına apararaq sadə funksional oyun nümayiş etdirir.
	11	Oyuncaqdan möhkəm tutaraq onun əlindən alınmasına müqavimət göstərir.
	12	Oynayarkən oyuncağı və ya əşyanı şəppildadır.
1 - 1.3 yaş	13	Böyüklərin diqqətini özünə cəlb etmək üçün "hoqqə çıxarır".
	14	Oyuncağı böyük adama verir və ya göstərir.
	15	Ev işlərini təklid edir.
1.4 - 1.6 yaş	16	Güzgüdəki əksinə baxarkən, oynayaraq reaksiya verir.
	17	Gizlənpaç oynayır, əl çalır.
	18	Uzunmüddətli funksional oyun nümayiş etdirir.
	19	Oyuncağını istədikdə, onu təklif edir.
1.6 - 2 yaş	20	Valideynin otaqdan çıxmasını qəbul edir.
	21	Böyüklərin hərəkətlərini yamsılayır.
	22	Oyuncağı və ya kitabını böyüklərə göstərək, onları oyuna cəlb etməyə çalışır.
2 - 2.6 yaş	23	Valideynlərə sadə ev işlərində kömək edir.
	24	Diqqət yetirməyə başlayır.
	25	Böyüklərlə bölüşür.
2.6 - 3 yaş ay	26	Kömək istəyir.
	27	Cinsləri seçir
	28	"Ailə" və ya "Ana-qız" oyununa qatılır.
3-3.6 yaş	29	Digər bir insanı incitdikdə, üzr istəyir.
3.6-4 yaş	30	Əksər vaxtlarda böyüklərin xahişini yerinə yetirir.
	31	Əhvalını soruşduqda "özünü necə hiss etdiyimi" deyir.
4 - 4.6 yaş	32	Uşaq söhbətdə üstünlük təşkil etmədən iştirak edir.
	33	Öz-özü ilə oynadığı zaman digər uşaqlarla ünsiyyətə girir.
4.6 - 5 yaş	34	20 və ya 30 dəqiqə ərzində tək oynayır.
	35	Öz növbəsini gözləyə bilir.
	36	2 və ya 3 uşaq ilə birlikdə oynayır.
	37	Oyunun və ya başqa bir fəaliyyətin qaydalarını digərlərinə izah edir.

## Bacarıqların qiymətləndirilməsi

Uşağın özünəxidmət və sosial bacarıqlarının qiymətləndirilməsi üçün yuxarıda verilmiş yaşa uyğun normal inkişaf göstəricilərini əsas kimi götürmək lazımdır.

**Qiymətləndirmə** – hər hansı bir informasiya almaq məqsədilə aparılan müşahidələrdir. Qiymətləndirmə vasitəsilə:

- uşağın zəif və güclü tərəflərini üzə çıxarmaq və gələcəkdə hansı çətinliklərlə üzləşə bilmək ehtimallarını aşkar etmək mümkün olur;
- uşağın müvəffəqiyyətini izləmək imkanı yaranır;
- uşağın fərdi inkişaf proqramının tərtib edilməsinə kömək edilir;
- hansı dəyişikliklər edilməsinə istiqamət verilir.

### **Qiymətləndirmədən əvvəl qoyulan şərtlər:**

- qiymətləndirmə prosesinin keçiriləcəyi otaq nə çox böyük, nə də çox kiçik olmalıdır;
- otaqda sakitlik hökm sürməlidir;
- otaq təmiz və səliqəli olmalıdır;
- otaqda müxtəlif lazımı vəsaitlər olmalıdır;
- uşağın diqqətinin yayınmaması üçün pəncərələr pərdə ilə qapanmalıdır;
- uşaq ac və yuxusuz olmamalıdır;
- bədən hərəkəti normadan (norma 37<sup>0</sup>-ə qədərdir) yüksək olmamalıdır;
- uşaq sağlam olmalı, yəni, onda zökəm, angina, bronxit, su çiçəyi, qızılca və ya hər hansı bir digər yoluxucu xəstəlik əlamətləri olmamalıdır;
- otaqda psixoloq, uşaq, ana və ya digər ailə üzvlərindən başqa heç kəs olmamalıdır.

Qiymətləndirmə zamanı ana və ya digər ailə üzvləri tərəfindən heç bir müdaxiləyə (uşağın əvəzinə cavab vermək, tapşırılan hərəkətləri yerinə yetirmək) yol verilməməlidir. Uşaq hər hansı bir səbəbə görə nəti-

cə göstərmədiyi təqdirdə, bu prosesi başqa günə keçirmək olar.

Qiymətləndirməni uşağın yaşına uyğun göstəricilərdən başlamaq lazımdır. Əgər uşaqda yaşına uyğun hər hansı bacarıqlar inkişaf etməmişsə, o zaman daha aşağı yaş səviyyəsinə nəzər yetirmək lazımdır. Məsələn, uşaq bir yaşındadır, o sosial bacarıqların göstəricilərinə uyğun olaraq göstərilən yaşda: 1) oyuncaqdan möhkəm tutaraq əlindən alınmasına qarşı müqavimət göstərir; 2) fincanı və ya qaşığı ağzına aparır; 3) oynayarkən oyuncağı və ya əşyanı şappıldadır. Uşaq 3 göstəricidən ikisini nümayiş etdirə bilmədiyi və anasından bu barədə soruşduqda, əminlik əldə edildiyi təqdirdə, nisbətən daha azyaşlı – 7-9 aylıq uşağın inkişaf səviyyəsinə uyğun göstəriciləri sınaqdan keçirmək lazımdır.

Uşağın inkişaf səviyyəsinin hansı yaşa uyğun olmasının təyin edilməsi Fərdi İnkişaf Planının hazırlanmasında nəzərə alınan ən vacib şərtlərdəndir.

### **Testləşdirmə ardıcıl xarakter daşımali və hər üç aydan bir aparılmalıdır, çünki:**

- müntəzəm qiymətləndirmə uşağın nailiyyətlərini izləməyə imkan verir;

- bundan əvvəl qavradığı bacarıqları nə dərəcədə yadda saxladığılarını yoxlamağa imkan yaradır;

- istiqamətin düzgün seçilməsinə və çatışmamazlıqların hansı sahədə olduğunu müəyyənləşdirməyə kömək edir.

İnkişafdan geri qalmış uşaqlar gəzmək, oturmaq, qaçmaq, tutmaq, özünəyardım və s. kimi bacarıqları, nisbətən gec mənimsəyirlər. Məhs buna görə də, həmin uşaqlara mümkün qədər erkən yaşlarından fizioterapevtik, loqopedik, psixoloji xidmətlərin göstərilməsi çox vacibdir.

## ÖZÜNƏXİDMƏT BACARIQLARININ QIYMƏTLƏNDİRİLMƏSİ

### Sərbəst yemək və içmək bacarıqları

(2 həftə-6 ay)

**Əmzik şüşəsi və ya döşün giləsi ağzına toxunarkən ağzını açır.**

**Necə qiymətləndirilməlidir:**

**Göstərişlər:** yedirilmə zamanı uşağı müşahidə edin, yaxud bu barədə anadan soruşun.

**Nəticə müsbətdir:** əmzik şüşəsi və ya döşün giləsi uşağın ağzına toxunarkən o, ağzını açdığı, yaxud ana tərəfindən bu vəziyyət təsdiq olunduğu təqdirdə.



**Sərbəst və yaxşı əmir.**

**Necə qiymətləndirilməlidir:**

**Göstərişlər:** uşaq yemək yeyərkən və ya əmzik şüşəsini götürərkən müşahidələr apararaq onun sərbəst əmərək udquna bilməsi haqqında əminlik hasil edin və yaxud bu barədə anadan soruşun.

**Nəticə müsbətdir:** uşağın sərbəst və yaxşı əmdiyi yəqin olunduğu və yaxud ana tərəfindən bu vəziyyət təsdiq olunduğu təqdirdə.

**Yediriləcəyini əvvəlcədən bilir.**

**Necə qiymətləndirilməlidir:**

**Göstərişlər:** uşağın yedirilmədən əvvəl etdiyi hərəkətləri müşahidə edin, yaxud uşağın özünün yediriləcəyini əvvəlcədən bildiyi və hər hansı bir hərəkətlə bunu necə biruzə verdiyi barədə anadan soruşun.

**Nəticə müsbətdir:** uşaq əvvəlcədən həvəsli olduğunu nümayiş etdirən hərəkətlər (*əl-ayağını tərpadir, əl uzadır, sakitləşir, ağzını açır, yedirilmə vəziyyətinə qoyulduqda əmməyə başlayır*) etdiyi, yaxud ana tərəfindən bütün bunlar təsdiq olunduğu təqdirdə.

**Döşü və ya yemək şüşəsini əlləri ilə saxlayır.**

**Necə qiymətləndirilməlidir:**

**Göstərişlər:** Uşaq yeyərkən onu müşahidə edin.

**Nəticə müsbətdir:** Uşaq əlini əmzik şüşəsinə, döşə və ya ananın paltarına toxundurduğu və ya bu müşahidələr ana tərəfindən təsdiq olunduğu təqdirdə.



**Pürevari yeməyi sovurur və udur.**

**Necə qiymətləndirilməlidir:**

**Göstərişlər:** pürevari yeməyi uşağa verib onu müşahidə edin.

**Nəticə müsbətdir:** uşaq yeməyi qaşıqdan ağızına götürməyi bacardığı təqdirdə.

### (7 ay-1 yaş)

**Qaşıqdan yeməyi götürür.**

**Necə qiymətləndirilməlidir:**

**Göstərişlər:** uşağın alt dodağına bir dolu qaşığı yemək qoyun və yemək zamanı uşağı müşahidə edin.

**Nəticə müsbətdir:** uşaq, sadəcə, yeməyi sormağ əvəzinə ağızını açaraq dili ilə yeməyi qaşıqdan götürür.

**Fincandan köməklə qurtum-qurtum içir.**

**Necə qiymətləndirilməlidir:**

**Göstərişlər:** fincanı uşağın ağızına yaxınlaşdırın.

**Nəticə müsbətdir:** uşaq fincandan mayeni qurtum-qurtum içir.

**Barmaqları ilə kiçik tikələri götürür və yeyir.**

**Necə qiymətləndirilməlidir:**

**Göstərişlər:** içində yemək tikələri (ət, göyərti, meyvə hissəcikləri) olan nimçəni uşağın qarşısına qoyun və müşahidə edin.

**Nəticə müsbətdir:** uşaq qidanı barmaqları ilə götürərək ağızına qoyur.

**Özü peçenyə yeyir.**

**Necə qiymətləndirilməlidir:**

**Göstərişlər:** uşağın əlinə peçenyə verin və müşahidə edin.

**Nəticə müsbətdir:** uşaq peçenyeni əlində saxlayaraq ağızına doğru aparır, dişləyir, çeynəyir, sovurur və udur.

### (1 yaş-1 yaş 6 ay)

**Məhdud köməklə fincanı və ya su şüşəsini əlində saxlayır.**



**Necə qiymətləndirilməlidir:**

**Göstərişlər:** uşaq su şüşəsindən və ya fincandan maye içərkən onu müşahidə edin.

**Nəticə müsbətdir:** uşaq fincanı və ya su şüşəsini böyüklərin əlindən alaraq məhdud köməklə özü saxlayır.

**Sərbəst içir, lakin tez-tez dağıdır.**

**Necə qiymətləndirilməlidir:**

**Göstərişlər:** uşaq maye içdiyi zaman onu müşahidə edin.

**Nəticə müsbətdir:** uşaq fincanı əlinə götürür, içir və onu qaytarıb masanın üstünə qoyur; fincanı düzgün idarə edə bilmədiyindən içindəkini bir azca dağıtması da istisna olunmur.

**Qaşıqdan istifadə etməyə çalışır.**

**Necə qiymətləndirilməlidir:**

**Göstərişlər:** uşaq yemək yeyərkən onu müşahidə edin.

**Nəticə müsbətdir:** uşaq qaşığı əlinə götürür, onu yeməyə batırır və ağızına aparmağa çalışır.

**Kömək olmadan fincandan içir və kənara çox az miqdarda maye axıdır.**

**Necə qiymətləndirilməlidir:**

**Göstərişlər:** fincana maye tökün və onu uşağın qarşısında masa üzərinə qoyub içməyi təklif edin.

**Nəticə müsbətdir:** uşaq fincanı götürür, onu ağızına yaxınlaşdırır və kənara az maye axıdaraq içir.



### (1 yaş 6 ay-3 yaş)

**Çubuq vasitəsilə içir.**

**Necə qiymətləndirilməlidir:**

**Göstərişlər:** içinə maye tökülmüş və çubuq salınmış fincanı uşağın qarşısında masa üzərinə qoyun və ona içməyi təklif edin.

**Nəticə müsbətdir:** uşaq çubuq vasitəsilə içə bilir.

**Yeməyi götürmək üçün çəngəldən istifadə edir.**

**Necə qiymətləndirilməlidir:**

**Göstərişlər:** uşaq çəngəllə yedikdə onu müşahidə edin, yaxud anadan soruşun: "Uşaq yeyərkən çəngəldən istifadə edə bilirmi?"



**Nəticə müsbətdir:** uşaq çəngəli qidaya batıraraq onu kənara tökmədən ağızına aparır, yaxud yemək zamanı uşağının çəngəldən istifadə etdiyini ana təsdiq edir.



(3-4 yaş)

**Heç bir kömək olmadan mayeni dolçadan fincana tökə bilir.**

**Necə qiymətləndirilməlidir:**

**Göstərişlər:** uşağın qarşısına plastik dolça (yarı dolu) və fincan qoyaraq dolçadan fincana bir az maye tökməsini ondan xahiş edin və hərəkətlərini müşahidə edin.

**Nəticə müsbətdir:** uşaq dolçanı qaldıraraq mayeni kənara az axıtmaqla fincana tökə bilir.

**Çəngəl və qaşığıla sərbəst yeyir.**

**Necə qiymətləndirilməlidir:**

**Göstərişlər:** yemək zamanı uşağı müşahidə edin və yaxud uşağın çəngəl və qaşığıdan istifadə etməklə sərbəst yeyə bilməsi barədə anadan soruşun.

**Nəticə müsbətdir:** uşaq yemək zamanı hər iki əşyadan və ya hər yeməyə uyğun olaraq onların hər birindən ayrı-ayrılıqda istifadə edir, və yaxud ana uşağın çəngəl və qaşığıla sərbəst yeyə bildiyini təsdiq edir.

(4-5 yaş)

**Yağ və ya cemi yaxmaq üçün masa bıçağından istifadə edir.**

**Necə qiymətləndirilməlidir:**

**Göstərişlər:** uşağın qarşısında masa üzərinə bir dilim çörək, cem və ya yağ, bıçaq qoyun. Çörəyin üstünə cem və ya yağ yaxmasını xahiş edərək, onun hərəkətlərini müşahidə edin və yaxud uşağın cem yaxmaq üçün bıçaqdan istifadə edə bilməsi barədə anadan soruşun.

**Nəticə müsbətdir:** uşaq cem və ya yağ yaxmaq üçün bıçaqdan istifadə edə bilir və yaxud ana bunu təsdiq edir.

**Sərbəst geyinmək bacarığı**

(1 yaş-1 yaş 3 ay )

**Papağı başından çıxarır və ya corablarını soyunur.**

**Necə qiymətləndirilməlidir:**

**Göstərişlər:** papağını çıxararkən və ya corablarını soyunarkən uşağa diqqət yetirin. O, bu işi sizin xahişiniz olmadan edir, yoxsa sizin xahişinizdən sonra edir?

**Nəticə müsbətdir:** uşaq papağını başından çıxarır və ya corablarını soyunur.

### (1 yaş 4 ay-1 yaş 6 ay)

**Geyindirilməkdə və soyundurulmaqda iştirak edir.**

**Necə qiymətləndirilməlidir:**

**Göstərişlər:** uşağınızı geyindirərkən və ya soyundurarkən ona diqqət yetirin. O, ayaqları və əllərinin müvafiq hərəkətləri ilə kömək etməyə çalışırmı (məsələn, əllərini uzadır, ayağını qaldırır, ayağını şalvara salır, durur və s.)?

**Nəticə müsbətdir:** uşaq geyindirilərkən və ya soyundurularkən yuxarıda qeyd olunanlardan hər hansı birini edir.

**Papağını geyinir.**

**Necə qiymətləndirilməlidir:**

**Göstərişlər:** uşaq oynayarkən ona bir neçə asanlıqla geyinilən papaq verin və geyinməyini təklif edin.

**Nəticə müsbətdir:** uşaq hər hansı papağı geyinməyə müvəffəq olduğu təqdirdə.

### (1 yaş 6 ay-2 yaş)

**Şalvarını soyunur.**

**Necə qiymətləndirilməlidir:**

**Göstərişlər:** uşağı yatmağa hazırlayarkən şalvarını soyunmasını özünə təklif edin. Yaxud anadan uşağın öz şalvarını sərbəst soyunması barədə soruşun.

**Nəticə müsbətdir:** uşaq şalvarını sərbəst soyunur, yaxud ana uşağın şalvarını sərbəst soyunmasını təsdiq edir.

### (2-3 yaş)

**Düymələnmiş paltarını çıxarır.**

**Necə qiymətləndirilməlidir:**

**Göstərişlər:** papaq, corab, əlcəkdən başqa digər paltarlarını əynindən çıxarmasını uşağa təklif edərək, onu müşahidə edin.



**Nəticə müsbətdir:** uşaq düymələrinin kimsə tərəfindən əvvəlcədən açılmış olan palto, şalvar, köynək, don və s. geyimini çıxarır.

**Corablarını geyinir.**

**Necə qiymətləndirilməlidir:**

**Göstərişlər:** uşağa öz corablarını verin və geyinməsinə xahiş edərək, onu müşahidə edin.

**Nəticə müsbətdir:** uşaq corablarını sərbəst geyinir və bu zaman corabın burun və daban hissələri öz yerinə düzgün oturur.

**Şalvarını geyinir.**

**Necə qiymətləndirilməlidir:**

**Göstərişlər:** uşaqdan şalvarını geyinməsinə xahiş edərək, onu müşahidə edin.

**Nəticə müsbətdir:** uşaq şalvarını sərbəst və düzgün geyinir.

**Köynəyini soyunur.**

**Necə qiymətləndirilməlidir:**

**Göstərişlər:** uşağa köynəyini çıxarmasını təklif edərək, onu müşahidə edin.

**Nəticə müsbətdir:** uşaq köynəyini çıxarır.

**Zəncirbəndi açır.**

**Necə qiymətləndirilməlidir:**

**Göstərişlər:** uşağa gödəkcə geyindirib zəncirbəndini açmağı təklif edərək, onu müşahidə edin.

**Nəticə müsbətdir:** uşaq zəncirbəndi açmağa nail olur.

**(3 yaş-3 yaş 6 ay)**

**Ayaqqabılarını geyinir.**

**Necə qiymətləndirilməlidir:**

**Göstərişlər:** uşağa ayaqqabılarını verib, onları geyinməsinə xahiş edin.

**Nəticə müsbətdir:** uşaq ayaqqabılarını ayaqlarına düz geyinir; bu zaman qaytanları və ya yapışqanları bağlamağa səy göstərməsi vacib şərt deyil.

**(3 yaş 6 ay-4 yaş)**

**Köynəyini geyinir.**

**Necə qiymətləndirilməlidir:**

**Göstərişlər:** uşaqdan öz köynəyini geyinməsinə xahiş edərək, onu müşahidə edin.

**Nəticə müsbətdir:** uşaq köynəyini geyinir.

**Yatmağa gedərkən tamamilə soyunur.**

**Necə qiymətləndirilməlidir:**

**Göstərişlər:** anadan uşağının hər hansı bir paltarını özünün soyuna bilməsi barədə soruşun.

**Nəticə müsbətdir:** uşaq ayaqqabıları, corabları, şalvarı və alt geyimi də daxil olmaqla, bütün paltarlarını soyuna bilir.

**Paltarın önü və arxasını ayırd edir.**

**Necə qiymətləndirilməlidir:**

**Göstərişlər:** uşağa futbolka verib geyinməyini təklif etməklə, onu müşahidə edin.

**Nəticə müsbətdir:** uşaq paltarının önü ilə arxasını ayırd edə bilir.

#### (4 yaş-4 yaş 6 ay)

**İri düymələri bağlayır.**

**Necə qiymətləndirilməlidir:**

**Göstərişlər:** uşağa köynək geyindirib düymələrini bağlamasını özünə təklif etməklə, onu müşahidə edin.

**Nəticə müsbətdir:** uşaq ən azı üç düyməni düymələyir; bu zaman düymələrin müvafiq ilgəklərə keçirilməsi vacib şərt deyil.

**İri düymələri açır.**

**Necə qiymətləndirilməlidir:**

**Göstərişlər:** uşağa köynəyi geyindiridikdən sonra onun düymələrini (diametri 2 sm-dən kiçik olmayan) açmasını xahiş etməklə, bu əməliyyatı necə etdiyini müşahidə edin.

**Nəticə müsbətdir:** uşaq 3 düyməni sərbəst açır; ancaq bu zaman uşaq köynəyi dartaraq düymələrini açırsa, nəticə müsbət hesab edilə bilməz.

#### (4 yaş 6 ay-5 yaş)

**Paltarların zəncirbəndini bir-birinə keçirərək yuxarı çəkir.**

**Necə qiymətləndirilməlidir:**

**Göstərişlər:** uşağa zəncirbəndi olan sviter, yaxud gödəkçə geyindirir və zəncirbəndi bağlamasını xahiş edərək, onun bu əməliyyatı necə etdiyini müşahidə edin.

**Nəticə müsbətdir:** uşaq paltarın zəncirbəndini bir-birinə keçirərək yuxarı çəkir.

## Səliqəlilik bacarığı

(1-2 yaş )

**Gün ərzində kifayət qədər quru qalır.**

**Necə qiymətləndirilməlidir:**

**Göstərişlər:** anadan soruşun: "Uşaq hər gün 2-3 saat ərzində quru qalır mı?"

**Nəticə müsbətdir:** uşağın hər gün 2-3 saat ərzində quru qaldığını ana təsdiqlədiyi təqdirdə.

**Ehtiyacına nəzarət edir.**

**Necə qiymətləndirilməlidir:**



**Göstərişlər:** uşağın gün ərzində neçə dəfə və hansı saatda "ağır ehtiyacı"ndan azad olduğunu anadan soruşub qeydə alın.

**Nəticə müsbətdir:** əgər uşaq hər gün, təxminən eyni vaxtda 1-2 dəfə "ağır ehtiyacı"ndan azad olursa.

(2-3 yaş)

**Ayaqyoluna getmək istəyini işarə ilə bildirir.**

**Necə qiymətləndirilməlidir:**

**Göstərişlər:** anadan soruşun: – "Uşaq ağır və ya yüngül ehtiyacı olduğunu bir qayda olaraq hər hansı bir hərəkətlə bildirirmi (özünü yığır, gücənir, ağlayır, sakitləşir, yaxud hər hansı digər bir hərəkətlə öz ehtiyacını nümayiş etdirir)?"

**Nəticə müsbətdir:** uşağın ağır və yüngül ehtiyacı olduğunu hər hansı bir vasitə ilə bildirdiyini ana təsdiq etdiyi təqdirdə.

**Ayaqyoluna getmək istəyini söz ilə bildirir.**

**Necə qiymətləndirilməlidir:**

**Göstərişlər:** anadan soruşun: – "Uşaq öz ehtiyacını "tualetə", "pis-pis" və bu kimi sözlərlə bildirirmi?"

**Nəticə müsbətdir:** uşağın öz ehtiyacını "pis-pis" və bu kimi sözlərlə bildirdiyini ana təsdiq etdiyi təqdirdə.

**Ayaqyolunda özü şalvarını aşağı sahr.**

**Necə qiymətləndirilməlidir:**

**Göstərişlər:** anadan soruşun: – "Uşaq ayaqyoluna gedərkən şalvarını özü sərbəst aşağı salırmı?"

**Nəticə müsbətdir:** əgər ana bunu təsdiq edirsə, yəni uşaq şalvarını özü aşağı salırsa.

**Böyüklərin nəzarəti altında ayaqyoluna gedir.**

**Necə qiymətləndirilməlidir:**

**Göstərişlər:** uşağı ayaqyoluna göndərin və bu zaman ona hər hərəkəti sərbəst həyata keçirməsinə imkan verin.

**Nəticə müsbətdir:** əgər uşaq şalvarını aşağı salıb ayaqyoluna daxil olursa və oradan çıxarkən şalvarını köməksiz geyinirsə.

### (3-4 yaş)

**Bütün gecəni quru qalır.**

**Necə qiymətləndirilməlidir:**

**Göstərişlər:** anadan soruşun: – "Uşaq bəzi nadir hallar istisna olunmaqla, bütün gecəni quru qalır mı?"

**Nəticə müsbətdir:** uşağın bütün gecə quru qalması ana tərəfindən təsdiq edildiyi təqdirdə.

**Böyüklərin nəzarəti altında ayaqyolunda unitazın suyunu buraxır.**

**Necə qiymətləndirilməlidir:**

**Göstərişlər:** uşaqdan ayaqyolunda unitazın suyunu buraxmasını xahiş edərək, müşahidə edin.

**Nəticə müsbətdir:** uşaq böyük adamın fiziki köməyindən istifadə etmədən ayaqyolunda unitazın suyunu buraxa bildiyi təqdirdə.

### (4 yaş 6 ay-5 yaş)

**Ayaqyolu ehtiyaclarını tamamilə özü icra edir.**

**Necə qiymətləndirilməlidir:**

**Göstərişlər:** anadan soruşun: – "Uşaq ayaqyoluna gedərkən ehtiyaclarını tamamilə özü icra edirmi?"

**Nəticə müsbətdir:** uşağın ayaqyoluna sərbəst getməsi, silinə bilməsi, əllərini yuyub quruda bilməsi və unitazın suyunu buraxa bilməsi ana tərəfindən təsdiq edildiyi təqdirdə.

## Sərbəst yuyunmaq bacarığı

(2-3 yaş)



**Əllərini və ayaqlarını yuyur (vannada oturaraq).**

**Necə qiymətləndirilməlidir:**

**Göstərişlər:** anadan soruşun: – "Uşaq vannada otu-raraq əllərini və ayaqlarını sərbəst yuya bilirmi?"

**Nəticə müsbətdir:** əgər ana uşağın vannada oturaraq sərbəst əllərini və ayaqlarını yumasını təsdiq edirsə.

**Böyüklərin köməyi ilə əllərini yuyur və qurulayır.**

**Necə qiymətləndirilməlidir:**

**Göstərişlər:** anadan soruşun: – "Uşağınız kranı açıb, sabunu ona vermək şərti ilə əllərini sərbəst yuyub qurulamağı bacarırmı?"

**Nəticə müsbətdir:** əgər uşaq əllərini yaxşı-yaxşı yuyur və qurulayırsa.

(3-4 yaş)

**Böyüklərin köməyi ilə dişlərini fırçalayır.**

**Necə qiymətləndirilməlidir:**

**Göstərişlər:** anadan soruşun: – "Uşağınız diş məcununun qapağını açıb, onun diş fırçasının üzərinə yaxılması şərti ilə sərbəst dişlərini fırçalaya bilirmi?"

**Nəticə müsbətdir:** ana bunu təsdiq etdiyi təqdirdə.

## SOSIAL BACARIQLARIN QIYMƏTLƏNDİRİLMƏSİ

(0-3 ay)

**Qucağa götürüldükdə sakitləşir.**

**Necə qiymətləndirilməlidir:**

**Göstərişlər:** uşaq ağlamağa hazırlaşdığı və ya ağladığı hallarda ana-dan onu qucağına almasını xahiş edin.

**Nəticə müsbətdir:** əgər uşaq qucağa götürüldükdə sakitləşirsə (qiy-mətləndirmə zamanı uşağın ağlamadığı barədə ananın söylədiklərini cavab kimi qəbul edin).

**Qucaqda saxlanılmağa ehtiyacı olduğunu göstərir.**

**Necə qiymətləndirilməlidir:**

**Göstərişlər:** anadan soruşun – "Uşaq heç bir səbəb olmadan, (misal

üçün, altını islatmayıb, ac deyil və s.) sadəcə, qucaq istədikdə ağlayırmı?"

**Nəticə müsbətdir:** ana bunu təsdiq edirsə.

**Ona sözlə müraciət etdikdə, yaxud toxunduqda cavab olaraq gülümsəyir və səs çıxarır.**

**Necə qiymətləndirilməlidir:**

**Göstərişlər:** uşağa doğru əyilin, üzünüzü ona yaxınlaşdırın, uşaqla danışın və onun qarnına və ya çənəsinə yüngülcə toxunun.

**Nəticə müsbətdir:** əgər cavab olaraq uşağın davranışı dəyişərsə – o gülümsəyə və ya səsinizə səs verə, hərəkət edə, sakitləşə bilər və ya sakit uzanırdısa, hərəkət etməyə başlaya bilər.

**Öz ehtiyaclarını ağlamaq vasitəsilə bildirir.**

**Necə qiymətləndirilməlidir:**

**Göstərişlər:** anadan soruşun: "Uşaq ağlayarkən bunun səbəbinin siz hər zaman nə ilə bağlı olduğunu bilirsinizmi?"

**Nəticə müsbətdir:** uşağın müxtəlif ehtiyaclarını bildirmək üçün fərqli ağlamaq növlərindən istifadə etməsi ana tərəfindən təsdiq edildiyi təqdirdə.



#### (4-6 ay)

**Əlini oyuncağa çatdırmağa çalışır.**

**Necə qiymətləndirilməlidir:**

**Göstərişlər:** uşağın diqqətini tanıdığı oyuncağa cəlb edərək onunla necə oynamaq qaydasını göstərin və oyuncağı uşaqdan bir qədər kənarıya qoyun.

**Nəticə müsbətdir:** əgər körpə bədəninin hər hansı hissəsi ilə oyuncağı əldə etməyə çalışırsa.

**Oyuncağı və ya digər əşyanı ağızına doğru aparır.**

**Necə qiymətləndirilməlidir:**

**Göstərişlər:** yüngül və əldə rahat tutulan oyuncağı və ya hər hansı bir əşyanı uşağın ovucuna qoyun.

**Nəticə müsbətdir:** əgər uşaq oyuncağı, yaxud əşyanı ağızına doğru apararsa (oyuncağı ağızına qoyması vacib deyil).

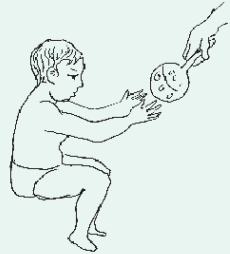

**Başına yaylıq saldıqda gülmür.**

**Necə qiymətləndirilməlidir:**

**Göstərişlər:** uşağın başına yüngül yaylıq salın və deyin "Mən haradayam?" Sonra yaylığı onun başından götürüb deyin: "qu-qu, mən buradayam".

**Nəticə müsbətdir:** əgər bu oyun zamanı uşaq gülürsə.

### (7-9 ay)

**Yad insan gördükdə təəccüblü baxışla və ya aqlamaqla reaksiya verir.**

**Necə qiymətləndirilməlidir:**

**Göstərişlər:** otaqda yad insan olduqda, uşağı müşahidə edin.

**Nəticə müsbətdir:** əgər uşaq otaqda yad insanı gördükdə təəccüblə baxır və ya aqlamağa başlayırsa.

**10 dəqiqə ərzində bir neçə oyuncaqla sərbəst oynayır.**

**Necə qiymətləndirilməlidir:**

**Göstərişlər:** uşağa sevdiyi bir neçə oyuncaq verin və yaxınlığında dayanıb diqqətini cəlb etmədən onu müşahidə edin.

**Nəticə müsbətdir:** əgər uşaq 10 dəqiqə ərzində oyuncaqlarla oynarsa (vaxtı qeyd edin).

### (10-12 ay)

**Fincanı və ya qaşığı ağızına apararaq, sadə funksional oyun nümayiş etdirir.**

**Necə qiymətləndirilməlidir:**

**Göstərişlər:** uşağa oynamaq üçün məişət əşyalarından (məsələn, fincan, qaşığı və s.) bir neçəsini verin.

**Nəticə müsbətdir:** əgər uşaq oynayarkən hər bir əşyanı öz təyinatına görə istifadəsini nümayiş etdirirsə (məsələn, daraqla saçını daramağa çalışırsa, qaşığı ağızına doğru aparırsa və s.).

**Oyuncaqdan möhkəm tutaraq onun əlindən alınmasına qarşı müqavimət göstərir.**

**Necə qiymətləndirilməlidir:**

**Göstərişlər:** Şax-şax oyuncağını uşağın əlinə verin və ondan möhkəm yapışdığına əminlik hasil edin. Uşaqla oynayaraq, oyuncağı onun əlindən dartaraq almağa çalışın.

**Nəticə müsbətdir:** uşaq oyuncaqdan möhkəm yapışaraq müqavimət göstərdiyi, yaxud oyuncağı özünə tərəf çəkdiyi təqdirdə.

**Oynayarkən oyuncağı və ya əşyanı şappıldadır.**

**Necə qiymətləndirilməlidir:**

**Göstərişlər:** uşağı masanın yanında dizinizin üstündə oturdun, şax-şax oyuncağını və ya hər hansı bir əşyanı onun əlinə verib müşahidə edin.

**Nəticə müsbətdir:** əgər uşaq oyuncaqla oynayarkən onu masaya şappıldadırsa.

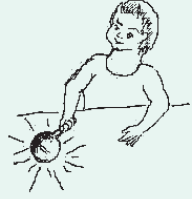

### (1 yaş-1 yaş 3 ay)

**Böyüklərin diqqətini özünə cəlb etmək üçün "hoqqa çıxarır".**

**Necə qiymətləndirilməlidir:**

**Göstərişlər:** uşağı uzun müddət müşahidə edin.

**Nəticə müsbətdir:** əgər körpə diqqəti cəlb etmək məqsədi ilə "hoqqa çıxarsa" (qeyri-adi səslər çıxarsa və ya gülməli hərəkətlər edərsə).

**Oyuncağı böyük adama verir və ya göstərir.**

**Necə qiymətləndirilməlidir:**

**Göstərişlər:** uşaq oynayarkən onu müşahidə edin.

**Nəticə müsbətdir:** uşaq yaxınlığında olan böyük adama öz oyuncağını vaxtaşırı göstərdiyi və ya verdiyi təqdirdə.

**Ev işlərini təqlid edir.**

**Necə qiymətləndirilməlidir:**

**Göstərişlər:** anadan soruşun: "Uşaq sizin gördüyünüz ev işlərindən heç olmasa, birini yamsılayırmı?"

**Nəticə müsbətdir:** əgər ana uşağın süpürmək, toz almaq və s. işləri yamsıladığını təsdiq edərsə.

### (1 yaş 4 ay-1 yaş 6 ay)

**Güzgüdəki surətinə baxaraq, oynayaraq reaksiya verir.**

**Necə qiymətləndirilməlidir:**

**Göstərişlər:** körpəyə güzgüdə öz simasını göstərin və müşahidə edin.

**Nəticə müsbətdir:** əgər uşaq güzgüdəki surətini görərkən cavab olaraq gülür, əl uzadır, toxunur və ya digər bir reaksiya göstərsə.

**Gizlənpaç oynayır və ya əl çalır.**

**Necə qiymətləndirilməlidir:**





**Göstərişlər:** özünüzü kağız parçasının arxasında "gizlədərək", arabit müxtəlif tərəflərdən görünüb "salam" deyərək, uşaqla gizlənpaç oynamağa başlayın. Uşaq bu oyunda iştirak etmirsə, əllərinizi bir-birinə vurub oxuyaraq səs salın.

**Nəticə müsbətdir:** əgər uşaq qeyri-ixtiyari olaraq, hər hansı bir oyunda iştirak edərək, ondan həzz alırsa.

**Uzun müddətli funksional oyun nümayiş etdirir.**

**Necə qiymətləndirilməlidir:**

**Göstərişlər:** uşağa bir neçə oyuncaq və ya əşya verərək (fincan, qaşığıq, daraq, saçlı gəlincik və s.) oyun zamanı onu müşahidə edin.

**Nəticə müsbətdir:** əgər uşaq qaşığıqla gəlinciyi yedirir, saçlarını da-rayırsa və s.

**Oyuncağını istədikdə onu təklif edir.**

**Necə qiymətləndirilməlidir:**

**Göstərişlər:** uşağa oyuncağı təklif edib onu götürməyə imkan verin. Bir neçə saniyədən sonra əlinizi uzadaraq onu sizə qaytarmasını xahiş edin.

**Nəticə müsbətdir:** uşaq oyuncağı sizə verdiyi, yaxud sizə tərəf uzatdığı təqdirdə.

### (1 yaş 6 ay-2 yaş)

**Valideynin otaqdan çıxmasını qəbul edir.**

**Necə qiymətləndirilməlidir:**

**Göstərişlər:** uşağın başı oynamağa qarışdığı zaman anadan otağı tərək etməsini xahiş edin.

**Nəticə müsbətdir:** əgər uşaq ananın otaqdan çıxdığını görür, lakin buna reaksiya vermədən oynamağa davam edirsə.

**Oyuncağı və ya kitabı böyüklərə göstərərək onları oyuna cəlb etmək istəyir.**

**Necə qiymətləndirilməlidir:**

**Göstərişlər:** anadan soruşun: "Uşaq nə vaxtsa sizə və ya böyüklərdən birinə hər hansı bir kitabı gətirərək onu oxumağı, yaxud oyuncağı gətirərək onunla oynamağı xahiş edibmi?"

**Nəticə müsbətdir:** əgər ana buna müsbət cavab verərsə.

## (2 yaş-2 yaş 6 ay)

**Validəynlərə sadə ev işlərində kömək edir.**

**Necə qiymətləndirilməlidir:**

**Göstərişlər:** anadan soruşun: "Uşağınız hər hansı bir sadə tapşırıqları (məsələn, ayaqqabıları gətirir, fincanı aparır və s.) yerinə yetirməkdə sizə yardım edirmi?"

**Nəticə müsbətdir:** əgər ana uşağın sadə tapşırıqları sərbəst yerinə yetirdiyini təsdiq edirsə.

**Diqqət yetirməyə başlayır.**

**Necə qiymətləndirilməlidir:**

**Göstərişlər:** anadan soruşun: "Sizin uşağınız başqa bir uşağı ağlayan görün zaman nə edir?"

**Nəticə müsbətdir:** belə hallarda ana uşağının ağlayana qarşı diqqət yetirməyə başladığını (qucaqlayır, qanı qaralır, narahat olur, hər hansı bir sakitləşdirici sözlər deyir) təsdiq edirsə.

**Böyükrlə bölüşür.**

**Necə qiymətləndirilməlidir:**

**Göstərişlər:** uşaq muncuqlar, kubiklərlə oynayarkən onlardan bir neçəsini sizə verməsini xahiş edin və əlinizi uzadın.

**Nəticə müsbətdir:** uşaq bunlardan hər hansı birini sizə verərsə.

## (2 yaş 6 ay-3 yaş)

**Kömək istəyir.**

**Necə qiymətləndirilməlidir:**

**Göstərişlər:** anadan soruşun: "Sizin uşağınız içmək istəyərkən və ya vanna otağına gedərkən ona yardım lazım olduqda nə edir?"

**Nəticə müsbətdir:** əgər ana uşağın kömək istədiyini sözlə və ya hərəkətlə (paltarın balağını çəkir, qolunu dartır və s.) bildirdiyini təsdiq edirsə.

**Cinsləri seçir.**

**Necə qiymətləndirilməlidir:**

**Göstərişlər:** uşaqdan soruşun: "Sən oğlansan, ya qız; anan qızıdır, ya oğlan; atan qızıdır, ya oğlan".

**Nəticə müsbətdir:** əgər uşaq yuxarıdakı suallara və ya yaxud cinsə aid digər müvafiq suallara düzgün cavab verirsə.

**"Ailə" və ya "ana-qız" oyununa qatılır.**

**Necə qiymətləndirilməlidir:**

**Göstərişlər:** uşağa oyun üçün müxtəlif əşyalar – gəlinciklər, oyuncaq mebel, çay dəsti, mətbəx əşyaları verin və müşahidə edin.

**Nəticə müsbətdir:** əgər uşaq özünü ana və ya ata təsəvvür edərkən "yemək bəşirir, körpəni yedirir, fındandan çay içirir, yatırır".

### (3 yaş-3 yaş 6 ay)

**Başqa bir insanı incitdikdə üzr istəyir.**

**Necə qiymətləndirilməlidir:**

**Göstərişlər:** anadan soruşun: "Uşağınız kimisə cismani və ya sözlə incitdikdə, üzr istəyirmi?"

**Nəticə müsbətdir:** əgər uşaq belə halların ən azı 75 %-də üzr istəyirsə (incitdiyi uşağı qucaqlayır, öpür, sıgallayır).

### (3 yaş 6 ay-4 yaş)

**Əksər vaxtlarda böyüklərin xahişini yerinə yetirir.**

**Necə qiymətləndirilməlidir:**

**Göstərişlər:** anadan soruşun: "Uşağınız sizin xahişinizi çox vaxt yerinə yetirirmi?" Tipik xahişlərdən bir neçə misal çəkməsini təklif edin və soruşun: "Xahişlərinizin uşaq tərəfindən yerinə yetirilməsi, sizcə mümkün olan halların 75 %-ni təşkil edirmi?"

**Nəticə müsbətdir:** əgər uşaq valideynin və ya böyüklərin xahişini 75 % hallarda yerinə yetirirsə.

**Soruşduqda özünü necə hiss etdiyini deyir.**

**Necə qiymətləndirilməlidir:**

**Göstərişlər:** uşaqdan soruşun: "Necəsən? Özünü necə hiss edirsən?"

**Nəticə müsbətdir:** əgər uşaq sözlə özünü necə hiss etdiyini bildirirsə (misal üçün - mən yaxşıyam, əsəbiyəm, kefim yoxdur və s.).

### (4 yaş-4 yaş 6 ay)

**Uşaq üstünlük təşkil etmədən söhbətdə iştirak edir.**

**Necə qiymətləndirilməlidir:**

**Göstərişlər:** qiymətləndirmə zamanı uşağı müşahidə edin.

**Nəticə müsbətdir:** əgər uşaq həm qulaq asır, həm də danışa bilirsə (qarşılıqlı şəkildə) və bu zaman o, digərlərindən daha çox danışmırsa.

**Öz-özü ilə oynadığı zaman digər uşaqlarla ünsiyyətə girir.**

**Necə qiymətləndirilməlidir:**

**Göstərişlər:** anadan soruşun: "Sizin uşağınız digər uşaqlarla necə oynayır? O, digər uşaqlarla eyni otaqda olarkən onların işinə qarışmadan və ya onlarla dalaşmadan öz-özünə oynaya bilirmi? Misal üçün, o,

digər uşaqlarla birlikdə masa arxasında oturub şəkil çəkən zaman onlarla danışaraq, lakin narahat etmədən öz işi ilə məşğul olurmu?"

**Nəticə müsbətdir:** əgər uşaq təkbaşına oynayaraq digər uşaqların işinə qarışmadan onlarla sözlə ünsiyyət saxlayırsa.

### (4 yaş 6 ay-5 yaş)

**20 və ya 30 dəqiqə ərzində tək oynayır.**

**Necə qiymətləndirilməlidir:**

**Göstərişlər:** anadan soruşun: "Sizin uşağınız təkbaşına televizora baxmaqdan savayı, sizin nəzarətiniz olmadan hər hansı bir digər fəaliyyətlə 20-30 dəqiqə ərzində məşğul olurmu?"

**Nəticə müsbətdir:** əgər ana bunu təsdiq edirsə, yəni onun nəzarəti olmadan uşağı 20-30 dəqiqə ərzində şəkil çəkir, kubiklərlə oynayır və s.

**Öz növbəsini gözləyə bilir.**

**Necə qiymətləndirilməlidir:**

**Göstərişlər:** anadan soruşun: "Böyüklərin nəzarəti olmayan bir fəaliyyət zamanı (geyilmə oyunu, məktəb oyunu, gizlənpaç və s.) sizin uşağınız növbə gözləyə bilirmi?"

**Nəticə müsbətdir:** əgər ana müsbət cavab verirsə.

**2 və ya 3 uşaqla birlikdə oynayır.**

**Necə qiymətləndirilməlidir:**

**Göstərişlər:** anadan soruşun: "Sizin uşağınız 2-3 uşaqla birlikdə necə oynayır? O, başqa uşaqlarla birlikdə dairəvi və ya digər növbə saxlanması tələb olunan oyunlarda iştirak edə bilirmi?"

**Nəticə müsbətdir:** ana müsbət cavab verərək müvafiq misallar göstərdiyi təqdirdə.

**Oyunun və ya digər bir fəaliyyətin qaydalarını başqalarına izah edir.**

**Necə qiymətləndirilməlidir:**

**Göstərişlər:** anadan soruşun: "Sizin uşağınız oyunun və ya digər bir fəaliyyətin qaydalarını (gizlənpaç, dama oyunu və s.) başqa uşaqlara və ya böyüklərə, onların başa düşəcəyi şəkildə, açıq və qısa izah edə bilirmi?"

**Nəticə müsbətdir:** ana müsbət cavab verərək, müvafiq misallar göstərdiyi təqdirdə.



## FƏRDİ İNKİŞAF PROQRAMININ TƏRTİBİ

İnkışafdən geri qalmış uşaqlar öz güclü və zəif tərəflərinə, habelə davranış pozuntularına görə bir-birindən çox fərqlənirlər. Məhs bu səbəbdən yalnız bütün bacarıqların (ümumi və incə motor bacarıqları, diqqət, dərk etmə və s.) qiymətləndirmə nəticələri əldə edildikdən sonra hər bir uşaq üçün fərdi təlim məqsədləri qarşıya qoyulmaqla fərdi inkışaf proqramı tərtib olunmalıdır. Bu fərdi inkışaf proqramında, eyni zamanda, özünəxidmət və sosial bacarıqların inkışafı üçün müxtəlif məşğələlərin keçirilməsi də nəzərdə tutulmalıdır. Məqsədlər uzun müddətli və qısa müddətli ola bilər.

Uzun müddətli məqsəd – qısa müddətli məqsəd – bir neçə ola bilər. Uzun müddətli məqsəddə nəzərdə tutulmuş bacarıqlardan hansının birinci işlənilməsi qərara alınır. Qısa müddətli məqsəd bu bacarıqların yaxşılaşdırılmasına kömək edəcək bir neçə məqsədləri özündə birləşdirir. Məsəl üçün:

Uzun müddətli məqsəd – fincandan sərbəst içmək

Qısa müddətli məqsədlər:

1. fincana doğru əllərini uzatmaq;
2. fincanı iki əllə tutmaq;
3. fincanı iki əllə tutub qaldırmaq;
4. fincanı ağıza doğru aparmaq;
5. fincanı masa üzərinə qoymaq.

Fərdi inkışaf proqramı valideynlərin iştirakı ilə tərtib edilir və ailənin digər üzvlərini də tanış edə bilmələri üçün onlara təqdim olunur.

### Fərdi İnkışaf Planı

Adı, soyadı:

Təvəllüdü:

Yaşı (ayla):

Diaqnozu:

Planın tərtib olunduğu tarix:

Planın üç ay ərzində həyata keçiriləcəyi nəzərdə tutulur.

**Uzun müddətli məqsəd:**

№	Kıçık müddətli məqsəd	Fəaliyyət	Tarix / qiymətləndirmə							
					yox					
1					yox					
					hə					
2					yox					
					hə					
3					yox					
					hə					
4					yox					
					hə					

**Özünəxidmət və sosial bacarıqların inkişafı üçün  
təqdim olunan nümunəvi məşğələlər**

***Uşağın yaş üzrə inkişafı (0-1 yaş)***

<b>Funksional bölmələr</b>	<b>Məşğələlərin məzmunu</b>	<b>Məşğələlərin keçirilməsi</b>
Özünəxidmət	1. Xırdalanmış qida hissələrini yemək 2. Fincandan içmək	Səh. 26 Səh. 27
Sosial	1. Oyun zamanı fiziki kontakta (toxunmağa) izn vermək 2. Qıdıqlamaq 3. Mənə bax (ci-co, qu-qu oyunu)	Səh. 27 Səh. 27 Səh. 28

***Uşağın yaş üzrə inkişafı (1-2 yaş)***

<b>Funksional bölmələr</b>	<b>Məşğələlərin məzmunu</b>	<b>Məşğələlərin keçirilməsi</b>
Özünəxidmət	1. Qaşıqdan istifadə etməklə yemək 2. Barmaq əvəzinə qaşıqdan istifadə etmək 3. Fincandan içmək 4. Corablarını soyunmaq	Səh. 28 Səh. 28 Səh. 29 Səh. 29
Sosial	1. At-yellənçək 2. Öpmək 3. Oyuncaq avtomobili birlikdə sürmək 4. Salamlaşma və vidalaşma	Səh. 30 Səh. 30 Səh. 30 Səh. 31

***Uşağın yaş üzrə inkişafı (2-3 yaş)***

<b>Funksional bölmələr</b>	<b>Məşğələlərin məzmunu</b>	<b>Məşğələlərin keçirilməsi</b>
Özünəxidmət	1. Yeyərkən çəngəldən istifadə etmək 2. Yeyiləni yeyilməyəndən ayırmaq 3. Gödəkcəni sərbəst geyinmək 4. Şalvarı geyinmək 5. Düyümləri bağlamaq	Səh. 31 Səh. 32 Səh. 32 Səh. 32 Səh. 33

Sosial	1. Başqa adamlara kömək etmək (kağızı zibil qabına atmaq)	Səh. 33
	2. Gizlənmək və axtarmaq	Səh. 34
	3. 3-4 ardıcıl hərəkətlər etmək	Səh. 34
	4. Böyük adamla birlikdə kubiklərdən qüllə düzəltmək	Səh. 34

### *Uşağın yaş üzrə inkişafı (3 - 4 yaş )*

<b>Funksional bölmələr</b>	<b>Məşğələlərin məzmunu</b>	<b>Məşğələlərin keçirilməsi</b>
Özünəxidmət	1. İri düyməli gödəkçənin düymələrini açıb-bağlamaq 2. Dolça dan fincana suyu tökmək 3. Müstəqil surətdə dişlərini fırçalamaq	Səh. 33 Səh. 35 Səh. 36
Sosial	1. “Götürmək” və “vermək” anlayışlarını dərk etmək 2. Masa üstündə yemək dəstini düzgün yerləşdirmək	Səh. 35 Səh. 35

### *Uşağın yaş üzrə inkişafı (4-5 yaş )*

<b>Funksional bölmələr</b>	<b>Məşğələlərin məzmunu</b>	<b>Məşğələlərin keçirilməsi</b>
Özünəxidmət	1. Sərbəst və cəld geyinmək	Səh. 37
Sosial	1. Digər adamın ehtiyaclarını başa düşmək	Səh. 33

### *Uşağın yaş üzrə inkişafı (5-6 yaş )*

<b>Funksional bölmələr</b>	<b>Məşğələlərin məzmunu</b>	<b>Məşğələlərin keçirilməsi</b>
Özünəxidmət	1. Sərbəst qəlyanaltı hazırlamaq	Səh. 37
Sosial	1. “Mənim” və “sənin” anlayışlarını fərqləndirmək 2. Telefon zənglərinə cavab vermək	Səh. 38 Səh. 37

## ÖZÜNƏXİDMƏT VƏ SOSIAL BACARIQLARI İNKİŞAF ETDİRMƏK ÜÇÜN NÜMUNƏVİ MƏŞĞƏLƏLƏR

Sərbəst olaraq yerinə yetirilməsi zəruri olan qida qəbulu, geyinmə, soyunma, tualet ehtiyaclarının edilməsi, bədənə qulluq kimi sahələri əhatə edən bölmələr ən vacib hesab olunur. İnkişafdən geri qalan uşaqlar bu vacib həyatı (yaşama) funksiyaları uzun müddət sərbəst yerinə yetirə bilmirlər. Bunu nəzərə alaraq, hazırkı bölmədə başqa insanlardan nisbətən, daha az asılılıq yarada bilən bacarıqların əldə edilməsi yollarını göstərən müxtəlif məşğələlər təqdim olunur.

Hər hansı bir fəaliyyət növünə nail olmaq üçün psixoloq tərəfindən göstərilən məşğələlər ev şəraitində ana, yaxud ailənin digər üzvləri (böyük bacı ya qardaş, ata, nənə və s.) tərəfindən müntəzəm şəkildə, təkrar-təkrar və davamlı keçirilməlidir. Məhs bu üçlüyün – psixoloq, uşaq və ananın birgə işi nəticəsində qarşıya qoyulan məqsədə nail olmaq mümkündür.

### **Məşğələyə başlamamışdan əvvəl:**

- Hər hansı bir fəaliyyət növü seçin.
- Bu fəaliyyət növünü valideynlərə təsvir edin.
- Fəaliyyətin uşağa necə kömək edəcəyini valideynlərə aydın başa salın.
- Fəaliyyət növünü həyata necə keçirmək lazım olduğunu nümunə kimi valideynlərə nümayiş etdirin.
- Sonra valideynlər bunu təkrar etməlidirlər.
- Valideynlər, onlara göstərilən fəaliyyət növünü təlimata uyğun şəkildə düzgün apara bilmədikləri təqdirdə, hansı hissələrdə səhvə yol verdiklərini onlara başa salın və yenidən həmin fəaliyyət növünü təkrar edin.

## 0-1 yaş yaş üzrə inkişaf



**Məşğələ: Kiçik qida tikələrinin yeyilməsi**

**Uzun müddətli məqsəd: sərbəst yemək**

**Qısa müddətli məqsəd: uşağın əlini qidaya doğru aparması, qidamı götürməsi, qidamı ağızına doğru apararaq oraya qoymasına nail olmaq**

**Material:** Çörək, ət və bişirilmiş yerkökünün ələ götürülməsi rahat olan hissələri

Uşağı masa arxasında stula oturdun və onun qabağına çörək və ya digər qida tikələrini qoyun. Uşağın diqqətini özünüə cəlb etməyə çalışın. Əvvəlcə bu prosesi uşağa göstərin - çörək hissəsini götürün, ağızınıza qoyun, mimika ilə dadlı olduğunu dəqiq göstərin. Çalışın ki, uşaq bu hərəkətləri təkrarlasın. O, sizi təqlid etməsə, o zaman onun əlindən tutub çörək tikəsinə yaxınlaşdırın, birlikdə götürün və uşağın ağızına doğru aparın. Bu prosesi bir neşə dəfə təkrar edin. Uşaq, ondan nə tələb olunduğunu başa düşməlidir. Uşağın xoşladığı qida haqqında valideynlərdən əvvəlcədən məlumat alsanız, daha yaxşı olar. Məşğələ zamanı yardım göstərilməsini tədricən azaldın. Uşağın hərəkətlərində inam hissə olduğu zaman artıq dəstək verməyin.

## 0-1 yaş üzrə inkişaf

**Məşğələ: Fincandan içmək**

**Uzun müddətli məqsəd: Fincandan sərbəst içmək**

**Qısa müddətli məqsəd:**

- 1) Uşağın əlini fincana doğru yönəltmək.
- 2) Fincanı qaldırmaq.
- 3) Fincanı ağıza doğru aparmaq.

**Material:** Plastik fincan, sevimli içki.



**I addım:** Uşağın arxasında durub fincanı əlinizə alın və onu uşağın ağızına doğru aparın.

**II addım:** Uşağın arxasında durun, onun əlini fincana doğru aparın. Fincanı öz əlinizlə tutun və bu vəziyyətdə uşaqla birlikdə fincanı qaldırın.

**III addım:** Uşağın arxasında durun. Onun əlindən tutub fincana doğru aparın. Onun əli ilə fincanı qaldırın və ağızına doğru aparın.

**IV addım:** Uşağın arxasında durun. Onun əlini fincana doğru yönəldin. Ancaq hələ ki, bir az dəstəkləyin.

**V addım:** Dəstəkləməni uşağın əlinə yüngül toxunmaq dərəcəsinə qədər azaldın. Uşaq nə edəcəyini yadına salmalı və hərəkəti təkrarlamalıdır.

Uşağı hər dəfə tərifləməyi yaddan çıxarmayın.

## 0-1 yaş üzrə inkişaf

**Məşğələ:** Oynayaraq fiziki kontakt yaradılması

**Məqsəd:** Əlaqəli sosial bacarığın inkişafı

Uşaqla qısa müddətli də olsa, fiziki kontakt yaratmağa cəhd edin. Uşağı bir neçə dəfə qaldırıb sonra döşəməyə qoysanız – bu, başlanğıc üçün kifayətdir. Bunu edərkən müxtəlif səslər çıxarın və uşağı Sizi təqlid etməyə cəlb edin.

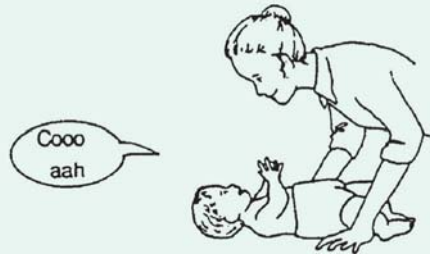

## 0-1 yaş üzrə inkişaf

**Məşğələ:** Qıdıqlama

**Məqsəd:** Əlaqəli sosial bacarığın inkişafı

**Material:** Gəlincik və ya digər yumşaq oyuncaq

Uşaqla birlikdə rahat yerdə oturun. Gəlinciyi götürüb "Bura bax", deməklə uşağın diqqətini oyuncağa cəlb edin və onu oyuncaqla ehtiyatla qıdıqlayın. Diqqət yetirin ki, bu, kobud formada olmasın. Uşağı qıdıqlayarkən gülümsəyin və səslər çıxarın. Əvvəlcə uşağı qısa müddətdə qıdıqlayın, sonra qıdıqlama müddətini uzadın. Arada qıdıqlamanı dayandırın və uşağın onu yenə qıdıqlamaq üçün istəyini hansı hərəkətlə bildirəcəyini gözləyin. Qıdıqlama onda sevinc hissi yaradırsa, onu qıdıqlayın.



## 0-1 yaş üzrə inkişaf

**Məşğələ:** Ci-co oyunu

**Məqsəd:** Əlaqəli sosial bacarığın inkişafı

**Vəsait:** Böyük ləçək (yaylıq)

Uşaqla üz bəüz oturun. Ləçəyi qarşınızda elə qaldırın ki, uşaq sizi görməsin. Sonra uşağın adını çağıraraq (məsələn, "Əli haradadır?") onun gözlərini görə biləcəyiniz səviyyədə ləçəyi yavaş-yavaş aşağı salın. Daha sonra ləçəyi öz başınıza salın və yavaş-yavaş onu çəkməklə üzünüzü açın. Nəhayət, ləçəyi uşağın başına salın və onu yavaş-yavaş aşağı çəkin. Bu prosesi dəfələrlə təkrarlayın ki, uşaq özü sərbəst şəkildə ləçəyi başına salıb aşağı çəksin və sizinlə ci-co oyunu oynasın.



## 1-2 yaş üzrə inkişaf

**Məşğələ:** Qaşıqdan istifadə etmək

**Uzun müddətli məqsəd:** Qaşıqdan istifadə etməklə sərbəst yemək

**Qısa müddətli məqsəd:**

1. Qaşığı tutmaq;
2. Qaşığı boşqaba tərəf aparmaq;
3. Boşqabdan qaşıqla yeməyi götürmək;
4. Qaşığı ağıza doğru aparmaq;
5. Yeməyi qaşıqdan götürmək.

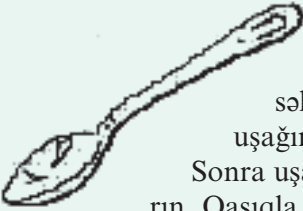

Bu prosesi yüngülləşdirmək üçün uşağın xoşladığı qidani seçin və yaxşı olar ki, bu qida qaşıqda asan saxlanılan olsun (məsələn, kartof püresi, sıyıq, puding və s.). Qaşığı uşağın əlinə verin və öz əlinizlə onun əlini tutun. Sonra uşağın əlini qaşıqla birlikdə boşqaba tərəf aparın. Qaşıqla yeməyi götürün və uşağın ağızına tərəf aparın. Kömək və nəzarəti tədricən azaltmaqla digər yemək növləri ilə də bu prosesi təkrar edin və uşaq qaşıqdan istifadə etməklə sərbəst yemək yeyə bilənədək davam edin.

## 1-2 yaş üzrə inkişaf

**Məşğələ:** Barmaq əvəzinə qaşıqdan istifadə etmək

**Məqsəd:** Qida qəbulu zamanı sərbəstliyə çox imkan yaratmaq, masa arxasında davranış qaydalarına yiyələnmək

**Material:** Qaşıq



Qida qəbulu zamanı uşağa əldə yeyilməyən qidani verin. Uşaq masa arxasında oturarkən dərhal onun qabağına boşqab qoyun, yanında oturun, diqqətini özünü cəlb edin və deyin: "Mən qaşıqla yeyirəm". Qaşığı götürün, onu yeməyə salın, öz ağızınıza doğru aparın və: "Mən qaşıqla yeyirəm" – deyin. Sonra boşqabı uşağın qarşısına qoyun, qaşığı

əlinə verin və onu birinci tikəyə doğru yönəldin. Uşaq özü qaşığı əlində sərbəst tutmağı öyrənəndən sonra tədricən onun əlinə verdiyiniz dəstəkləməni azaldın. Uşaq barmaqları ilə yeməyə cəhd edərsə, boşqabı qabağından götürün və deyin: "Yox, qaşıqla ye". Bir daha qaşıqdan necə istifadə etmək lazım olduğunu göstərin. Boşqabı yenidən uşağın qabağına qoyun, qaşığı əlinə verin. Uşaq qaşıqdan istifadə edərsə, gülümsəyin və onu tərifləyin. Uşaq yenidən barmaqları ilə yemək istəsə, boşqabı bir dəqiqəlik onun qarşısından uzaqlaşdırın və yenidən qaşıqdan necə istifadə etdiyinizi göstərin. Sonra boşqabı yerinə qaytarın. Uşaq barmaqları ilə yeməyə nə qədər cəhd etsə, bu prosesi davam edin. Uşağın xoşladığı və əldə yeyilməyən qidanın seçilməsi vacibdir. Bütün yeməklər qaşıqla yeyilən qidadan ibarət olmalıdır.

**Məşğələ:** Mayeni fincandan içmək

**Uzun müddətli məqsəd:** Fincandan mayeni sərbəst içmək

**Qısa müddətli məqsədlər:**

1. Fincana doğru əllərini uzatmaq;
2. Fincanı iki əllə tutmaq;
3. Fincanı iki əllə tutub qaldırmaq;
4. Fincanı ağıza doğru aparmaq;
5. Fincanı masa üzərinə qoymaq.



**Material: Fincan**



Uşaqla üz-büz oturun. Onun əlinə fincan verin. Bu əşya ilə tanış olmaq üçün uşağın fincanla bir az oynamasına imkan verin. Sonra uşaqdan fincanı alın və onu iki əllə saxlanılmasını göstərin, yavaş-yavaş fincanı öz ağızınıza doğru aparın və masanın üzərinə qoyun. Fincanı masadan götürüb uşağın ağızına doğru aparın və sonra masanın üzərinə qoyun. Uşaq fincanı yaxşı tutmağa başlayanda, onun içinə bir az maye tökün. Uşağın əllərini fincanın üzərinə qoyun, öz əllərinizlə birlikdə fincanı qaldırın və uşağın ağızına doğru aparın. Fincanı bir qədər əyin ki, maye uşağın dodaqlarına dəysin və bu maye uşağın xoşladığı mayedirsə, o, ağızını açaraq içəcək. Sonra fincanı yavaş-yavaş masanın üzərinə qoyun, uşağın əllərini fincandan uzaqlaşdırın və onu tərifləyin. Bu prosesin uşağın özü tərəfindən sərbəst başa çatdırılması üçün uşa-

ğın əllərinə verdiyiniz dəstəkləməni tədricən azaldın. Ən əsası odur ki, bütün bu hərəkətlər ardıcılıqla yerinə yetirilsin.

**Məşğələ:** Corabları soyunmaq

**Məqsəd:** Corabları sərbəst soyunmaq

**Material:** Corab, ağzı bağlanan plastik qab



Əvvəlcə iri corabdan və plastik qabdan istifadə edin. Uşağın diqqətinin sizdə olmasına nəzarət edin. Uşağı mükafatlandırmaq məqsədilə plastik qabın içinə konfet, fındıq qoyun və qapağını bağlayın. Qapağın üstündən böyük corab keçirdin. Uşağın əlindən tutun və qabdan corabın çıxarılmasında ona kömək edin. Sonra qabın içindən mükafatın çıxarılmasında uşağa kömək edin. Uşağın bu bacarığa yiyələnməsi üçün prosesi tez-tez təkrarlayın. Sonra corabı uşağın ayağına geyindirin və nəzarət edin ki, uşaq rahat vəziyyətdə otursun və müvazinətini itirməsin. Uşağın ayağına corabı elə geyindirin ki, o corabın ucundan rahat tutaraq onu ayağından çıxara bilsin. Məşğələnin bu hissəsini böyük corabdan istifadə etməklə dəfələrlə təkrarlayın. Sonra isə məşğələni uşağın öz corabı ilə keçirin və öncə plastik qabdan istifadə etməkdən başlayın. Sonra corabı uşağın ayağına geyindirin və onu çıxarmasını tapşırın. Yalnız zəruri hallarda uşağa yardım edin.

## 1-2 yaş üzrə inkişaf

**Məşğələ:** At-yelləncək və ya uşaq üçün evdə qurulan yelləncək

**Məqsəd:** Qarşılıqlı sosial bacarığın inkişafı

**Material:** Yelləncək



Uşağı ev şəraitində qurulan yelləncəyə, yaxud at-yelləncək oyuncağına oturdun. Gülümsəyin və uşaqla danışın. Məsələn, deyin: "Biz yellənirik, biz yellənirik", yaxud sakitləşdirici sözlərdən istifadə edin. Uşaq fəal şəkildə özü yellənməyə başladığında, tədricən köməyi azaldın. Uşaq həyacanlanmağa və sürətlə yellənməyə başlayan anda yelləncəyi dayandırın və uşaqla ritmik danışımağa davam edin. Uşağın Sizin nitqinizin rit-

minə uyğun olaraq yellənməsinə çalışın. Uşaq həyacanlanmağa davam edərsə, o zaman onu bir neçə dəqiqəlik yelləncəkdən yerə düşürün və sakitləşməsi üçün gülümsəyərək onunla söhbət edin. Bundan sonra uşağı yenidən yelləncəyə oturdun və onun sərbəst yellənməsinə imkan verməzdən əvvəl 1-2 dəqiqə ərzində sürətə nəzarət edin.

### 1-2 yaş üzrə inkişaf

**Məşğələ:** Öpmək

**Məqsəd:** Sosial qarşılıqlı təsirin yaxşılaşdırılması

Bu vaxta qədər sığallanmaqdan, qucaqlanmaqdan, öpməkdən həzz almayan uşağa siz bunları öyrədə bilərsiniz. Uşaq sizi öpməyi öyrənersə və artıq fiziki kontaktdan qorxmazsa, o zaman siz uşaqdan öz anasını, atasını, bacı və ya qardaşını da öpməsini xahiş edə bilərsiniz. Bu məşğələni başa çatdırdıqdan sonra uşağa hər şeyin öz qaydasında olduğunu söyləyin. Sonra onu özünüzdə doğru bir qədər yaxınlaşdırın və barmağınızı öz yanağınıza toxunduraraq "Məni öp" deyin. Üzünüzü uşağın dodaqlarına toxuna bilən səviyyədə aşağıya əyin. Sonra uşağı tərifləyin və sərbəst oynamasına izn verin. Bu prosesi sizin onu özünüzdə doğru yaxınlaşdıraraq "Məni öp" təklifinizi gözləmədən özü təşəbbüs göstərərək, sizi öpmək istəyi ilə sizə yaxınlaşdığı vaxta qədər hər gün təkrar edin. Bu, uşaqda vərdiş halına çevrildikdən sonra yanağınızı öpmək üçün onun özünün sizə doğru dartınmasına səy göstərməsinə şərait yaratmaq üçün özünüzü, nisbətən az aşağı əyin və hər dəfə uşağı tərifləməyi də yaddan çıxarmayın.



### 1-2 yaş üzrə inkişaf

**Məşğələ:** Oyuncaq avtomobili birlikdə sürmək

**Məqsəd:** Qarşılıqlı sosial bacarıqların və sosial davranışın mükəmməlləşdirilməsi

**Material:** Yük daşıyan oyuncaq avtomobil və mü-kafatlandırmaq üçün şirniyyat



Uşaqqla birlikdə 2 m ara saxlamaqla döşəmədə oturun. Uşağın adını çəkin və "Bax, avtomobil" – deyərək, içində şirniyyat olan avtomobilini ona tərəf sürün. Uşaq avtomobilin içindəki şirniyyatı götürdükdən sonra onun avtomobilini sizə tərəf sürməsinə imkan verin. Başlangıçda üçüncü şəxsin köməyi lazım gələcək. O uşağın yanında oturub, şirniyyatı götürməkdə və avtomobilini sizə ötürməkdə ona kömək etməlidir. Bundan sonra, uşağa yenə şirniyyat (konfet) göstərin və hərəkəti təkrarlayın. Uşağın avtomobil sözünü mənimsəməsi üçün hər dəfə bu sözü təkrarlayın. Uşaqda hələ ki həvəs olduğu müddət ərzində bu məşğələni davam edin.

## 1-2 yaş üzrə inkişaf

### Məşğələ: Salamlaşma və vidalaşma



Uşağın olduğu otağa girib-çıxmaqla, salamlaşmaq və vidalaşmağı ona öyrətmək üçün fürsət arayın. Hər dəfə otağa daxil olarkən əlinizi qaldırın, gülümsəyin və uşağın adını çəkməklə "Salam" sözünü deyın. Başqa hallarda (məsələn, siz uşaqqla birlikdə otaqda olarkən başqa bir şəxs otağa daxil olduqda), uşağın otağa daxil olan şəxslə salamlaşması üçün onun əlindən tutub, həmin şəxsə doğru aparıb ona əl uzatmasına nail olun və hər dəfə uşağı mükafatlandırın. Eyni üsulla uşağa vidalaşmağı da öyrədin. Bu prosesi, uşaq onu mənimsəyənə qədər tez-tez təkrar edin və uzun müddət ərzində davam etdirin.

## 1-2 yaş üzrə inkişaf

### Məşğələ: Uşağa ayaqyoluna getmənin öyrədilməsi, ayaqyoluna getmə vərdişinin aşılınması



Uşağa ayaqyoluna getmənin öyrədilməsi bir qayda olaraq onun özündə və valideyinlərdə çoxlu xoşagəlməz emosiyalar yaradır. Buna görə narahat olmayın. Ayaqyoluna getmənin öyrənilmə müddəti uşaqqlarda fərqli olur. Uşağı küvəcə öyrədən zaman narahat,

yorğun, əsəbi olduğunuzu uşağa nümayiş etdirməyin və sizə çətin olsa belə, bunu biruzə verməyin. Kuvəcə öyrətmə prosesini özünüzə və uşağınıza asanlaşdırmaq üçün onu sakit, emosional gərginlik və narahatlıq olmayan şəraitdə başlayın. İlk günlərdə kuvəcin həmişə uşağa yaxın olmasına nəzarət edin. Uşaqla hər hansı bir yerə gedəndə, kuvəci də özünüzlə aparın. Səbirli olun. Bu proses bir neçə gün, həftə, hətta aylarla davam edə bilər.

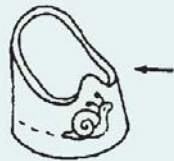

- İlk öncə uşağa ondan nə tələb olunduğunu izah edin.
- Onu özünüzlə ayaqyoluna aparın və öz ehtiyaclarınızı onun gözü qabağında edin.
- Bir müddət siz özünüz də kuvəcdən istifadə edə bilərsiniz.
- Uşağı hiss etdiyiniz vaxt kuvəcə oturdun.
- Vaxt keçdikcə uşaq özü kuvəcdən istifadə etməyini istəyəcək.

### 2-3 yaş üzrə inkişaf

**Məşğələ:** Yeyərkən çəngəldən istifadə etmək

**Məqsəd:** Çəngəldən sərbəst istifadə etmək

**Material:** Plastik çəngəl

Uşaq qaşıqdan istifadə etməyi öyrənən zaman onu çəngəllə tanış edin. Ucları yumru olan çəngəldən istifadə etməyə çalışın. Bu zaman uşağa çəngələ asanlıqla sancılan qidaları verin. Məsələn, bişmiş ət tikələri, yerkökü, kartof və s. Yaxşı olar ki, uşağın sevdiyi qidaları seçəsiniz. Siz çəngəli necə tutmaq lazım olduğunu uşağa göstərin və onu öz ağızınıza doğru aparın. Sonra çəngəli uşağın əlinə verin və öz əlinizlə onun əlini tutun. Yavaş-yavaş onun əlini öz ağızınıza doğru aparın. Sonra masaya qaytarın. Bu hərəkətləri bir neçə dəfə təkrarlayın. Çəngəli əvvəl özünüzlə, sonra isə uşağın ağızına doğru aparın. Uşaq çəngəl və müvafiq hərəkətlərlə kifayət qədər tanış olduqdan sonra onun boşqabına qida tikələrini qoyun. Uşağın əlini çəngəllə birlikdə tutub tikəni çəngələ sancın, sonra yavaş-yavaş öz ağızınıza doğru aparın. Nəzarət edin ki, uşaq sizi izləyərkən tikəni ağızınıza necə qoyub və çəngəli necə kənar etdiyi-



nizi görsün. Sonra bu hərəkəti təkrar edin, ancaq bu dəfə çəngəli uşağın ağızına doğru aparın və uşağın adını çəkməklə, "Ye!" – deyin və tikəni onun ağızına qoyun. Uşağın tikəni dişlədikdən sonra çəngəli kənar edərək masanın üzərinə qoymasına nəzarət edin və uşağı tərifləyin. Bu üsulu davam etdirməklə, uşağın əlinə nəzarəti tədricən azaldın.

### 2-3 yaş üzrə inkişaf

**Məşğələ:** Yeyiləni yeyilməyəndən ayırmaq

**Məqsəd:** Kömək olmadan yeyiləni yeyilməyəndən sərbəst ayırmaq

**Material:** Müxtəlif qida məhsulları və əşyalar (kubik, muncuq, xırda daşlar, konfet, peçenye)



Uşaqla birlikdə masa arxasına oturun. Masanın üzərinə 1 konfet və 1 muncuq qoyun. Uşağa "Ye" deyərək işarə ilə nə isə götürüb yeməsini təklif edin. Uşaq muncuğu götürüb ağızına doğru aparmaq istəyərkən,

onun əlindən tutub: "Bunu yemək olmaz" – deyin. Uşağın əlini konfetə doğru yönəldin və "Bunu yemək olar" – deyin. Uşaq konfeti götürərsə, onu tərifləyin. Sonra muncuğu masanın üzərindən cəld götürərək, digər iki yeyilən və yeyilməyən cütlüyü masa üzərinə qoyun. Bu prosesi daima dəyişən yeyilən və yeyilməyən cütlüklərlə əvəz edərək tez-tez təkrar edin. Uşaq söhbətin nədən getdiyini dərk etməyə başlayana qədər, digər ərzaq və əşyalardan istifadə edin. Məsələn, karandaş, pozan və s. Uşaq düzgün seçim edəndə, onu tərifləməyi yaddan çıxarmayın.

### 2-3 yaş üzrə inkişaf

**Məşğələ:** Gödəkcəni sərbəst geyinmək

**Məqsəd:** Sərbəst geyinmə

**Material:** Gödəkçə və ya pencək



Uşağın sol əlini gödəkcənin sol qoluna salın. Gödəkcənin sağ qolunu isə uşağın sağ çiyinə atın. Uşağa "Gödəkcəni geyin" deyərək, uşağın sağ əlini gödəkcə-

nin sağ qoluna salın. Uşağı tərifləyin. Bu prosesi təkrarən davam etdirin və uşaq bir əli gödəkcənin qoluna salınmış vəziyyətdə olarkən, o biri əlini özü sərbəst olaraq gödəkcənin qoluna sala bilməyi bacarana qədər öz köməyinizi tədricən azaldın. Sonra növbəti hərəkətə keçin. Gödəkcəni açıq vəziyyətdə düzgün olaraq necə saxlamaq və əli müvafiq qola necə salmaq lazım olduğunu uşağa göstərin. Uşağın gödəkcəni düzgün tutmasına nəzarət edin. Sonra gödəkcənin o biri qolunu onun çiyinə atın və öyrəndiyi hərəkətlərə davam etməsinə imkan verin. Uşaq bu iki hərəkəti mənimsəmiş olduğu təqdirdə gödəkcənin digər qolunu onun çiyinə atmazdan öncə bir anlıq dayanın və uşağın gödəkcənin qolunu özü sərbəst şəkildə tapmağa cəhd etdiyinə fikir verin. Hər dəfə ona "Gödəkcəni geyin" deməyi unutmayın və lazım gələrsə, uşağa əvvəlcədən kömək edin. Bu məşğələni uzun müddət təkrar etmək lazımdır.

### 2-3 yaş üzrə inkişaf

**Məşğələ:** Şalvarı geyinmək

**Məqsəd:** Sərbəst geyinmək

**Material:** Şalvar

Uşağa şalvarını geyindirən zaman onu dizlərindən bir qədər yuxarıya qaldırın və uşağın əllərini şalvarın kəmərinə yaxınlaşdırın. Öz əllərinizlə uşağın əllərindən tutun, uşağa müraciət edərək "Şalvarını çək!" deyin. Uşağın şalvarını bud hissədən keçirməsinə kömək edin. Onun öz şalvarını yuxarı çəkməkdə sizə kömək etdiyinə əmin olana qədər bu hərəkəti davam etdirin. Uşaq bu hərəkətə yiyələndikcə, tədricən öz dəstəyinizi azaldın. Uşaq şalvarını kömək olmadan, buddan yuxarı çəkməyi öyrəndikdən sonra ona eyni üsulla şalvarı dizdən yuxarı çəkməyi öyrədin. Uşaq bu hərəkətə də yaxşı yiyələnmə bildiyi təqdirdə, yenə də həmin yolla ona şalvarını topuqdan çəkməyi öyrədin. Bu hərəkət zamanı uşaq əyilməli olduğundan bu dəfə yavaş hərəkət edin. Növbəti hərəkətə keçməmişdən öncə, uşağın bundan əvvəlki hərəkətləri yaxşı mənimsəyə bilməsinə nəzarət edin və hər dəfə də uşağın adını çəkməklə "Şalvarını dart (çək)" demək yadı-



nızdan çıxmasın. Uşağın bu hərəkətlərə yaxşı yiyələnərək, onları müstəqil olaraq yerinə yetirdiyinə əmin olduqdan sonra, ona ayaqlarını şalvara salmağı öyrədin. Bunun üçün uşağı stulda oturaraq şalvarını onun qabağında döşəməyə sərin. Şalvarın yuxarı hissəsi bir qədər qaldırılmış olsun. Uşağın adını çəkib "Şalvarını geyin!" – deyin. Onun əllərini şalvarın yuxarı hissəsindən tuta biləcəyi səmtə yönəldin. Sonra ayaqlarını şalvara necə keçirmək lazım olduğunu göstərin. Uşağın adını çəkməklə "Şalvarını geyin!" ifadəsini təkrar edin. Ona ayağa duraraq fəaliyyətə başlaması göstərişini verin. Əvvəlcə siz ona şalvarın yuxarı hissəsini qaldırmaqda yardım etməlisiniz. Onun ayaqlarını şalvara düzgün salmasına nəzarət edin və sonda şalvarını bağlamasına kömək edin. Uşaq şalvarını yuxarı çəkməyi öyrənməyəndək, siz ondan bu bacarıqları gözləməyin. Uşaq tərəfindən bu hərəkətlərdən hər birinin yerinə yetirilməsi onun təriflənməsi ilə müşayiət olunmalıdır. Ona bu prosesin hər addımını sərbəst etməyi öyrədin.

### 2-3 yaş üzrə inkişaf

**Məşğələ:** Düymələri bağlamaq

**Məqsəd:** Sərbəst geyinmək

**Material:** Təlim üçün xüsusi vəsait və ya iri düyməli köynək



Xüsusi vəsait olmadığı təqdirdə köynəkdən istifadə edin.

Vəsaiti masanın üzərinə qoyun. Uşağı masanın arxasında oturdun. Vəsaitin düymələrinin ilgəklərə uyğun olmasının qeydinə qalın. Uşağın arxasında dayanıb onun əlləri ilə vəsaitin kənarlarını bir-birinə yaxınlaşdırın və düyməni keçirin. Uşağın diqqətini düyməyə, sonra isə ilgəyə cəlb edin. Uşağın əllərini düymə və ilgəyə elə istiqamətləndirin ki, o, düyməni böyük və göstərici barmaqları ilə tuta bilsin. "Keçirt!" – deyərək, onun əlini düyməni ilgəyə keçirtməyə yönəldin. Uşağı tərifləyin. Uşaq düyməni ilgəyə sərbəst keçirməyi bacarana qədər bu hərəkəti dəfələrlə təkrarlayın və hər dəfə ona müraciət edərək, "Keçirt!" – deyin.

## 2-3 yaş üzrə inkişaf

**Məşğələ:** Başqa adamlara kömək etmək

**Məqsəd:** Başqa adamların istəklərini başa düşmək

**Material:** Zibil qabı, kağız parçası

Uşağa kağız parçası verin və onunla birlikdə zibil qabına yaxınlaşın. Uşağın zibil qabını problemsiz açma bildiyini yoxlayın. Kağızı zibil qabına atması və masanın yanına qayıtması üçün ona imkan verin. Bu hərəkətləri təkrarlayın. Sonra uşağa yenidən bir parça kağız verin və onun adını çəkməklə, "Zəhmət olmasa, bunu at!" deyin, üzünə gülümsəyin, uşaq kağızı götürərsə, ona "sağ ol" deyin. Bu əməliyyatın uşaq üçün vərdişə çevrilməsi üçün gün ərzində sizə lazım olmayan əşyaları zibil qabına atmasını ondan xahiş edin. Sizin göstərişlər aydın olmalıdır və uşaq zibil qabının yerləşdiyi yeri bilməlidir.

## 2-3 yaş üzrə inkişaf

**Məşğələ:** Gizlənmək və axtarmaq

**Məqsəd:** Kimisə axtarmaq və onunla ünsiyyətə girmək həvəsini inkişaf etdirmək

Məşğələni uşağa gizlənməyi öyrətməkdən başlayın. Qoy uşağın atası və ya qardaşı (bacısı) otaqda otursun. Uşağın əlindən tutub "Atadan gizlən!" – deyin. Onu qapı, kreslo arxasına, yaxud da masanın altına aparın. Ona gizlənmək üçün ancaq bu 3 yeri göstərin. Bütün məşğələ zamanı "Gizlənmək" sözünü tez-tez təkrarlayın. Uşağı gizlənmək üçün göstərilən yerlərdən birinə gətirin.

Qoy iştirakşılardan biri uşağın adını çəkməklə ucadan "O, haradadır?" – deyərək, təəccüblə ətrafa boylansın. Uşağın harada olduğunu bildirməsi üçün ona əlini qaldırmaq və ya ayağa durmaqda kömək edin. Uşağı axtaran ona yaxınlaşıb qucaqlamalıdır. Uşaq, onu çağıranda gizlənməyi və yerini bildirmək üçün özünü göstərməyi öyrəndəndən sonra iştirakşılardan kiminsə (ata) həmin 3 yerlərdən birində gizlənməsini xahiş edin. Uşaqdan "Ata haradadır?" – deyərək soruşanda, onu atasının yanına qaçaraq qucaqlayıb öpməyə alışıdırın. Uşaq bu oyunu başa düşəndən sonra? özü kömək olmadan qaçıb gizlənəcək.

## 2-3 yaş üzrə inkişaf

**Məşğələ:** 3-4 ardıcıl hərəkətləri yerinə yetirmək (gəlinciklə oyun)

**Məqsəd:** Qarşılıqlı sosial bacarığın inkişafı

**Material:** Gəlincik, sabun, daraq, diş fırçası



Uşaqla birlikdə döşəmədə və ya masanın arxasında üz-üzə oturun. Masanın üzərinə gəlincik, sabun, daraq və diş fırçasını qoyun. Əvvəlcə gəlincik timsalında əl-üzün sabunla yuyulması, saçların daraqla daranması, dişlərin fırçalanması proseslərini ardıcıl olaraq nümayiş etdirin. Sonra uşağın əlinə sabun, daraq, diş fırçasını verməklə bu prosesləri gəlincik üzərində ardıcıl şəkildə birlikdə sınaqdan keçirin. Tədrisən dəstəklənməni azaldın. Uşaq bu prosesləri sərbəst, ardıcıl yerinə yetirməlidir. Hər dəfə onu tərifləməyi yaddan çıxarmayın.

## 2-3 yaş üzrə inkişaf

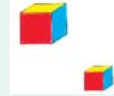

**Məşğələ:** Kubiklərlə birgə oyun

**Məqsəd:** Birgə fəaliyyət göstərmək bacarığının inkişafı. Ardıcılığın təyini (növbə gözləmək bacarığı).

Uşaqla birlikdə döşəmədə, yaxud masa arxasında oturun. 3 kubiki uşağın qarşısına qoyun, qalan 3 kubiki isə özünüzdə saxlayın. Sizde olan kubiklərdən birini özünüzlə uşaq arasında olan məsafənin hər ikinizin əlinizin həmin kubikə rahat çata biləcəyi hissəsinə qoyun. Uşağın kubiklərindən birinə tərəf əlinizi uzadaraq, onu məsafə arasında yerləşdirdiyiniz kubikin üzərinə qoymasını təklif edin. Lazım gələrsə, uşağın əlindən tutub, öz kubikini sizin kubikin üzərinə qoymasında ona kömək edin. Sonra siz 2-ci kubikinizi qüllənin üzərinə qoyun. Uşağın 2-ci kubikinə əlinizi uzadıb, onu da qüllənin üzərinə qoymasını təklif edin. Bu prosesi 3-cü kubiklərlə də təkrarlayın. Uşaq sizdən qabaq növbədən kənar kubikini qüllənin üzərinə qoymaq istəsə, o zaman onun əlini qüllədən uzaqlaşdırın (əl hərəkətini dayandırın). Öz kubikinizi qoyun və daha sonra uşağın bu prosesi davam etdirməsinə imkan yaradın. Uşaq bu oyunun qaydalarını mənimsədikdən sonra onun öz növbəsinə riayət edilməsini başa düşdüyünə diqqət edin.

### 3-4 yaş üzrə inkişaf

**Məşğələ:** Dolçadan fincana suyu tökmək

**Məqsəd:** Sərbəst masa arxasında oturmaq, özünəxidmət bacarığının və kiçik motor hərəkətlərinin inkişafı

**Material:** Balaca dolça (plastikdən), şəffaf fincan və rəngli meyvə şirəsi

Uşağın asanlıqla götürə biləcəyi dolçaya bir az meyvə şirəsi tökün və masanın üzərinə iki ədəd şəffaf plastik fincanlar qoyun. Uşağın fincanda olan mayenin miqdarını görməsi vacibdir. Adi fincan götürmüş olsanız, tökülən mayenin miqdarını uşağın görə bilməsi üçün fincanın üzərinə xaricdən xətt çəkməklə nişanlayın. Əvvəlcə siz özünüz mayeni dolçadan fincana necə tökdüyünüzü uşağa nümayiş etdirin. Sonra uşağın əlini dolçanın qulpuna qoyun və onu qaldırmağa kömək edin. "Mayedən tök!" – deyərək, onunla birlikdə fincana mayeni tökmək üçün dolçanı əyin. Mayenin miqdarı qeyd olunan nişana çatanda, "Dayan!" deyin və onun əlini yavaşca kənara çəkin. Uşağı tərifləyin. Uşaq bu məşğələnin hərəkətlərini sərbəst və səliqəli şəkildə yerinə yetirməyi öyrənənə qədər dəfələrlə təkrarlayın.

**Məşğələ:** Götürmək və vermək

**Məqsəd:** "Götürmək" və "vermək" anlayışlarının dərk edilməsi

**Material:** Böyük qutu, xırda oyuncaqlar

Məşğələyə uşağın ana, ata, bacı ya qardaşını cəlb edin. İçində oyuncaqlar olan qutunu döşəməyə qoyun. Uşaq (məsələn, Əli), qardaşı (məsələn, Xalid) və siz qutunun ətrafında əyləşin. Qutudan bir oyuncaq götürüb sizə verməsini Əlidən xahiş edin. Ona öz təşəkkürünüzü bildirin. Sonra Xaliddən qutudan oyuncağı götürüb Əliyə verməsini xahiş edin. Əlinin oyuncağı götürdükdən sonra təşəkkür etməsinə diqqət yetirin. Bu zaman Xaliddən Əlini sığallayıb "dəyməz" deməsini xahiş edin. Sonra Əlinin qutudan oyuncağı götürərək, onu Xalidə verməsinə kömək edin. Oyuncağı götürdükdən sonra Əliyə təşəkkürünü bildirməsini Xaliddən xahiş edin. Bu oyunu, qutuda olan oyuncaqların hamısı istifadə olunana qədər davam etdirin. Sonra uşaqlara oyuncaqlarla oynamağa icazə verin.

**Məşğələ:** Masa üzərində yemək dəstini düzgün yerləşdirmək

**Məqsəd:** Gündəlik ev işləri ilə tanış olmaq və öyrənmək

**Material:** Qab və qaşıqlar



Masaya qabları özünüz düzün. Ancaq qaşıqları qoymayın. Qaşığı əlinizdə tutub və uşağın adını çəkməklə: "Əli, bax, qaşiq." - deyin. Sonra uşağın əlinə lazım olan qədər qaşiq verin, masa ətrafında dolanın və qaşiq olmayan hər yeri göstərin. Hər dəfə uşaq qaşığı lazım olan yerə qoyduqda, onu tərifləyin. Tədricən qaşığı yerinə qoymaq göstərişini azaldın və uşaq göstəriş olmadan tapşırığı düzgün yerinə yetirdiyi təqdirdə, ona daha göstəriş verməyin. Uşağın digər yemək dəstini də masa üzərində düzgün yerləşdirməsinə nəzarət edin. Qaşıqları düzgün yerləşdirməyi öyrənəndən sonra uşağa çəngəl və bıçaqları necə yerləşdirmək lazım olduğunu öyrədin və onu tərifləməyi heç vaxt yaddan çıxarmayın.

**Məşğələ:** Gecə quru qalmanın öyrədilməsi

Uşağa bütün gecə boyu quru qalmasını, öyrətmək praktiki olaraq mümkün deyil. Buna özü vərdiş edənə qədər siz yalnız gözləməlisiniz.

Əgər səhərlər uşaq bezi (pampersi) həmişə quru olursa, onda gecə uşağı pampers taxmadan yatırdın və nəticəni gözləyin.

Müsbət nəticə əldə etmək üçün bir neçə üsul təklif edirik:

- Uşağı yatmadan əvvəl və yatandan dərhal sonra küvəcə oturdun.
- Əgər uşaq oyanmaqdan bir qədər əvvəl döşəyini isladırsa, saatin zəngini 30 dəqiqə qabağa qoyun, uşağı oyadın və güvəcə oturdun. Uşaq buna alışdıqdan sonra və oyanarkən quru qalarsa, saatin zəngini əvvəlki vaxta keçirin.

- Güvəci gecə yataq otağında saxlayın.
- Qışda səhərlər qaranlıq olan zaman gecə lampasından istifadə edin.
- Döşəyin üstünə xüsusi selofan örtük, yaxud iki qalın mələfə salın.
- Uşağı müxtəlif yollarla qiymətləndirin və tərifləyin.

**Məşğələ:** Dişlərin sərbəst fırçalanması

**Uzunmüddətli məqsəd:** Dişlərin sərbəst fırçalanması

**Qısamüddətli məqsədlər:**

- diş fırçasının götürülməsi;

- diş məcununun götürülməsi;
- diş məcununun qapağının açılması;
- diş fırçasının üzərinə məcun çəkilməsi;
- diş məcununun qapağının bağlanması;
- diş məcununun yerinə qoyulması;
- dişlərin fırçalanması;
- fırçanın yaxalanması;
- fırçanın yerinə qoyulması;
- fincanın götürülməsi və su ilə doldurulması;
- dişlərin yaxalanması;
- fincanın yerinə qoyulması;
- dəsmalın götürülməsi;
- ağızın dəsmalla qurulanması;
- dəsmalın yerinə asılması.

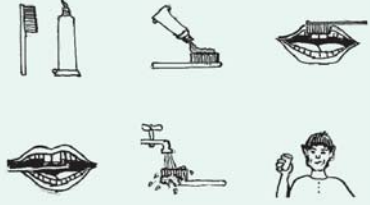

## Yaş inkişafı 4-5 yaş

### Məqsəd: Növbəni gözləmək

Hər hansı bir cavab reaksiyası üçün xüsusi ehtiyacları uşağa daha çox vaxt tələb olduğunu yadınızdan çıxarmayın. Fikirləşmək üçün uşağa vaxt verin.

- Uşağı dizinizin üstündə oturdun və ya onunla üzbəüz oturun. O, hər hansı bir səs çıxardığı, yaxud üzündə hər hansı bir ifadə yarandığı təqdirdə, onları yamsılayın və uşağın cavabını gözləyin.

- Topu, yaxud oyuncaq avtomobili uşağa tərəf itələyin və onun cavab olaraq həmin oyuncağı sizə tərəf itələməsini gözləyin. Masa arxasında üzbəüz oturan zaman həmin oyun oynanılarkən göz kontaktı da yaratmaq üçün yaxşı şərait yaranmış olur.

- Növbə gözləmək bacarığını inkişaf etdirmək üçün müxtəlif oyunları məşğələyə çevirmək olar. Məs. rəsm çəkmək, pazları yığmaq, kublardan qüllə qurmaq və ya onları qutuya yığmaq və s.

- Növbə ilə canlı və ya oyuncaq heyvanları, gəlincikləri yedirdin.

**Məşğələ:** Cəld və sərbəst geyinmək

**Məqsəd:** Özünəxidmət bacarığının inkişafı

Yatmadan qabaq uşaqla birlikdə səhər geyinəcək paltarlarını hazırlayın. Ona zəngli saati göstərin və başa salın ki, indi ana və atası kimi onun da şəxsi saati var. Zəngin düyməsini necə basmaq lazım olduğunu göstərin. Uşağa bu düyməni basmağı bir neçə dəfə məşq etməsi üçün imkan yaradın. Səhər zəng çalınan kimi uşağı oyadın ki, özü saatin düyməsini basın. Daha sonra uşağı geyindirin. Uşaq saatin zəngini dayandıra bilirsə, o zaman saatin böyük əqrəbi ilə onu tanış edin və saatin böyük əqrəbi göstərilən yerə çatana qədər tez geyinmiş olduğu təqdirdə, onu böyük hədiyyə gözlədiyini deyən. Bu proses çox vaxt aparacaq. Hövsələli olun. Hər səhər saatin zəngi çalınanda uşağın durub zəngi dayandırmasına diqqət yetirin. Uşağın fikrinin yayınmaması və lazım gələrsə, kömək göstərilməsi üçün Siz onun hərəkətlərini izləyin və həmişə yaxında olmağa çalışın. Uşağı mütləq tərifləyin və hətta mükafatlandırın.



### Yaş inkişafı 5-6 yaş

**Məşğələ:** Sərbəst qəlyanaltı hazırlanması

**Məqsəd:** Qida qəbulu vərdişlərinin sərbəst əldə edilməsi

**Material:** Mətbəx əşyaları, ərzaqlar



Uşağın sərbəst qəlyanaltı hazırlaya bilməsi üçün sadə tapşırıqlar planlaşdırın. Tərkib hissələrini süd və şəkərli çörək tikələri, qarğıdalı dənələri və s. təşkil edən çoxlu miqdarda sadə qəlyanaltılar hazırlamaq üçün bütün fantaziyanızdan və uşağın nəyi sevdiyi barədə biliklərinizdən istifadə edin. Uşağın bütün hazırlıq mərhələlərini keçə bilməsinə diqqət yetirin. İlk mərhələlərdə, uşaq özü sərbəst şəkildə qəlyanaltı hazırlamağı bacarana qədər bu işdə ona kömək edin. Daha sonra köməyi azaldın və ona sərbəstlik verin. Uşağa ərzaqları müstəqil olaraq özünün seçməsi üçün imkan yaradın. Onun bir sıra hərəkətləri (kəsmək, tökmək, qarışdırmaq, səpmək və s.) yerinə yetirə bilməsi üçün reseptlərin çoxçeşidli olmasına çalışın.

**Məşğələ:** Telefon zənglərinə cavab verilməsi

**Məqsəd:** Qarşılıqlı əlaqənin yaxşılaşdırılması

### **Material: Oyuncaq telefonu**

Uşaq əsl telefon zənglərinə cavab vermək vərdişini mənimsəyənə qədər oyuncaq telefonundan istifadə etmək daha məqsədəuyğundur. Uşağa öncə telefon dəstəyini qaldırmağı və "allo" deməyi öyrədin. Bu zaman yaxşı olar ki, uşağın dəstəyi düzgün şəkildə əlində tuta bilməsi üçün eşitmə yerinə qulaq şəkli, danışmaq yerinə isə ağız şəkli yapışdırasınız. Uşaq telefon dəstəyini qaldıraraq "allo" deməyi öyrəndəndən sonra o, telefonda soruşulana çağırınsın. Ailə üzvlərinin hər birini bu məşğələyə cəlb edin. Uşaq bu prosesi də öyrənə bilsə, onda əsl telefondan istifadə edə bilərsiniz. Hər telefon zənginin qəbulu zamanı uşaq özünü rahat hiss etmiş olarsa, onun telefona yaxınlaşması və zənglərə cavab verməsinə imkan yaradın. Ancaq uşağın özünü daha inamlı hiss etməsi üçün həmişə yaxınlıqda olun.



**Məşğələ:** "Mənim" və "sənin" anlayışı

**Məqsəd:** "Mənim" və "sənin" anlayışlarının fərqləndirilməsi

**Material:** Uşağın fərdi əşyaları (oyuncaq, kitab, foto və s.) və hər hansı bir ailə üzvünün fərdi əşyaları (eynək, foto albom və s.), qutular.

Hər qutuya ailə üzvlərindən birinin foto şəklini yapışdırın. Uşağa qutuları göstərərək deyin: "bu, ananın əşyaları üçün; bu, atanın əşyaları üçün" və s. Uşağa bir əşya verin, adını çəkməklə və foto şəklini göstərməklə, onu lazım olan qutuya qoymasını xahiş edin. Məsələn: "bu, ananıdır". Ancaq uşağa həmin əşyalarla oynamağa icazə verməyin, çünki bunlar onun deyil. Uşaq öz əşyası ilə oynasa, o zaman deyin: "hə... bu, sənindir" və onunla bir neçə dəqiqə oynamağa icazə verin. Sonra uşağın qardaşının əşyasını verərkən: "bu, sənin qardaşındır" - deyərək, əşyanı onun qutusuna qoymağa kömək edin. Uşaq məşğələnin məqsədini tam başa düşənə qədər bu prosesi digər əşyalarla keçirin. Hövsələli, səbirli olun və hər dəfə uşağı tərifləməyi yaddan çıxarmayın.

## **Fəaliyyət növləri**

**Uşaqlarda sosial bacarıqların inkişafı üçün müxtəlif fəaliyyət növləri təqdim olunur.**

**Uşağın diqqətinin necə cəlb etməli.**

Uşağın diqqətinin cəlb etmək üçün adi olmayan bir hərəkət edin: ən asan yol – əyninizə qeyri-adi nə isə geyinməkdir. Siz, eləcə də göz kontaktı yaradan üsullardan da istifadə edə bilərsiniz.

## **Maraqla baxılan oyuncaqlar**

Uşağı müxtəlif əşyalar, parlaq (xüsusən, işıq saçan) oyuncaqlar maraqlandıra bilər. Çox vaxt uşaqlar hərəkət edən oyuncaq avtomobillərə, sabun köpüklərinə baxmağı xoşlayırlar.



## **Fiziki oyunlar**

• Uşağı qıdıqlayın, yumbaladın, rəqs edin, möhkəm qucaqlayın. Həmin hərəkətləri bir qədər edin və dayanın. Uşağın bu hərəkətləri yenə istədiyini işarə etməsini gözləyin və yenə də təkrar edin. Bu, "söhbətin bir növüdür".

- Uşağı dizinizin üstündə oturdub yellədin.
- Uşağı qucaqlayın və tumarlayın.

## **Səslər**

- Musiqidən istifadə edin.
- Müxtəlif alətlərdə çalın.
- Uşaq nəğmələri oxuyun.
- Səsli və musiqili oyuncaqlardan istifadə edin.
- Uşağı özünüzlə canlı musiqi konsertlərinə aparın.



**Sosial və eyni zamanda görmə və baxma bacarıqlarının inkişafı üçün fəaliyyət:**

Uşağı evdə tək qoymaqdansa, elə yer tapın ki, o, ətrafda baş verən hadisələri və insanları izləyə bilsin.

Onu həmin yerdə rahat əyləşdirin və ətrafda baş verənlər barədə onunla söhbət edin.

**Sosial və eyni zamanda hiss, baxma və görmə bacarıqlarının inkişafı üçün fəaliyyət:**

Uşağı özünüzə yaxın tutun, maraqlı mimikalar göstərin və səslər çıxarın.

Onun əllərini özünüzə toxunan tərzdə yaxınlaşdırın ki, o, özünü hiss edə bilsin və gözlərinizə baxsın.

**Sosial və eyni zamanda hiss, dad və məqsədə çatma bacarıqlarının inkişafı üçün fəaliyyət:**

Uşağa seçmək imkanı verin. Məsələn, ona içmək üçün isti, sonra isə soyuq su verin, yemək üçün əvvəl şirin, sonra isə turş ərzaq verin. Hər dəfə onun xoşladığı və xoşlamadığı şeylərə qarşı reaksiyasına fikir verin.

Onun "xoşladım" və "xoşlamadım" kimi ifadələrinə dərhal müvafiq surətdə cavab verin.



## VALIDEYNLƏRƏ TÖVSIYƏLƏR

Özünəxidmət bacarıqları və ya "gündəlik situasiyalar" dedikdə, gündəlik ailə mühitində baş verən fəaliyyət nəzərdə tutulur.

Gündəlik situasiyalara qidalanmaq, çimmək, geyinmək və ev işləri aiddir. Bu situasiyalardan istifadə edərkən uşaqda sərbəstlik artır, dayaq-hərəkət, dərkətmə, ünsiyyət və s. bacarıqları inkişaf edir.

### 1. Gündəlik situasiyalar zamanı ünsiyyət qaydalarını yadda saxlayın:

- uşağınızla danışmadan əvvəl onun adını çəkməklə və ona toxunmaqla diqqətini özünüə çəkin və əmin olun ki, siz onunla söhbət edərkən o, sizə baxır;

- özünüəzlə uşaq arasında gözlər vasitəsilə yaxşı əlaqə qurmağa çalışın;

- uşaq çalışın zaman bacardığınız qədər onu çoxlu tərifləyin;

- aydın və sadə dildən istifadə edin, daha vacib sözləri vurğulayın;

- danışarkən jestlərdən istifadə edin;

- haqqında danışdığınız əşyanı həmişə ona göstərməyə çalışın;

- məzmunu uyğun vacib sözləri təkrar edin;

- nə etdiyinizi uşağa da söyləyin;

- uşağın sizin gördüyünüz işlərə qoşulmasına çalışın və həmin işləri sərbəst etmək üçün onda həvəs oyadın.



## 2. Uşaqların inkişaf etdirilməsinə dair valideynlərə məsləhətlər:

- uşağın səviyyəsində oturun və onunla söhbət edərkən üzünə baxın.
- uşaqla çoxlu danışın;
- uşağın nə etməsini ona deyin;
- jestlərdən və nitqdən istifadə edin;
- hər hansı bir fəaliyyət növünün öyrədilmə prosesini oyun formasında və şən keçirin;
- yamsılamalardan istifadə edin;
- uşağı istədiyinə nail olmağa həvəsləndirin;
- yerinə yetirdiyi hər işdə uşağı sərbəstliyə alışdırmağa çalışın;
- fəaliyyət növünü uşaqla hər gün təkrarlayın;
- səbirli və mətin olun;
- nə etmək istədiyinizi uşağa göstərin və ona kömək edin ki, sizi təqlid etsin;
- əgər uşaq işini yaxşı icra edibsə və ya çox zəhmət çəkibsə, onu tərifləyin;
- əgər uşağın ehtiyacı varsa, ona kömək edin, ancaq bu kömək həddən artıq olmasın, dəstəyi tədricən azaldın.



Yadda saxlayın ki, uşağınız sizdən nə qədər az asılı olarsa, siz də bir o qədər sərbəst olarsınız. Nəhayət, sonunda, ən vacib olanı diqqətinizə çatdırırıq: sizin uşağınız hər şeydən öncə övladınızdır, daha sonra isə inkişafdan qalmış uşaqdır. Heç nəyə baxmayaraq, övladınızı necə var, elə də qəbul edin, necə var – elə də sevin.

Hər hansı bir uşaq kimi sizin də balanız ən əvvəl məhəbbətə, nəvazişə və qayğıya möhtacdır.

## Əlavələr

### Özünəxidmət və sosial bacarıqlar



## OYUNUN ZƏRURİLİYİ



### Oyun nədir?

• Oyun – uşaqların və körpələrin öz dünyalarını dərk etmək üçün istifadə etdikləri bir vasitədir.

• Oyun – uşaqların öyrənmə qabiliyyətinə mənəvi qida verir və uşaqlarda inam, təhlükəsizlik və dostluq kimi hisslərin inkişafına kömək edir.

• 6 ayından başlayaraq uşaqlar oyunu daha düzgün istiqamətləndirir və bu zaman valideyn tərəfindən onların həvəsləndirilməsi və kömək edilməsi zəruridir.

• Oyun – əyləncədir.

• Oyunlar tək və qrup şəklində ola bilər.

• Oyun – uşaqların öz bacarıqlarını təcrübədən keçirmələri üçün bir yoldur.



• Ünsiyyət üçün lazım olan bacarıqların əksəriyyəti məhz oyunlar vasitəsilə inkişaf etdirilir.

Oyunlar uşaqlara bədəni düzgün vəziyyətdə saxlamaq, müxtəlif hərəkətlərin icrasına həvəsləndirmək, uşaqların dünyagörüşünü artırmaqda kömək etməsi ilə yanaşı, həm də onları məşğul edir. Uşaq oynayan zaman məşğul olduğundan kənardan heç bir kəsin diqqətinə ehtiyac qalmır və eyni zamanda, valideynlər həmin vaxtdan istifadə edərək başqa işlə

məşğul olmaq imkanı qazanırlar. Bəzi xüsusi qayğıya ehtiyacı olan uşaqlar tək oynamağı bacarmırlar və belə hallarda uşaq oyuna həvəsləndirilməlidir.

### **Oyuncaqlarla oynamağın zəruriliyi**

Uşaqların çoxu vaxtlarını oynamaqla keçirirlər. Onlar oyuncaqlarla oynayarkən özləri və onları əhatə edən insanlar və əşyalar haqqında məlumat toplayırlar. Məsələn, kərpicdən qala tikərkən uşaq kərpicini yerindən götürməyi, onu qoymağı, qalanın dağılmaması üçün kərpicini düzgün şəkildə yerləşdirməyi öyrənir. Əgər altdakı kərpic dartıb çıxarsa, bunun nə ilə nəticələncəyi və başqa belə suallara cavab tapmağa çalışır. Bunları dərk etmək uşaq üçün çox vacibdir.

**Oyuncaqlarla oynamaq uşaqlara gələcək həyatlarında faydalı ola biləcək bacarıqları inkişaf etdirməyə kömək edir.** Xüsusi qayğıya ehtiyacı olan uşaqlar üçün bu daha vacibdir. Çünki onlar başqaları ilə müqayisədə mümkün qədər daha çox faydalı təcrübə və bacarıq qazanmalıdırlar.

Aşağıda göstərildiyi kimi, müxtəlif oyuncaqlardan və oyun fəaliyyətlərindən istifadə etməklə müxtəlif bacarıqları inkişaf etdirmək olar.

### **Əl hərəkətləri**

Uşaq əllərini uzadaraq hər hansı bir əşyaya çatmaq və onu götürmək, əşyanı əlində atıb-tutmaq, yelləmək, itələmək və s. hərəkətləri öyrənir.

### **Yaddaş**

Gizlədilmiş oyuncağı tapmaq, şəkilləri və fiqurları ardıcılıqla yada salmaq, eşitdiyi nağıllardan suallara cavab vermək, şəkillərdə və oyuncaqlarda rəngləri tapmaq.

### **Nitq**

Sözləri başa düşmək, şəkilləri göstərmək və adlarını söyləmək, səsləri və sözləri yamsılamaq, mahnılar oxumaq, bədən üzvlərinin adlarını söyləmək və göstərmək.

### **Problemi həll etmək**

Oyuncaqların işləmə mexanizmi ilə maraqlanmaq, tapmacaları tapmaq.

### **Təsəvvüredici oyunlar**

Gəlinciyi yedirtmək, həkim-həkim oynamaq, evcik-evcik oynamaq, yollar və şəhərlər tikmək.



### **Forma və rəng anlayışı**

Fiqurları uyğun dəşiklərə salmaq, tapmacaları tapmaq, rəngləri uyğunlaşdırmaq.

### **Əl-göz koordinasiyası**

Şəkil çəkmək, rəngləmək, tapmacaları tapmaq, muncuqları ipə düzmək, halqaları oxa keçirtmək, fındandan su tökmək, kərpicləri ardıcılıqla üst-üstə qoymaq.

## **Yaş səviyyəsi**

Oyuncaq seçərkən uşağın yaş səviyyəsi mütləq nəzərə alınmalıdır. Belə ki, oyuncaq uşağın yaşına uyğun olmalı və həddən artıq sadə, ya da çox mürəkkəb olmamalıdır. Əks halda, uşaq oyuncaqdan tez bezib yorular və oyuna qarşı marağını itirə bilər.

Fiziki və əqli inkişafda geriliyi olan uşaqlara oyuncaq alarkən, onların yaşı deyil, inkişaf səviyyələrinə uyğunluq nəzərə alınmalıdır.

### ***Uşaqla oynayarkən ümumi yanaşma qaydaları:***

- Təhlükəsizliyi təmin etmək;
- Uşağa seçim vermək;
- Uşağın inkişaf səviyyəsinə uyğun oyunlar seçmək;
- Uşağa sakit və nəvazişlə yanaşmaq;
- Uşaqla danışmaq və nə etdiyini ona izah etmək;
- Uşaqla eyni səviyyədə (göz-gözə) olmaq;
- Uşağı məcbur etməmək;
- Müxtəlif oyunlar seçmək.

### **Oyunun müxtəlif növləri var:**

Kəşf xarakterli oyunlar; hərəki oyunlar; tənzimləmə tələb edən oyunlar; sosial oyunlar; təxəyyüllü oyunlar; düşündürücü oyunlar.

*Oyunların hər bir növü uşaq inkişaf etdikcə, müəyyən mərhələdə üzə çıxır.*

**Kəşf xarakterli oyunlar** – yeni şeylərin axtarılıb tapılması və sınaqmasından ibarətdir.

**Hərəki oyunlar** – bədənin bütün hissələrinin fiziki fəaliyyəti deməkdir.

**Tənzimləmə tələb edən oyunlar** – əl və göz koordinasiyası tələb edən oyunlardır.

**Sosial oyunlar** – iki və daha çox insanın qarşılıqlı münasibəti deməkdir.

## **Oyun mərhələləri**

Oyun fəaliyyəti uşaqların inkişaf səviyyəsinə görə 4 mərhələyə bölünür. Normada hər mərhələ uşağın müəyyən yaş dövrünü əhatə edir.

1. Hissetmə mərhələsi (0-6 ay)
2. Aşkarlıq mərhələsi (6-15 ay)
3. Konstruktiv mərhələ (15 ay-2,5 yaş)
4. Sosial mərhələ (2,5 yaş-5 yaş)

## **Oyun mərhələləri üzrə cədvəl**

### **Hissetmə mərhələsi (0-6 ay)**

- Başını hərəkət edən və işıqlı əşyalara tərəf çevirir;
- Yuxarıdan aşağıya düşən əşyaya baxır, lakin əşya gözdən itən kimi onu yadından çıxarır;
- Əşyalara tərəf əlini uzadır, zəif tutur;
- Əşyanı bütünlüklə bir əlindən o biri əlinin içinə ötürür;
- Öz əlini və həmçinin digərinin barmağını izləyir;
- Ayaqlarını əlinə alır və ayaq barmaqları ilə oynayır;
- Uşaq qıdıqlananda, ona toxunduqda, onu danışdıranda xoşlanır;
- Əşyaları ağızına aparır;
- Səsli oyuncağı əlində saxlayır;
- Adamların üzünü izləyir.



## Aşkarlıq mərhələsi (6 ay-1 yaş 3 ay)

- Əşyaları bir əlindən o biri əlinə ötürmək və çevirməklə əlində saxlayır.
- Yuxarıdan aşağıya düşən əşya gözdən itmə də ona diqqətlə baxır və onu yadından çıxarmır.
- 2 metr aralıqda olan fəaliyyətləri müşahidə edir.
- Əlinə verilən oyuncağı almağa can atır.
- Baş və şəhadət barmağı ilə əşyaları götürür.
- Oyuncaqları yerə atır və onlara baxır.
- İki əşyanı bir-birinə vurur.
- Oyuncaqları söküb-dağıtmaqdan xoşu gəlir.
- Əşyaları qutunun içərisindən götürür və qutuya qoyur.
- Əl çalmaqla yamsılayır.
- İki kərpicdən ibarət qala qurur.
- Ona maraqlı olan oyuncaqları xoşlayır.



## Konstruktiv (qurma) mərhələsi (1 yaş 3 aylıq-2,5 yaş)

- 5-10 kərpicdən (kubikdən) ibarət qala tikir.
- Dairə və düz xətt çəkir.
- Əşyanı götürür və ondan nə isə düzəltməyə çalışır.
- Konstruktörlər və ya leqo kimi oyuncaqlarla maraqlanır.
- Kağız üzərində cızma-qara edir.
- Böyük tapmacaları tapmağa çalışır.
- Kitaba diqqətlə baxır və səhifələri sərbəst çevirir.
- Sapa və ya ipə bir cərgədə muncuq (2.5 sm) düzür.
- Şəkildə 5-6 bədən üzvlərini göstərir.



## Sosial mərhələ (2.5 yaş-5 yaş)

• Fantaziyalı oyunlarda özünü həmin oyunların iştirakçısı kimi təsəvvür edir.

• Bir və ya daha artıq sapa/ipə muncuqlar (1.2 sm) düzür.

• Forma və rəngləri uyğunlaşdırır.

• Topu atır və tutur (3 yaş).

• Dairə (başı) və çubuqlardan (ayaqları/əlləri)

ibarət adam şəkli çəkir (4 yaş).

• Göz, qaş, burunlu adam şəkli çəkir (5 yaş).

• Sadə fiqurları ardıcılıqla çəkir.

• "Ver və götür" kimi qrup oyunlarını oynayır.

• Oyuncaqları bölüşdürməyə başlayır.

• Başqa uşaqlarla oynamağa üstünlük verir.

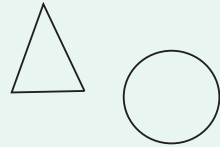

## Hissiyat mərhələsini inkişaf etdirmək üçün oyun fəaliyyətləri



Oyuncaqlar və digər oyun avadanlıqları uşaqda oyuna qarşı maraq oyadıcı amillərdir.

Demək olar ki, evdə olan istənilən əşyalar – qazan qapağı, telefon, güllər, qapı, meyvələr, açarlar və s. oyuncaq kimi istifadə oluna bilər.



## Qeyd: uşağın oyuncaqlarının təmiz və təhlükəsiz olduğuna əminlik hasil edin

Aşağıda bir neçə maraqlı oyuncaqlar misal olaraq göstərilir.  
Bu oyuncaqları özünüz ev şəraitində hazırlaya bilərsiniz:

### Toxunmaq üçün oyuncaqlar

Müxtəlif aşıyalar  
Balaca oyuncaqlar  
Noxud, lobya  
Balqabaq  
Qum və su  
Gəlincik paltar

Gil  
İp  
Zəncir  
Daşlar  
Muncuq  
Meyvələr  
Geyimlər  
Aletlər



Güllər  
Xəmir



Özlərindən asılı olmayaraq, bədənləri müxtəlif vəziyyətə düşən uşaqlar çox vaxt oyuncaqları əllərindən yerə sahlırlar. Belə uşaqlar üçün oyuncaqları aşağıda göstəriləyi kimi iplə bağlamaq yaxşı olardı

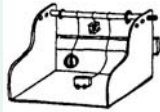

### Dadma və ya iyləmək üçün oyuncaqlar:

Ərzaqlar  
Güllər  
Meyvələr  
Heyvanlar  
Ədviiyyatlar



### Görmək üçün oyuncaqlar:

Güzgülər  
Boyalar  
Rəngli kağız və ya zər  
Ailə üzvlərinin gündəlik fəaliyyətləri  
Gəlincik  
Şəkilli köhnə jurnallar  
Cib fanarı

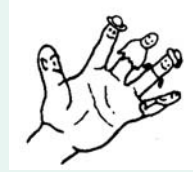

### Balans üçün oyuncaqlar:

Yeləncəklər  
Qaməklər  
Yelənən oyuncaq atlar  
Yelənən yumru taxtalar

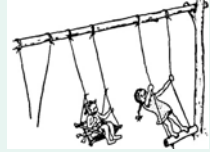

### Eşitmə üçün oyuncaqlar:

Səsli oyuncaqlar  
Gitara  
Fleyta  
Baraban/nağara  
Zənglər  
Uşaqlar tərəfindən səs salan biləziklər

Kselo fon  
Zurna  
Fit  
Ev quşları  
Heyvan səsləri  
Balıqqulaş  
Gülmə  
Danışma  
Mahını  
oxuma



**Aşkarlıq mərhələsinin inkişafı üçün oyuncaqlar və oyun fəaliyyətləri:**

Kərpiclər;

Maşınlar və başqa hərəkət edən oyuncaqlar;

Poçt qutuları;

Musiqili və səsli oyuncaqlar;

Su və Qum oyunları;

Gizlənpaç oyunları;

İçi oyuncaqlarla dolu qutular.

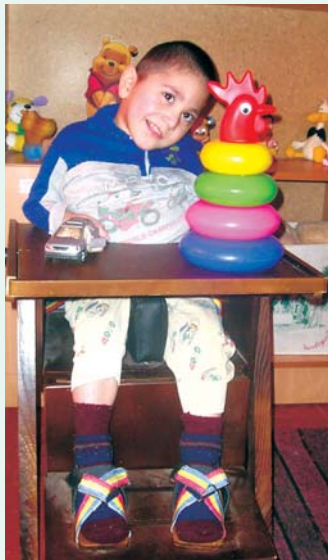

**Konstruktiv mərhələnin inkişafı üçün oyuncaqlar və oyun fəaliyyətləri:**

Tapmacalar;

Leqo;

Konstruktorlar;

Oyuncaq çəkiç və mıxlar;

Üzən oyuncaqlar ilə su oyunları;

Musiqili oyuncaqlar;

Muncuqları saplama oyunları;

Quraşdırmaq üçün kartlar (pazllar);

Boyalar, rəngli karandaşlar, qələmlər və kağızlar;

Şəkillər və onların nümunələri ətrafında cizma-şəkil çəkmək,

rəngləmək;

Rəngli və formalı düymələri çeşidləmək;

Plastilinlə oynamaq;

Ev tikmək.

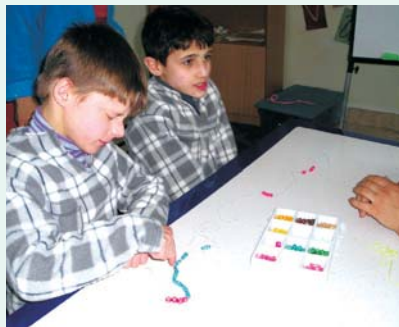

## Sosial mərhələnin inkişafı üçün oyun fəaliyyətləri və oyuncaqlar:

Təsəvvüredici oyunlar – çay dəsti, həkim və tibb bacıları oyunu;

Stolüstü oyunlar – domino;

Kart oyunları – məsələn, heyvan şəkilləri;

Kukla teatrı;

Tapmacalar;

Əsgərlər.

Böyük motor bacarıqlarını inkişaf etdirən oyunlar  
– tullanmaq, maneəli yolları keçmək;

Futbol və s.;

Tullamaq və tutmaq;

Növbə anlayışını inkişaf etdirən oyunlar;

Mahnı oxumaq;

Gizlənpaç oyunu;

Kulinariya oyunu.



*Uşağın bacarığı üzərində işləyərkən, məşğələləri qrup və ya fərdi halda təşkil etmək olar.*

Aşağıda bir neçə fərdi və qrup planları təqdim edilir:

### Qrup Məşğələ planı-A

**Tarix:**      **Növbətçi:**      **Uşaqlar:**

**Mövzu:**      **Qrup:**

#### 1. Yerdə və ya stulda oturarkən:

– Salamlaşma (5 dəq.)

#### 2. Hərəkət (30 dəq.):

a) Arxası üstə vəziyyətdə (5 dəqiqə);

b) Böyrü üstə vəziyyətdə (5 dəqiqə);

c) Qarnı üstə vəziyyətdə;

ç) Ümumi hərəkətlər.

Masajdan istifadə edərkən

(sakitləşdirici musiqi – 5 dəqiqə)



3. **Özünəxidmət** (Məs. geyinib-soyunma və s. – 10 dəqiqə)

4. **Masa arxasında və ya yerdə oturarkən**

5. **Sağollaşma** (5 dəqiqə)

Lazım olan vəsaitlər:

- 
- 
- 

**Qrup Məşğələ Planı-B**

**Tarix:**      **Növbətçi:**      **Uşaqlar:**

**Mövzu:**      **Qrup:**

1. **Yerdə və ya stulda oturarkən:**

– **Salamlaşma** (5 dəqiqə)

2. **Nitqin və sosial bacarıqların inkişafı** (20 dəq.)

- a)
- b)
- c)
- d)
- e)

1. **Özünəxidmət**

(məs: geyinib-soyunma və s. 10 dəq.)

2. **Stolun arxasında və ya yerdə oturarkən:** (10 dəqiqə)

3. **Sağollaşma** (5 dəqiqə)

Lazım olan vəsaitlər:

- 
- 
- 



## Ev şəraitində plastilin hazırlanma qaydası

Lazım olan ərzaqlar:

1 stəkan un;

1 stəkan su;

0.5 stəkan duz;

1 xörək qaşığı duru yağ;

1 çay qaşığı tartar kremi (bu olmasa, çay sodasından istifadə etmək olar) ərzaq boyası.

### Hazırlanma qaydası:

Qazana duz, un, tartar tökün. Ərzaq boyasını suya əlavə edin - 1 çay qaşığı və ya istənilən rəng çaları alınana qədər.

Rəngli suyu qarışığa əlavə edib, yavaş-yavaş qarışdırın. Qarışığa yağ da əlavə edib, komponentlər tamamilə bir-birində həll olana qədər su hamamında qarışdırın. Sonra odun üzərindən götürüb, xəmiri un tokülmüş taxtanın üzərində yoğurun və bu müddətdə lazım gələrsə, rəng əlavə edin. Hazır məhsulu soyudaraq, havakeçməyən qutuya qoyun.

## İSTİFADƏ OLUNAN ƏDƏBİYYAT

1. Cenni Morris və Elen Hausa – "Gəlin, ünsiyyətdə olaq". Ümumdünya səhiyyə təşkilatı.

2. Eric Schopler, Margaret Lansing, Leslie Waters – "Autist və inkişafdan geri qalmış uşaqlara dəstək" (0-6 yaş).

3. Mütəxəssislər və valideynlər üçün TEACH proqramı əsasında hazırlanmış məşğələlərin toplusu.

4. Small Steps "1989-cu il". An Early intervention program for children with Developmental Delays. By moira Pieterse and Robin Treoloar with Sue Cairns, Diana Uther and Brar.

5. "Xüsusi ehtiyacı olan uşaqların inkişafına dair rəhbərlik". UAFA – Bakı 2009.

## II FƏSİL

# FİZİKİ BACARIQLARIN İNKİŞAFI

## Mündəricat

1. Motor bacarıqları .....	149
2. Normativlər.....	151
3. Kontrakturalar .....	161
– Kontrakturalar nədir.....	161
– Oynaqların kontrakturalara görə yoxlanılması.....	162
– Kontrakturaların ölçülməsi .....	164
– Kontrakturaların qarşısının alınması və erkən müalicəsi ...	165
– Bədənə düzgün vəziyyətin verilməsi .....	165
– Hərəkət amplitudası üzrə çalışmalar .....	166
– Dartma çalışmaları .....	177
– Əzələləri möhkəmləndirmək üçün çalışmalar .....	181
4. Xüsusi avadanlıqlar .....	183
5. Kiçik motor bacarıqlarının inkişaf etdirilməsi.....	189
6. Böyük motor bacarıqlarının inkişaf etdirilməsi .....	208
7. İstifadə edilmiş ədəbiyyat .....	230

## I Bölmə MOTOR BACARIQLARI

Bu bölmədə uşağın motor bacarıqlarının inkişaf səviyyəsinin müəyyənəndirilməsi və geri qalan bacarıqlarının inkişaf etdirilməsi barədə məlumat təqdim olunur.

*Motor bacarıqları 2 qrupa bölünür:*

1. Böyük motor bacarıqları (Ümumi bədən hərəkətləri)
2. Kiçik motor bacarıqları (Əl hərəkətləri və əl-göz koordinasiyası)

Bu bacarıqların inkişaf etdirilməsi müxtəlif hərəkətlərdən ibarət olan tapşırıqlar vasitəsilə həyata keçirilir.

Hərəkətin növləri aşağıdakılardır:

- Aktiv

Uşaq özü tam həcmdə hərəkət edə bilir.

- Aktiv-fiziki dəstəkləmə

Bəzən uşaq, hərəkətlərin müəyyən qismini özü icra edə bilir. Uşağın maksimum hərəkət etməsi üçün başqasının dəstəyinə ehtiyacı olur.

- Passiv

Uşaq öz bədəninin hər hansı bir hissəsini hərəkət etdirə bilmir və siz bunu uşağın əvəzinə özünüz edirsiniz və ya bu hissəni hərəkətə gətirmək üçün uşaq bədəninin başqa hissələrindən istifadə edir.

Passiv hərəkətin uşaq üçün faydalı olmadığını nəzərə alaraq onu ilk növbədə aktiv hərəkət etməyə həvəsləndirin. Lazım gələrsə, ilk vaxtlarda onu dəstəkləyin.

***Passiv hərəkətin uşaq üçün faydalı olmadığını nəzərə alaraq, onu ilk növbədə aktiv hərəkət etməyə həvəsləndirin. Lazım gələrsə, ilk vaxtlarda onu dəstəkləyin.***

Fiziki hərəkətlər zamanı uşağa dəstək göstərərək aşağıdakıları nəzərə alın:

- Yavaş və nəvazişlə hərəkət edin. Belə davranış gərgin oynağı hərəkət etdirən zaman xüsusilə vacibdir. Cəld hərəkət, həmin oynağın gərginliyini daha da artırabilir.

- Oynaqdan yuxarı və aşağı nahiyələrdən tutun, oynağın üzərindən – **YOX**.

- Müqavimət hiss etdikdə, zor işlətməyin.
- Uşaq "Ağrıdır!" dedikdə – **DAYANIN**.
- Normal fiziki inkişaf səviyyəsini həmişə yadınızda saxlayın və ona uyğun hərəkət edin.

*Uşaqla bütün fəaliyyətlərinizi oyun şəklinə aparın və bu zaman xüsusi yanaşma qaydalarını yaddan çıxarmayın:*

- Təhlükəsizliyi təmin edin;
- Uşağa seçim verin;
- Uşağın inkişaf səviyyəsinə uyğun oyuncaqlar seçin;
- Uşağa sakit və nəvazişlə yanaşın;
- Uşaqdan danışın və nə etdiyinizi ona başa salın;
- Uşaqda eyni səviyyədə olun;
- Uşağı məcbur etməyin;
- Müxtəlif oyunlardan istifadə edin.

Uşaq onun davranışlarını düzgün istiqamətləndirməyə kömək edən reflekslərlə doğulur. Məsələn: ovcuna qoyulmuş barmağı möhkəm sıxır (şərtsiz tutma refleksi). Uşaq böyüdükcə, bu reflekslər daha da yetkinləşmiş reaksiyalara çevrilir. İnkişafdan geri qalan uşaqların, bunları inkişaf etdirə bilməsi üçün stimulyasiyaya ehtiyacları olur.

*Buna görə də, uşaqla işləyərkən aşağıdakıları nəzərə alın:*

- Otağı hər tərəfdən görə bilməsi üçün gün ərzində uşağın bədən vəziyyətini bir neçə dəfə dəyişin.
- Bədənin müxtəlif hissələrində təzyiq hiss etsin.
- Oynaqları hərəkətsiz olmasın.
- Bədən hissələrini (məsələn, ayaqlarını) bütün gün ərzində eyni vəziyyətdə saxlamayın.
- Hərəkəti və bədən vəziyyətini inkişaf ardıcılığına görə stimullaşdırın.
- Fəal hərəkətə oyun vasitəsilə həvəsləndirin.
- Uşağı bir mərhələdən başqa bir mərhələyə keçirmək üçün lazım olan avadanlıqlarla təmin edin. Məsələn, oturma bilməyən uşağın oynayan və yaxud da yemək yeyən zaman əllərindən rahat istifadə edə bilməsi üçün onu oturaq vəziyyətə gətirən xüsusi stuldan istifadə edin.

## II Bölmə NORMATİVLƏR

Bacarıqların inkişaf səviyyəsinin müəyyənləşdirilməsi üçün bir sı-  
ra normativlər mövcuddur. Bunlardan bir neçəsini sizə təqdim edirik:

1. Uşağın normal inkişafını əks etdirən aşağıda təqdim edilən  
cədvəl uşağın inkişafdan geri qalıb-qalmamasının müəyyənləşdirilmə-  
si üçün reabilitasiya işçiləri tərəfindən istifadə oluna bilər.

*Uşağın inkişaf mərhələlərini əks etdirən cədvəlin əhəmiyyəti:*

- Uşağın inkişaf mərhələlərini dəqiq müəyyən etmək və müntəzəm  
olaraq qeydlər aparmaq;
- Uşağın inkişafında növbəti mərhələyə keçmək və yeni fəaliyyətlə-  
ri planlaşdırmaq;
- Uşağın hansı mərhələdə nə dərəcədə irəliləyişləri olduğunu qeyd  
etmək.

*Cədvəldən istifadə etmək qaydaları:*

1. Uşağın hazırda icra edə bildiyi fəaliyyətləri dairəyə alın. Bunun-  
la siz, uşağın hansı yaş dövrünə uyğun inkişaf səviyyəsində olduğunu  
müəyyən etmiş olursunuz. Uşağın bədən kontrolunun 2-4 yaş səviyyə-  
sinə, əllər kontrolunun isə 2 yaş səviyyəsinə uyğun olması mümkün-  
dür.

**2. Siz uşağın inkişafının hansı yaş dövrünə uyğun olduğunu müəy-  
yən etdikdən sonra növbəti inkişaf mərhələsini dördbucağa alın. Dördbu-  
caqlar sizə atacağınız növbəti addımı göstərəcək. Siz, həmçinin uşağın  
hansı mərhələdə çətinlik çəkdiyini və bunun səbəbini müəyyən etmiş ola-  
caqsınız. Məsələn, ola bilsin ki, uşağın başını saxlaya bilməməsi onun di-  
gər sahələrdə geriliyinə səbəb olur. Deməli, bu sahənin inkişafına xüsusi  
diqqət yetirməlisiniz.**

## UŞAĞIN FİZİKİ İNKİŞAFINI QIYMƏTLƏNDİRƏN CƏDVƏL

- Adı, soyadı \_\_\_\_\_ 1. Hər bir sahədə uşağın hazırda mövcud olan bacarığını **daırcıya** alın.
- Təvəllüdü \_\_\_\_\_ 2. Sağda yerləşən növbəti bacarığı **dördbucağa** alın və onun üzərində **işləyin**.
- Tarix \_\_\_\_\_ Uşağın inkişaf səviyyəsi yaşına uyğun deyilsə, onda xüsusi məşğələlərə ehtiyac duyulur.

	Uşağın orta yaş dövrü	3 yaş	6 yaş	9 yaş	1 il	2 il	3 il	5 il
<b>FİZİKİ İNKİŞAF</b>								
<b>Bədən və başın kontrolü</b>	Başını qaldırmağa başlayır	Qısa müddətə başını saxlayır	Başını yaxşı saxlayır	Başını, çiyənini qaldırmaq üçün saxlayır	Yerimdən qaldıranda başını yaxşı saxlayır	Bütün istiqamətdə başını təpədir və asanlıqla saxlayır		
<b>Yuxarıhəmə</b>	Başını qaldırmağa başlayır	Arxası üstə çevrilir	Başını yaxşı saxlayır	Qarını üstə çevrilir	Oyun zamanı asanlıqla yuvadır			
<b>Oturma</b>	Hər tərəfli dəstəklə oturur	Bir az dəstəklə oturur	Sürünməyə başlayır	Əllərlə dəstəməyə dəstək verərək oturur	Dəstəksiz oturmağa başlayır	Oturanda zaman asanlıqla o yana-bu yana hərəkət edir	Panca və dabanları üstə yeriyir	
<b>İnkişafına və yerinə</b>	Ovcuna qoyulan barmağı tutur	Rəngli oyuncaqlarla oynamağa başlayır	Sürünməyə başlayır	Əlini uzatmağa başlayır	Ayağa durmaq üçün dəstəkdən tutur	Barmaqları tutur	Barmaqlarını asanlıqla hərəkət edən obyektə tələf istiqamətləndirir	Arxaya asanlıqla yeriyir Bir ayağı hoppanır
<b>Qol və ağıl kontrolü</b>	Gözün önündə olan əşyanı idarə edir	Barmağı tutur	Rəngli oyuncaqlarla oynamağa başlayır	Əlini uzatmağa başlayır	Müxtəlif şifələri tanıyır	Küçük əşyalara və şifələri baxır	Topu atır və tutur	6 metr məsafədən küçük əşyanı ayağın götürür
<b>Görmə</b>	Gözün önündə olan əşyanı idarə edir	Barmağı tutur	Rəngli oyuncaqlarla oynamağa başlayır	Əlini uzatmağa başlayır	Müxtəlif şifələri tanıyır	Küçük əşyalara və şifələri baxır	Barmaqlarını asanlıqla hərəkət edən obyektə tələf istiqamətləndirir	
<b>İşitmə</b>	Uca səslərlə tanış olur	Başını qaldırmağa başlayır	Anasının səsini cavab verir	Ritmik musiqidən xoşu gəlir	Uzaqda olan əşyalara baxır	Əlini tutmağa vurur	Təməz eşidir və dənəli qidməni başa düşür	

**2. Uşağın motor bacarıqlarının inkişafını aybaay əks etdirən başqa bir inkişaf cədvəlini də diqqətinizə çatdırırıq:**

<b>Ay</b>	<b>Böyük motor bacarıqları</b>	<b>Kiçik motor bacarıqları</b>
<b>1 ay:</b>	Əmmə, udma hərəkətləri edir. Günün çox hissəsini yatır, 2-3 saatdan bir yemək üçün oyanır. Yuxarı ətraflar bütün oynaqlarda bükülmüş, gövdəyə tərəf yaxınlaşdırılmış, barmaqlar yumruq vəziyyətində, ayaqlar bükülmüş və bud nahiyəsindən bir qədər aralı vəziyyətdə olur. Qarın üstə qoyulduqda başını qısa müddətə qaldırır.	Ovcuna qoyulan barmağı sıxır. Sakit vəziyyətdə ovucu bükülü halda olur.
<b>2 ay:</b>	Uşaq qollarını yanlara açır, başını yanlara çevirməyə başlayır. Ayaq üstə qoyduqda ayaqları bükülmüş vəziyyətdə olur və yerə barmaqlarının ucu ilə toxunur. Qarın üstə ki, vəziyyətdə başını 5 sm hündürlüyə qaldırır və 5-10 saniyə saxlayır. Səs mənəbəyini gözləri ilə axtarır, ona tərəf başını döndərir.	Sakit vəziyyətdə əllərini, adətən, açıq saxlayır. Əlinin içinə oynuncaq qoyduqda, onu ovcu ilə tutur.
<b>3 ay:</b>	Bədəninin istənilən vəziyyətində başını yaxşı saxlayır. İstənilən səthə dirəndikdə, ayaqları bükülmüş vəziyyətdə qalır. Böyrü üstə olan vəziyyətinə keçməyə cəhd edir. Yuxarı və aşağı ətraflarını bükür-açır.	Əllərini ağızına aparır. Parlaq və səslə oynuncaq göstərdikdə, əlini oynuncağa tərəf yanaçıq ovucla uzadır, ona toxunur və əlindən buraxır.
<b>4 ay:-</b>	Uşaq istənilən istiqamətlərdə başını hərəkət etdirə bilir. Arxası üstə vəziyyətdən böyrü üstə vəziyyətinə keçməyə cəhd göstərir. Hərəkət edən əşyanı istənilən istiqamətlərdə izləyir, baxışını bir əşyadan digərinə keçirir. Başını istənilən istiqamətlərə çevirərək, səs mənəbəyini tapa bilir. Hər hansı bir taktlı səs qıtcığına tərəfə başını döndərir.	Əllərini oynuncağa tərəf məqsədyönlü uzadır və ona toxunur. Ovcunun içinə qoyulmuş oynuncağı tutur. Əllərini, ayaqlarını, paltdarını və əlindəki oynuncağı ağızına aparır.

<b>5 ay</b>	Arxası üstə olan vəziyyətdən qarnı üstə olan vəziyyətinə keçir. Dəstəklənməklə ayaq üstə durduqda pəncələri (barmaqlarının ucu ) yerə dirənir.	Məqsədyönlü olaraq əllərini oyuncuğa tərəf uzadır, ovcunun içində tutur və əlində saxlayır.
<b>6 ay</b>	Qarnı üstə vəziyyətdən arxası üstə vəziyyətinə keçir. Dəstəklənməklə və bəzən sərbəst oturmağa başlayır. Ayaqlarını yerə dirəyir. Əllərinin köməyi ilə oyuncuğa tərəf sürünməyə cəhd edir. Dəstəklənməklə pəncələrinə dirənərək 10 saniyə ayaq üstə dayanır, bu zaman dizlərini və budlarını düz saxlamağa çalışır. Qarnının altından dəstək verdikdə 5-10 san. əllərinə dirənərək durur.	Bir tərəfdən baş barmağı, digər tərəfdən o biri barmaqları olmaqla əşyanı tutur, bir əlindən digər əlinə keçirir. Oyuncuğu silkləyir və yerə vurur.
<b>7 ay</b>	Dəstəklənməklə ayaq üstə durur, oturdulduqda sərbəst oturur. Qarnının altından dəstək verdikdə 10 saniyədən çox əllərinə dirənərək durur. Qarnı üstə sürünür. Arxası üstə uzanmış vəziyyətdə əlləri ilə ayaqlarını tutur. Qarnı üstə olduqda, ona təklif edilmiş oyuncuğu bir əli ilə tutmaq üçün digər əlinə dirənir.	
<b>8 ay</b>	Dəstəkdən tutub qalxır, ayaq üstə durur və bir əli ilə dəstəkdən tutaraq əyilib qalxır. Böyüklərin əlindən tutaraq oturmaq vəziyyətdən ayaq üstə qalxır. 10 saniyədən çox bu vəziyyətdə durur, ayaqlarını və belini düz saxlayır. Ön və arxa ətrafları üstə durur, iməkləyir. Dəstəkdən tutaraq, yerində addımlayır.	Əşyanı 3 barmağı ilə götürür, əl çalır. Əşyaların ölçüsünü baxmaqla qiymətləndirir: oyuncuğu götürməzdən əvvəl əllərinin vəziyyətini onun ölçüsünə uyğunlaşdırır.

<b>9 ay</b>	Böyüklərin barmağından tutaraq, qarnı üstə olan vəziyyətdən asanlıqla bədənini qaldırır. Böyüklərin əllərindən tutaraq, oturmaq vəziyyətdən dizlərini bükərək özünü qaldırır. Yüngül dəstəklə ayaq üstə yaxşı durur, yaxşı iməkləyir və dəstəkdən tutaraq gəzməyə başlayır. Göz ilə əşyaya qədər olan məsafəni qiymətləndirə bilir. Öyrəndiyi bacarıqları tanış oyunlarda təkrarlayır.	Xırda əşyaları baş və göstərici barmaqları ilə tutur. Əlinin içində əşyaları sərbəst hərəkətə gətirir: a tur, tutur, oyuncuğu qutudan çıxarır, qutuya qoyur, dolabın qapısını, siyirmələrini açır.
<b>10 ay</b>	Dəstəksiz ayaq üstə durmağa cəhd edir, dəstəkdən tutub yanlara addımlayır. Hər iki əlindən tutarkən irəli addımlayır.	Baş və göstərici barmaqları ilə xırda əşyaları götürür. Məqsədyönlü hərəkətlər edir: çıxarır, taxır, barmağını dəliyə salır, topu və oyuncuq maşını itələyir.
<b>11 ay</b>	Bir əlindən tutarkən irəliyə yeriyir. Dəstəkdən tutaraq, ayaq üstə sərbəst qalxmaq üçün özünü yuxarı dartır.	Xırda əşyaları götürür. Piramidanın halqalarını çıxarır. Oyuncuqla oynayar kən hər iki əlindən istifadə edir.
<b>12 ay</b>	Dəstəksiz ayaq üstə durur, çömlərək qalxır. Sərbəst gəzir.	Kiçik əşyaları götürür. 3 kubiki üst-üstə qoyur, oyuncuqla oynayar kən hər iki əlindən istifadə edir. Əşyalar-la məqsədyönlü davranır: qutunu açır, bağlayır, növbə ilə əşyaları götürür, gəlinciyi yatırır. 5-7 dəqiqə maraqlı obyektə diqqət yetirir, 3 qutudan birinin altında gizlədilmiş əşyanı tapır. Göstərişlə hər hansı bir bacarığını təkrar nümayiş etdirir.

<p><b>1-1.5 yaş</b></p>	<p>Çöməlib oturur, əyilib-qalxır, dönür, arxaya doğru yeriyir. 1.3 yaşında 5-10 sm-lik, 1.6 yaşında 15-20 sm-lik maneənin üzərindən ayaqlarını növbə ilə qoyaraq keçir. Stulun üstünə çıxır, bir pillə yuxarı qalxır. 1.5 yaşında 3-5 saniyə bir ayağının üstündə dura bilir. Üçtəkərli velosipedi sürür. Bir əli ilə dəstəkdən tutaraq, hər iki ayağını pilləyə qoymaqla pilləkəni çıxır. Divana dırmaşır və düşür. Tarazlığını saxlayaraq, hər iki əli ilə topu götürərək yeriyir. Əli çatmayan əşyanı götürmək üçün digər əşyalardan istifadə edir (stulun üstünə çıxır, çubuqdan istifadə edir).</p>	<p>Əli ilə topu atır. Bir əlində iki əşyanı saxlayır. Əşyanı kiçik dəlikdən salır. Cızma-qara edir. Piramidanın halqalarını sərbəst çıxarır və bir qədər çətinliklə taxır. Böyükləri təqəlid edərək, əşyalardan məqsəduyğun istifadə edir: oyuncuq arabamı sürür, telefonla “zəng edir” və danışır, “əvi süpürür”, “əski ilə toz silir”.</p>
<p><b>1.5-2 yaş</b></p>	<p>15 - 20 sm enində olan körpünü keçir, ayaqları bir-birinə dolaşaraq qaçır, böyük stula qalxır, pilləkəni sərbəst çıxır, hər pillədə iki ayağını da pilləyə qoymaqla düşür, əllərini növbələşdirərək bir əli ilə topu göstərilən yerə atır. İki ayaq üstündə 2-3 saniyə hoppanmağa çalışır. Bir ayağının üstündə dayanır. Dəstəksiz ayaq üstə duraraq ayağı ilə topu vurur. 2 yaşında yaxşı qaçır, iki ayaq üstündə hoppanır.</p>	<p>Barmaqları ilə kitabı vərəqləyir. Kiçik əşyaları qutuya sağ və sol əli ilə yığır, böyük muncuqları ipə taxır və bu zaman hər iki əlindən istifadə edir.</p>
<p><b>2-2.5 yaş</b></p>	<p>Döşmədən 20 sm hündürlükdə olan ipin üzərindən keçir. 3-5 saniyə bir ayağı üstündə durur. 2 ayağı ilə hoppanaraq irəli gedir.</p>	<p>Düymələri açır və bağlamağa cəhd edir. Xətlər və dairə çəkir. Xahiş etdikdə, iki barmağını birləşdirərək halqa düzəldir (bir qədər çətinliklə), iki barmağını “ dovşan qulağı ” şəklində tutur.</p>
<p><b>2.5-3 yaş</b></p>	<p>Döşmədən 30-35 sm hündürlükdə olan ipin üzərindən hoppanır. 7-10 saniyə bir ayağı üstündə durur, hoppanır.</p>	<p>Dairə, dördbucaq, xətlərdən ibarət adam şəkli çəkir. Düymələri açır və bağlayır. Ayaqqabılarının bağlarını bir qədər çətinliklə bağlayır. Baş barmağını digər barmaqları ilə birləşdirərək, “Keçi”, “dovşan ” düzəldir.</p>

Uşağın adı, soyadı: \_\_\_\_\_ Doğulma tarixi: \_\_\_\_\_

Diaqnoz: \_\_\_\_\_ Xidmət növü: \_\_\_\_\_

Ünvan: \_\_\_\_\_ Cavabdeh səxs: \_\_\_\_\_

Qeyd:

( + ) - uşaq fəaliyyəti sərbəst icra edir.

SD - məqsədə nail olmaq üçün ancaq şifahi söz dəstəyinə ehtiyacı var.

FD - məqsədə nail olmaq üçün fiziki dəstəyə ehtiyacı var.

( - ) - asılı ( tam köməyə ehtiyacı var )

<b>Böyük motor bacarıqları</b>					
<b>0 - 1 yaş</b>					
1.	Qarnı üstə uzanan vəziyyətdə başını saxlayır.				
2.	Qarnı üstə uzanan vəziyyətdən yanlara keçir.				
3.	Qarnı üstə uzanan vəziyyətdən arxası üstə yuvarlanır.				
4.	Arxası üstə uzanan vəziyyətdən qarnı üstə yuvarlanır.				
5.	Böyrü üstə uzanan vəziyyətdən oturaq vəziyyətə keçir.				
6.	Oturur (tam dəstəklə, gövdə dəstəyi, çanaq dəstəyi, dəstəksiz).				
7.	Qarnı üstə sürünür.				
8.	Oturaq vəziyyətdən on və arxa ətrafları üstə keçir.				
9.	On və arxa ətrafları üstə durur.				
10.	Dörd ətrafla iməkləyir.				
11.	Dörd ətrafı üstə duran zaman bir əlini uzadır.				
12.	Dəstəkdən tutaraq dizini üstə durur.				
13.	Dəstəkdən tutaraq qalxır ( dizini üstə vəziyyətdən).				
14.	Dəstəkdən tutub yan-yanı gəzir.				
15.	Ayaq üstə durduqda bir əli ilə dəstəkdən tutaraq əyilib qalxır.				
16.	Dəstəkdən tutub irəli gedir.				
17.	Dəstəksiz ayaq üstə durur (1dəq.).				
18.	Çöməlib oturur.				
19.	Dəstəksiz addım atır.				
<b>1 – 2 yaş</b>					
20.	İməkləyərək pilləkəni çıxır.				
21.	Oturaq vəziyyətdən ayağa qalxır.				
22.	Divana dırmaşaraq oturur.				
23.	Sərbəst yeriyir.				
24.	İməkləyərək pilləkəndən düşür.				
25.	Kiçik stula oturur.				
26.	Çöməlib qalxır.				

27.	Dəstəklə pilləkəni (bir əllə dəstəkdən, digər əli ilə tutacaqdan tutur, hər pillədə iki ayağını da pilləkənə qoyur).				
28.	Topa ayağı ilə vurmaq üçün ona doğru gedir və ayağını uzadır.				
29.	Əyilərək oyuncağı yerdən götürür.				
30.	Dəstəklə hoppanır.				
	<b>2-3 yaş</b>				
31.	30 sm. ölçüsündə olan əşyani əlində daşıyaraq yeriyir.				
32.	Yeriyərkən maneələrin üzərindən keçir.				
33.	Arxaya doğru yeriyir.				
34.	Tarazlığını itirmədən çömələrək oynayır.				
35.	Böyük oyuncaqları itələyir və çəkir.				
36.	Barmaqlarının ucunda durur.				
37.	Bir ayağının üstündə dayanır (3 san.)				
38.	Bir əli ilə tutacaqdan tutaraq pilləkəni çıxır.				
39.	Pilləkəni düşür (hər iki əllə dəstəkdən tutur, hər pillədə iki ayağını da pilləyə qoyur).				
40.	Əli çatan məsafədə olan səbətə kiçik top atır.				
41.	Topa yaxınlaşır, dayanır və məqsədyönlülükə topu vurur.				
42.	Hoppanır (ayağını döşəmədən bir az aralayır)				
43.	Döşəmə üzərindən cəkilməmiş ipin üstündən dəstəklə hoppanır.				
	<b>3-4 yaş</b>				
44.	Barmaqlarının ucunda 3 metrə qədər məsafəni qət edir.				
45.	Bir ayağının üstündə durur (5 san.).				
46.	Qaçır.				
47.	Ayaqlarını növbə ilə qoyaraq pilləkəni dəstəksiz çıxır.				
48.	Ayaqlarını növbə ilə qoyaraq pilləkənin tutacağından bir əli ilə tutmaqla düşür.				
49.	Əlində əşya daşıyaraq pilləkəni qalxır və düşür				
50.	3 metr hündürlüyündə olan "İsveç" nərdivanına qalxır və düşür.				
51.	Diametri 15 sm olan topu iki əli ilə tutur və əllərini qaldıraraq atır.				
52.	Qaç-a-qaça topa təpiklə vurur (təpiyin topa dəyməsi vacib deyil).				
53.	Döşəmədən 4 sm hündürlükdə olan ipin üstündən iki ayağı ilə hoppanır.				
54.	30 sm məsafəyə hoppanır.				
55.	Yan tərəfə və arxaya hoppanır.				

<b>Kiçik motor bacarıqları</b>					
<b>0 - 1 yaş</b>					
1	Əşyaya baxır və izləyir.				
2	Əlini əşyaya tərəf uzadır.	/	/	/	/
3	Əşyani tutur (ovucla).	/	/	/	/
4	Əşyani ağızına aparır, onu tədqiq edir.	/	/	/	/
5	Əşyani tutur, qaldırır və buraxır.	/	/	/	/
6	Əşyani bir əlindən digər əlinə keçirir.				
7	Əlinin içində oynucağı sərbəst hərəkətə gətirir.	/	/	/	/
8	Əşyani fırladır (İçəri, Xaricə).	/	/	/	/
9	Barmaqları ilə əşyani götürür (məsələn, muncuğu).	/	/	/	/
10	Bir əlində iki əşya saxlayır	/	/	/	/
11	Bir tərəfində baş barmağı, digər tərəfində o biri barmaqları olmaqla əşyani götürür.	/	/	/	/
12	Oynucağı qutudan çıxarır və qutuya qoyur.				
13	İki kubikdən ibarət qüllə qurur.				
14	Karton kitabı vərəqləməyə cəhd edir.				
15	Əl çalır.				
<b>1 - 2 yaş</b>					
16	Piramidanın halqalarını çıxarır və taxır				
17	5 kubikdən ibarət qüllə qurur				
18	2-3 səhifəni birdən çevirməklə nazik vərəqli kitabı vərəqləyir				
19	Tabaşirlə cızma-qara edir.				
20	Qayçıni açıb-bağlayır.				
21	Baş barmağı ilə digərlərinə toxunur.				
22	4 stəkani iç-içə qoyur.				
23	Muncuqları butulkaya salır.				
24	Böyük muncuğu (d = 3 sm) dəstəklə ipə taxır (ipi özü saxlamaqla).				
<b>2 - 3 yaş</b>					
25	Leqonu çıxarır və taxır.				
26	İpə 4 orta (d = 2 sm) ölçülü muncuq taxır.				
27	8 kubikdən ibarət qüllə qurur.				
28	2-3 hissədən ibarət tapmacanı yığır.				
29	Dairəyə oxşar cizgilər çəkməyə cəhd edir.				
30	Kubiklərdən qatar düzəldir.				
<b>3 - 4 yaş</b>					
31	Böyükləri təqlid edərək körpü tikir.				
32	Qayçı ilə eni 2 sm olan sərt kağız kəsir.				

33	Üfüqi və şaquli xətlər çəkir.				
34	Böyükləri təqlid edərək “ + ” çəkir.				
35	Böyükləri təqlid edərək “ X ” çəkir.				
36	Kiçik muncuqları (d = 1 sm) ipə düzür.				
37	Eni 2 sm olan kağız zolağı qayçı ilə kəsir.				
38	Qələblə plastilindən forma hazırlayır.				
	<b>4 - 5 yaş</b>				
39	Qayçı ilə kağız zolağını uzununa kəsir (15 sm).				
40	Plastilindən 2-3 hissəli fiqurlar hazırlayır.				
41	Şəkil çəkir (ev, adam).				
42	Qayçı ilə formalar kəsir.				

## Bölmə 3. KONTRAKTURALAR

### KONTRAKTURALAR NƏDİR?

Oynaqlar uzun müddət bükülmüş və ya açılmış halda qaldıqda, bəzi əzələlər qısalır və beləliklə ətraf tam açıla bilmir. Bu vəziyyət oynaqalarda kontraktura yaranmasına gətirib çıxarır.

#### *Kontrakturaların əsas yaranma səbəbi əzələ disbalansıdır*

Hər hansı bir əzələ ətrafı müəyyən istiqamətdə büküldüyü və ya dartdığı zaman, digər antoqonist əzələ ona əks istiqamətdə daha çox güclə təsir edəcəkdir. Belə halları biz "əzələ disbalansı" adlandırırıq. İflic, əzələ gərginliyi və ya oynaq ağrısı əzələ disbalansına səbəb olarsa, bu zaman kontrakturaların inkişaf etməsi ehtimalı üzə çıxır.

**Əzələ disbalansı olmadıqda kontrakturaların əmələ gəlmə ehtimalı az olur.**

Əgər ayaq bütünlüklə iflic olmuşsa, burada kontrakturaların inkişafına ehtimal azdır. Diz, hətta normal vəziyyətdə olduğundan daha yaxşı açılır. Əzələlər hər iki tərəfdə eyni dərəcədə zəifdir.

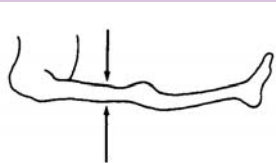

Kontrakturalar mövcud deyil.

**Əzələ disbalansının mövcudluğu ilə kontrakturaların əmələ gəlmə ehtimalı çoxalır.**



Dizi açan və ayağı qaldıran əzələlər çox zəif və dizi bükən əzələlər güclü olduğu təqdirdə kontrakturaların inkişaf ehtimalı böyük olur.

Spazmlar, və yaxud spastiklik nəticəsində müəyyən əzələlərin dartınmasına gətirib çıxara bilən əzələ disbalansı son nəticədə kontrakturalaya səbəb ola bilər.

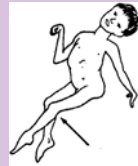

Məsələn, serebral iflicli uşağın bükülmüş dirsəyi və X-vari ayaqları, dirsəyinin açılmaması, yaxud ayaqlarının bir-birindən ayrılmaması ilə nəticələnən ağır kontrakturalara gətirib çıxara bilər.

**Bəzən kontrakturalar və spastiklik bir-biri ilə qarışıq salınır. Kontrakturaları spastiklikdən necə ayırd etmək lazımdır:**

• Spastiklik beyin, yaxud onurğa sütununun zədələnməsi hallarında tez-tez rast gəlinir.

<p>Topuq oynaqının spastikliyi</p> 	<p>Əgər o, əvvəlcə təzyiqlə qarşı müqavimət göstərib, sonra yavaş-yavaş müqavimətini itirirsə, bu, çox güman ki, spastikliyin əlamətidir.</p>	<p>Topuq oynaqının KONTRAKTURASI</p> 	<p>Əgər o, təzyiqlə altında dəyişməz qalaraq müqavimətini itirmirsə, bu, çox güman ki, kontrakturaldır.</p>
--	---	--	---

Spastiklik çox zaman kontrakturalara gətirib çıxarır.



**OYNAQLARIN KONTRAKTURALARA GÖRƏ YOXLANILMASI**

**1. Bud kontrakturalarının yoxlanılması.**

Müayinə zamanı bir çox kontrakturalar aşkar olunur. Lakin bud kontrakturaları çox vaxt asanlıqla gözdən qaçır.





<p>Uşaq uzandıqda onun sağ ayağı demək olar ki, düz görünür ...</p>  <p>...lakin o, belini əyir. Siz, yəqin ki, onda kontrakturanın az və ya heç olmadığını güman edəcəksiniz?</p>	<p>Lakin siz onun dizini sinəsinə qaldırmaqla yoxlama aparsanız ...</p>  <p>... onun beli yastılacaq və bu zaman siz kontrakturaları görə biləcəksiniz.</p>	<p>Uşağın ayağını düz istiqamətə yönəldərək siz kontrakturaların olub olmadığını yoxlaya bilərsiniz</p>  <p>Belə yox</p>
--	---	--

Siz kontrakturaları yoxlayarkən, həmçinin oynaqların öz yerlərini dəyişməməsinə də nəzarət etməlisiniz. Məsələn:

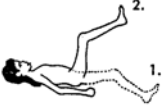
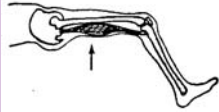

<p>Bu halda uşağın ayağı yerə tam oturur</p>		<p>Bu, ayağın yalnız yan tərəflərinin yerdəyişməsi ilə əlaqədardır.</p>		<p>Görilmiş də ban bağı</p>		<p>Siz ayağı hərəkətsiz saxlasanız, topuqda kontrakturanı görə biləcəksiniz.</p>
--	---	---	---	-----------------------------	---	--

## 2. Diz oynaqının yoxlanılması

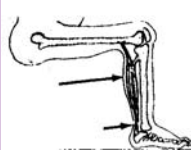

<p>Budu əvvəlcə düz və sonra isə bükülmüş vəziyyətdə saxlayaraq onun hərəkət amplitudasını yoxlayın.</p> 	<p><b>İzahat:</b> Diz kontrakturasının əsas səbəbi bud sümüyündən ayağın aşağı hissəsinə doğru olan sahədə hərəkəti təmin edən və dizi bükən əzələlərin gərginliyidir. Bu zaman diz bükülərkən daralmış əzələlər dizi daha çox əymiş olacaq.</p> 
--	--

<p>Budun bükülü vəziyyətindən fərqli olaraq, o, açıq vəziyyətdə olarkən diz daha rahat açılırsa, burada əzələ kontrakturalarının olduğu ehtimalı vardır (vətərvəri – bərkimmiş əzələlər).</p> <p>Bunları ev şəraitində də aradan qaldırmaq mümkündür</p>	  <p><b>DİZ DAHA ÇOX BÜKÜLÜR:</b> əzələ kontrakturası</p>	<p>Əgər diz bükülmüş və ya düz vəziyyətdə olmaqla, hər iki halda eyni cür açılırsa, yəqin ki, burada oynaq kapsulunun kontrakturası olduğunu ehtimal etmək olar.</p> <p>Bu vəziyyətdə çox zaman cərrahi əməliyyatlara ehtiyac olur.</p>	  <p><b>DİZLƏR EYNİ CÜR ƏYİLİRLƏR:</b> Oynaq qapağının kontrakturası.</p>
--	---	---	---

## 3. Topuq oynaqının yoxlanılması

<p>Dizi düz və sonra əyilmiş vəziyyətdə saxlayaraq topuğun hərəkət amplitudasını yoxlayın.</p> 	<p><b>İzahat:</b> Ayağı barmaqlar üstə qaldıran əsas əzələlərdən biri bud sümüyündən başlayaraq dabanə kimi uzanır. Beləliklə, diz bükülmüş formada olduğuna nisbətən, düz vəziyyətində daban vətərlərini daha çox dartır.</p> 		
<p>Əgər diz bükülü formada olduğuna nisbətən düz formada olarkən pəncə aşağıya daha çox dartılırsa, bunu əzələ kontrakturası kimi qəbul etmək olar.</p> <p>Bu kontrakturaları çox zaman ev şəraitində də aradan qaldırmaq olar.</p>	 <p><b>PƏNCƏ DAHA ÇOX ƏYİLİR: ƏZƏLƏ KONTRAKTURASI</b></p>	<p>Əgər diz açılan, yaxud bükülən zaman ayağın bucağı dəyişməz qalırsa, bu, oynaq kapsulasının kontrakturasının mövcud olduğunu ehtimal etməyə əsas verir.</p>	 <p><b>PƏNCƏLƏR EYNİ CÜR ƏYİLİRLƏR:</b> Oynaq kapsulunun kontrakturası.</p>

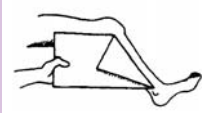
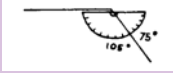
## KONTRAKTURALARIN ÖLÇÜLMƏSİ

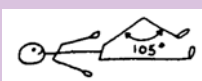
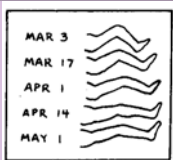
<p>Bunun üçün vərəqi aşağıda göstərdiyi kimi tutmaq və bucağı təyin etmək, sonra isə qeyd vərəqindən istifadə etməklə həmin bucağın ölçüsünü müəyyən etmək olar.</p>		<p>Yaxud da «dərəcəli xətkəşdən» istifadə etmək olar.</p>	
		<p>2 ədəd çubuğu bolt ilə birləşdirərək, çətin tərpənməsi (sürüşməməsi) üçün lazımınca bağlayıb sadə bir alət düzəldə bilərsiniz.</p>	
<p>Siz ölçmələrinizi xətkəş vasitəsilə də apara bilərsiniz.</p>		<p>Uşağın inkişafı üzrə qeydlər edilməsi ailənin aparılan işin nəticəsini görməsinə və lazım gəldikdə, kontrakturalara qarşı daha çox işləmək lazım gəldiyini anlamasına imkan verir.</p>	

Kontrakturalar əzələlərin qısalması, vətərlərin (bağların) zədələnməsi ilə başlayır. Sonra sinirlərin, dərinin və oynaq kapsulunun da daralma ehtimalı üzə çıxır ("Oynaq kapsulu" – oynaq örtən bərk örtükdür).

Kontrakturalar yalnız əzələ və vətərlərdə müşahidə olunarsa, onun müalicəsinin bir neçə ay çəkməsinə baxmayaraq, bunu (məşğələ və gips sarğılarının köməyi ilə) reabilitasiya mərkəzində həyata keçirmək məsləhətdir.

Əgər kontraktura oynaq kapsuluna da, həmçinin təsir göstərmiş olarsa, belə bir kontrakturanı, hətta aylarla gips sarğısından istifadə etməklə də düzəltmək çətin və hətta qeyri-mümkündür. Bu halda, cərrahiyyə əməliyyatına ehtiyac yarana bilər.

Əgər oynaq heç bir yolla tərpənmirsə, sümük kontrakturasının yaranma ehtimalı vardır. Bu halda da, müalicə ancaq cərrahi əməliyyat yolu ilə süni oynaqın qoyulması vasitəsilə mümkün ola bilər.











## KONTRAKTURALARIN QARŞISININ ALINMASI VƏ ERKƏN MÜALİCƏSİ

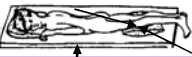

Kontrakturaların qarşısını aşağıdakı yollarla almaq mümkündür:

- Bədəni düzgün vəziyyətdə saxlamaqla;
- Hərəkət amplitudasını artıran çalışmalar vasitəsilə;
- Fiziki dartma çalışmaları ilə  
(mövcud kontrakturaları ləğv etmək məqsədilə).

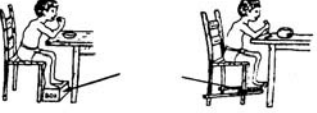
### BƏDƏNƏ DÜZGÜN VƏZİYYƏTLƏRİN VERİLMƏSİ

Əgər uşağın bədənində kontrakturaların yaranma ehtimalı varsa, və yaxud onlar artıq inkişaf etməyə başlamışsa, onun öz bədənini düzgün vəziyyətdə saxlaya bilməsinə kömək edin.

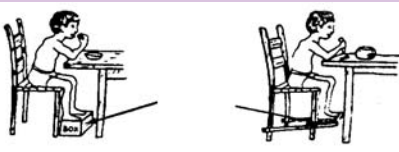
<p style="text-align: center;"><b>DÜZGÜNDÜR</b></p>  <p>Düz vəziyyətdə uzanma və yatma kontrakturaların qarşısını alır.</p>	<p>Dizlərin birbirindən ayrı qalması üçün onların arasına balış qoyun.</p>	<p style="text-align: center;"><b>DÜZGÜNDÜR</b></p>  <p>Həmçinin yan tərəfə uzanarkən bədənə düzgün vəziyyət vermək məqsədilə balışlardan istifadə edin.</p>	<p style="text-align: center;"><b>SƏHVİDİR</b></p>  <p>Ayaqlar burulmuş və ya ayılmış vəziyyətdə uzanarkən və ya yatarkən kontrakturaların əmələ gəlmə ehtimalı yüksəlidir.</p>
<p>Ayağı künclərdən asmaqla siz, topuq kontrakturalarının qarşısını ala bilərsiniz.</p>  <p>Müəyyən zaman ərzində üzü aşağı vəziyyətdə uzanmaqla siz budları arxaya darta bilərsiniz.</p>	<p>Balış bu halda, dizlərin dartılma sına kömək edəcəkdir.</p>  <p>Ayaq taxtası topuq kontrakturalarının qarşısının alınmasına kömək edir.</p>	 <p>Uşağın öz ayağını müstəqil olaraq dartması üçün onun ayağının hərəkət istiqamətində müəyyən dayaq qoyun. (oraya nə isə döşəməyi unutmayın).</p>	
<p>Ayaqları düzgün bucaq altında dayaq verin</p>  <p>Əgər dizdə kontrakturaların inkişafı ehtimalı varsa, dizləri mümkün qədər düz vəziyyətdə saxlayın.</p>	  <p>Əgər uşaq vaxtının çox hissəsini oturmaqla keçirirsə, onun müəyyən hissəsini də uzanmaq və yaxud ayaq üstə durmaq la keçirməlidir. Bu, onun dizlərində və budlarında yaranı biləcək kontrakturaların qarşısını ala bilər.</p>		
<p style="text-align: center;"><b>SƏHVİDİR</b></p>  <p>Ayağın sallanması ayaq barmaqlarının kontrakturalarına gətirib çıxara bilər.</p>	<p style="text-align: center;"><b>NORMAL</b></p>  <p style="text-align: center;"><b>Ayaq üçün dayaq</b></p> <p>Uşaqda kontrakturaların əmələ gəlməsinin qarşısını ala bilmək üçün bədəni düzgün vəziyyət verilməsinin mümkün yollarını arayın.</p>		<p style="text-align: center;"><b>ƏLA</b></p>  <p>Uşağın ölçülərinə uyğun mebel seçin.</p>

SƏHVİDİR	NORMAL	ƏLA
 <p>Ayağın sallanması ayaq barmaqlarının kontrakturalarına gətirib çıxara bilər.</p>	 <p>Ayaq üçün dayaq</p> <p>Uşaqda kontrakturaların əmələ gəlməsinin qarşısını ala bilmək üçün bədənə düzgün vəziyyət verilməsinin mümkün yollarını arayın.</p>	 <p>Uşağın ölçülərinə uyğun mebel seçin.</p>

## HƏRƏKƏT AMPLİTUDASI ÜZRƏ ÇALIŞMALAR

**Hərəkət amplitudası üzrə çalışmalar – bir və ya bir neçə oynaqı açan və yaxud büküb-açan, oynaqları mümkün olan bütün istiqamətlərdə hərəkət etdirən daim təkrarlanan çalışmalardır.**

**Bu çalışmaların əsas məqsədi oynaqları elastik saxlamaqdan ibarətdir. Onlar kontrakturaların və deformasiyaların qarşısını ala bilər.**

Hərəkət amplitudası üzrə məşğələlər ən azı gündə 2 dəfə yerinə yetirilməlidir. Əgər hər hansı bir oynaq hərəkət etmə qabiliyyətini itirmişsə və siz onu bərpa etmək istəyirsinizsə, çalışmaları daha tez-tez və hər dəfə daha uzun müddət etmək lazımdır.

Əgər uşaqda iflic yenicə baş vermişsə, o, bədəninin bütün oynaqlarında hərəkət çalışmalarını yerinə yetirməlidir. Uşağın hər hansı bir bədən üzvü iflicə məruz qaldığı təqdirdə isə hərəkət üzrə məşğələlər məhz həmin bədən üzvü ilə aparılmalıdır.



**Dartılma və hərəkət amplitudası çalışmalarının yerinə yetirilməsi üzrə göstərişlər:**

1. Bu tapşırıqları yerinə yetirdikdə, təkcə hərəkət etdirdiyiniz oynaqları deyil, bütünlüklə uşağın vəziyyətini nəzərə alın.





2. Əgər oynaqlar bərkimiş, yaxud ağrı verirsə və ya əgər bağlar, əzələlər sıxılmışsa, belə olan halda onları hərəkət etdirməzdən və ya dartmazdan əvvəl oynaq və əzələlərə isti bir şey qoyulması çox kömək edir. İsti bu ağrıyı azaldır və gərginliyini zəiflədir.

3. Oynaqı bütün hərəkət amplitudası boyu TƏDRİCƏN hərəkət etdirin.

4. Uşağın özünün sərbəst şəkildə, heç bir kömək olmadan bacardıqca çox hərəkət etməsinə imkan yaradın. Yalnız özünün bacara bilmədiyi hallarda ona kömək edin. Məsələn:

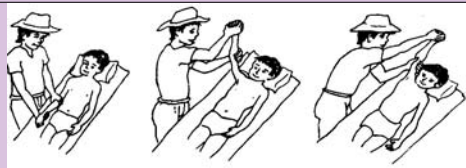
Uşağın yerinə hərəkət amplitudası çalışmaları ilə artırılmalıdır.		Onun öz əzələlərini bacara bildiyi qədər hərəkət etdirməsinə imkan verin.		Sonra ona digər əli ilə özünə kömək etməsi üçün şərait yaradın (və yaxud ona özünü kömək edin).	
---	---	---	---	---	---

## Hərəkət amplitudası məşğələlərinin yerinə yetirilməsinin 3 əsas yolu vardır:

1. <b>Passiv çalışmalar.</b> Əgər uşaq ətrafını, ümumiyyətlə, hərəkət etdirə bilmirsə, bu halda siz həmin hərəkəti onun əvəzinə edə bilərsiniz.		Başqa bir halda o, ətraflarından biri ilə hərəkət amplitudası çalışmasını yerinə yetirmək üçün digər ətrafları ilə özünə kömək edə bilər.		
				
2. <b>Dəstəqli çalışmalar.</b> Əgər öz bədəninin müəyyən problemlili hissəsini hərəkət etdirmək üçün uşağın tələb olunan qədər qüvvəsi varsa, o zaman onun bu hərəkəti bacardığı qədər davam etdirməsinə imkan verin. Bundan sonra məşğələnin davam etdirilməsində ona yardımçı olun.				
				
3. <b>Aktiv çalışmalar.</b> Əgər uşaq müəyyən hərəkətləri lazım olan səviyyədə, heç bir kömək olmadan, hərəkət amplitudasına uyğun şəkildə yerinə yetirə bilirsə, bu zaman, o, müstəqil olaraq məşğələləri yerinə yetirə bilər, başqa sözlə desək, « aktiv » çalışma edə bilər. Yuxarıda qeyd olunanları etməyi bacaran uşaq üçün <b>aktiv çalışmalar çox xeyirlidir, həmçinin qeyd etmək lazımdır ki, bəzi çalışmalar oynaqların möhkəmləndirilməsinə və qüvvəsinin artmasına da kömək edir.</b>				
Bir çox çalışmalar dərəcəli sarğınların köməyi ilə yerinə yetirilə bilər. Köhnə şin kamerəsindən rezin bağlar kəsin. Bağları eni böyük olduqca, o daha çox müqavimət göstərəcəkdir.				Baldır <b>bayıra</b> (budu isə <b>çəriyə</b> ) doğru dartin.
Şəkildə göstərilən uşaq hərəkət amplitudası və möhkəmləndirici məşğələləri birlikdə yerinə yetirir.				

## Məşğələ aparən zaman qəbul olunmuş ümumi ehtiyat tədbirləri:

1. **Eyni tipli tapşırıqları hər bir uşağa etdirməyin** və yaxud yerinə yetirməsini təklif etməyin. Uşağın problemləri və ehtiyaclarını nəzərə alaraq, lazım olan tapşırıqları ona uyğunlaşdırın və uşağın bu çalışmalara olan reaksiyasına fikir verin.

2. **Oynağı zədədən qoruyun.** Zəif oynaqlar dartınma çalışmaları zamanı asanlıqla zədələnə bilər, əgər lazım olan qayğı göstərilərsə, bu hal baş verməz.

Bir əlinizlə diz oynağının yuxarisından, bud nahiyəsindən tutun.

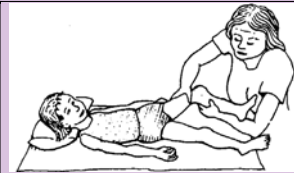

O biri əlinizlə isə dizin aşağısından tutun və qolunuzla uşağın ayağına dəstək verin.

Oynağa  
birbaşa  
**təzyiq**  
**göstərməyin.**

Dartma zamanı  
əliniz diz oynağından  
uzaqda  
olmamalıdır.



**XƏBƏRDARLIQ:** Spastik oynaqları sürətlə tərpətmə zamanı onlar daha da çox bərkiiyirlər.  
**BİR AZ EHTİYATLI OLUN!!!!**

**XƏBƏRDARLIQ:** Bu hissədə dartma diz oynağının çıxığına hətta sümüklərin sınığına səbəb ola bilər.

Yenicə zədə almış və yaxud artıq ciddi zədələri olan uşaqlarda məşğələlər çox ehtiyatla aparılmalıdır. Bədənin zədəli və ya sınımış hissələrini tərpətməmək üçün ehtiyatla davranın. Sümüklər birləşməmiş və yaxud yaralar tam sağalmamış olduqda, onlarla əlaqəli olan oynaqlarla məşğələ etmək olmaz (sınımış sümüklərin sağlanması üçün adətən, 4 həftədən 6 həftəyə qədər gözləmək lazım gəlir).



3. Ehtiyatlı olun və oynaqları ehmalca hərəkət etdirin – **uşaqda, əsasən spastiklik və ya oynaqların bərkimmiş və ya ağırlı vəziyyəti olduğu halda, bu hərəkətlərə böyük ehtiyac yaranır.**

*Əsas səhvlərdən biri ətrafı arxaya və irəliyə sürətlə hərəkət etdirməkdir. Bunun effekti nəinki azdır, o hətta zərər də vura bilər. Ehmalca, ehtiyatla və dayanıqlı təzyiqlə hərəkəti davam etdirin.*

4. Məşğələ zamanı **zor** işlətməyin. Əgər uşaq fikrini ifadə edə bilmirsə və yaxud hissiyatı yoxdursa, daha da ehtiyatlı olun. Bağların gərilməsinin nə dərəcədə olduğunu müəyyənləşdirin, ehtiyatlı olun ki, onlar zədələnməsin və ya cırılmasın.

**5. Oynaqlar "zəif" və yaxud normadan artıq açılmış vəziyyətdə olduqda, onlarda hərəkət amplitudasını artıran çalışmaları yerinə yetirmək olmaz.**

6. Müəyyən oynaqlarda hərəkət amplitudasını artırmaq üçün vacib olan çalışmaları etməzdən əvvəl, belə bir vəziyyəti nəzərdən keçirmək lazımdır: **Artırılmış hərəkət amplitudası uşağın müəyyən hərəkətləri yerinə yetirməsinə kömək edir, ya yox.** Bəzən müəyyən kontrakturalar və yaxud oynaqların bərkiməsi, həqiqətən də, uşaqların müəyyən şeyləri etmələrinə kömək edə bilər.

<p>Məsələn, bir ayağı digərindən qısa olan uşaqlarda daban bağı dartılmışsa və bu, onun ayağını ayaq barmaqları səviyyəsində saxlayırsa, bu halda, uşaqlar digər oxşar vəziyyətdə olanlardan daha yaxşı yeriyəcəklər.</p>		<p>Eyni halda, əgər uşağın bud əzələlərində iflic varsa və əgər dartılmış daban bağı onun ayağını yuxarıya qalxmaqdan qoruyursa, bu zaman uşaqlar daha yaxşı yeriyəcəklər.</p>	<p>Bu pəncə yuxarıya doğru ayılırmır. Dartılmış daban bağı dizi bükülməkdən saxlayır.</p>	<p>Pəncəni yuxarıya doğru əymək üçün lazımı dartma məşğələləri aparılırsa, uşaq yerimək istədikdə zəif dizin əyilməsi baş verə bilər.</p>
				



Serebral iflicdən və yaxud artritdən əziyyət çəkən uşağa onun küreyinin möhkəmlənməsi və hərəkətinin yaxşılaşdırılması üçün müəyyən məşğələlər lazım olacaqdır.

**7. Gərgin boyun** üçün hərəkət amplitudasını inkişaf etdirən çalışmaları yerinə yetirərkən, hərəkətləri düz yerinə yetirdiyinizə və **onurğa beyni sinirlərinə** zərər yetirmədiyinizə əminlik hasil edin. Yol verilə biləcək zədələnmələr bütünlüklə iflic olmaya və hətta ölümə gətirib çıxara bilər. Bu təhlükə əsasən artritli olan, Daun sindromlu və boynu zədəli olan şəxslərdə daha böyükdür. Hər hansı bir şəxsin boynunu əyməyə, hərəkət etməyə kömək edən zaman güc işlətməyin. Bu hərəkətləri həmin şəxsin özü tərəfindən tədrisən, bir neçə dəfə cəhd etməklə və artıq güc işlətmədən yerinə yetirilməsinə imkan verin.







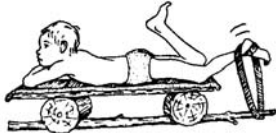

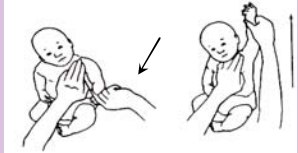
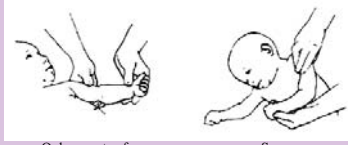

8. Serebral iflicdən əziyyət çəkən uşaqlarda **hərəkət amplitudasını inkişaf etdirmək üçün yerinə yetirilən çalışmalar bəzən spastikliyi artırma bilər** və ayrı-ayrı oynaqların bükülməsini və ya açılmasını çətinləşdirər, və yaxud bunu qeyri-mümkün edə bilər. Bir çox hallarda, spastik əzələlərin gərginliyini azaltmaq üçün uşağı düzgün pozada saxlamaq lazımdır və yalnız bundan sonra çalışmaları yerinə yetirmək olar. Məsələn:

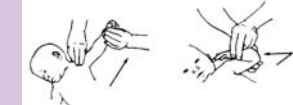
<p>Spastik uşaq belə üstə uzandıqda, onun başı və çiyinləri arxaya sıxılacaq. Onun ayaqları, həmçinin bərkiyəcək və əyilməyə qarşı müqavimət göstərəcəkdir. Belə bir vəziyyətdə spastik ayaqları bükmək çox çətindir.</p>	<p>Uşağın kürəyinin, başının və çiyinlərinin irəli əyilməsini təmin edən pozada uşağı yerləşdirsək, bu, onun ayağındakı əzələlərin gərginliyini azaldacaq və hərəkəti yüngülləşdirəcəkdir.</p>	<p>Bu həmçinin uşağa dizi əyməzdən əvvəl, onun ayağının bayır tərəfə fırlanmasına kömək edəcəkdir.</p>
		
<p><b>UNUTMAYIN:</b> Sürətli hərəkətlər spastikliyi artırır. Hərəkətləri <b>ÇOX YAVAŞ</b> yerinə yetirin!</p>	<p>Serebral iflicdən əziyyət çəkən uşaqlarda kürək əzələlərinin bərkiməsi baş verir, belə uşaqları qamada uzatmaq onlar üçün çox xeyirlidir.</p>	
<p><b>Spastikliyi olan bir çox uşaqlar üçün hərəkət amplitudası tapşırıqları vacibdir, lakin xüsusi texnikaya ehtiyac vardır.</b></p>		

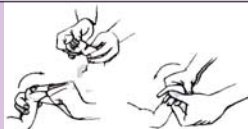







9. Əzələ disbalansı olan oynaqlarda, **güclü əzələləri deyil, məhz zəif əzələləri möhkəmləndirmək üçün nəzərdə tutulan çalışmaları yerinə yetirin.** Beləliklə, siz əzələ disbalansını tənzimləyərək kontrakturaların qarşısını ala bilərsiniz.

<p>Əgər dizi düzləndirən əzələlər zəif olursa,</p> 	<p>Zəif tərəfi möhkəmləndəcək tapşırıqları yerinə yetirin.</p> 	<p>Güclü tərəfi möhkəmləndəcək çalışmaları yerinə yetirməyin.</p> 
<p>bu zaman dizi əyən əzələlər güclü olur.</p>	<p>Bu çalışmalar dizi düzləndirən əzələləri daha da möhkəmləndirir, eləcə də, kontrakturaların qarşısını almağa kömək edir.</p>	<p>Bu çalışma dizi bükən əzələləri daha da qüvvətləndirəcək və kontrakturaları daha da inkişaf etdirəcək.</p>

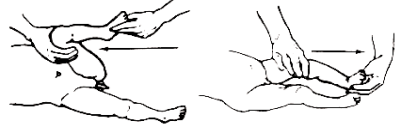
## Yuxarı ətrafların hərəkət amplitudası üzrə çalımlar:

<p><b>ÇİYİN:</b> Qolun yuxarıya və aşağıya hərəkət etdirilməsi</p>  <p>Burada stabiləşdirin. Qolu düz, irəli və yuxarı istiqamətdə qaldırın.</p>	<p><b>ÇİYİN:</b> Qolun arxa və irəli istiqamətlərdə hərəkət etdirilməsi</p>  <p>Qolu arxa tərəfə bütünlüklə hərəkət etdirin. Sonra döş qəfəsinin üstündən bütünlüklə irəli aparın.</p>
<p><b>ÇİYİN:</b> Fırlanma hərəkəti</p>  <p>Dörsək бүкүlmüş halda Qolu bütünlüklə yuxarı istiqamətdə döndərin Sonra bütün istiqamətlərdə aşağıya yönəldin.</p>	<p><b>ÇİYİN:</b> Bayıra doğru hərəkət</p>  <p>Əli bayıra doğru düzəldir.</p>
<p><b>DİRSƏK:</b> Açımaq və bükmək</p>  <p>Qolu yana, çiyin barabərində açmaq Sonra dirsəyi bükərək əli çiyinə götürmək</p>	<p><b>SAİD (bazu önü):</b> Fırlanma hərəkəti</p>  <p>Biləkdən tutaraq saidi ehmalca xaricə fırladın. Sonra isə içəri fırladın.</p>
 <p>Bilək əvvəl arxaya, sonra isə irəliyə doğru бүкүlür</p>	 <p>Biləyi çeçələ barmaq tərəfə ayırın Biləyi baş barmaq tərəfə ayırın</p>
<p><b>BARMAQLAR:</b> Bağlayın və açın</p>  <p>Əli yumruq əlin. Sonra ehmalca düzəldin.</p>	<p><b>BARMAQLAR:</b> Bir -birindən ayırmaq</p>  <p>Barmaqları bir-birindən növbə ilə ayırın</p>
<p><b>BAŞ BARMAQ:</b> Bükün və açın</p>  <p>Baş barmağın oynaqlarını bütün istiqamətlərdə бүкүн. Sonra bütün tərəflərə doğru açın</p>	<p><b>BAŞ BARMAQ:</b> Yuxarı və aşağı</p>  <p>Əl və barmaqlar a çılmış vəziyyətdə olduqda, düzlanmış baş barmağı hərəkət etdirin</p>

## Hərəkət üzrə çalışmalar – aşağı ətraflar

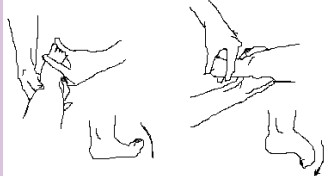
<p><b>DİZ</b></p>  <p>Dabani mümkün qədər arxaya götürün.</p> <p>Bundan sonra ayağı mümkün qədər açın.</p>	<p><b>BUD:</b> Açmaq böyük uşaqda</p>  <p>Siz ayağı yuxarı əyən zaman ayaqların bud hissənin döşəmənin üzərində əvvəlki (düz) vəziyyətini dəyişməyinizə əminlik hasil edin.</p>
<p><b>BUD:</b> Bükmək</p>  <p>Dizi sinəyə tərəf qatlayın.</p> <p>Sonra bütünlüklə düzəldin.</p>	<p><b>BUD:</b> Budları bir-birindən aralamaq</p> <p>Ayaq bayırda ayaq içəridə</p>  <p>Ayağı mümkün qədər kanara aparmaqla budları bir-birindən ayırın</p>
<p><b>BUD:</b> Burulma ( fırlanma ) – ayaqlar düz şəkildə</p> <p>Ayağı burun, pəncəni yox.</p> 	<p><b>BUDUN FIRLANMASI:</b> Ayaq bükülmüş şəkildə</p> <p>Ayağın yuxarı hissəsini fırladın, pəncəni yox.</p> 
<p>Ayağı və pəncəni birlikdə içəriyə fırladın, sonra isə bayıra fırladın.</p>	<p>diz bükülü halda, ayağı bayıra, sonra isə içəri yelitməklə</p>
<p><b>TOPUQ VƏ PƏNCƏ:</b> Aşağı və yuxarı</p> 	<p><b>VACİB DİR:</b> daralmış dabana vətərini məşq etmədi üçün ayağı yuxarıya dartarkən dabana aşağıda saxlayın.</p> <p>Siz ayağa təzyiq verməkdən daha çox təzyiqlə dabanaı dartın – və yaxud siz topuq vətərlərini və əzəblərini dartmaq əvəzinə ayağın səmtini irəli tərəfə dəyişin.</p> 
<p>Pəncəni aşağıya doğru əyin.</p> <p>Dabana aşağıya doğru dartın və ayağı yuxarıya doğru əyin.</p>	
<p><b>TOPUĞUN BURULMASI:</b> İçəriyə və bayıra</p>  <p>İçəri burun.</p> <p>Bayıra burun.</p>	<p><b>BAŞ BARMAGI BÜKÜN:</b> Yuxarı və aşağı</p>  <p>Baş barmağı yuxarı bükün.</p> <p>Baş barmağı aşağı bükün.</p>

## Boyun və gövdə üçün hərəkət üzrə çalışmalar:

Biz bunları aktiv çalışmalar kimi təqdim edirik. Çox zaman onları pasientin özü yerinə yetirməlidir. Əgər hər hansı kömək göstərilirsə, əsasən rigid (bərk) boyunu məşq etdirərkən, bu proses çox ehtiyatla, heç bir artıq güc işlədilmədən aparılmalıdır.

### BOYUN

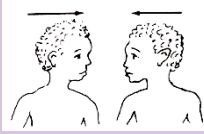

Başı sola və sonra isə sağa;

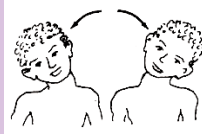

bir tərəfdən digər tərəfə;



yuxarı və aşağı;

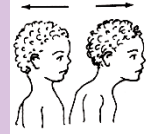

arxaya və irəli çevirin.

### GÖVDƏ



Arxaya əyilmə



İrəli əyilmə



Yan tərəflərə əyilmə

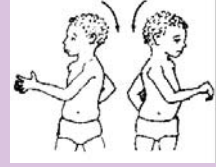

Burulma

### KÜRƏK SÜMÜKLƏRİ:

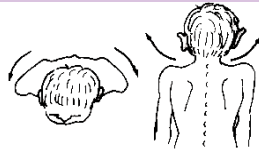

Çiyinləri irəliyə gətirərək, kürək sümüklərini bir-birindən aralamaq.



Çiyinləri arxaya dartaraq, kürək sümüklərini bir-birinə yaxınlaşdırmaq.

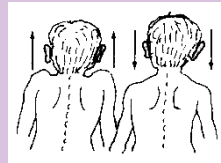

Çiyinləri yuxarıya və aşağıya doğru hərəkət etdirmək

## QABIRĞALAR



Dərindən  
nəfəs alın



Dərindən  
nəfəs verin.  
Nə qədər  
müddətə  
üfürə  
bildiyinizi  
müəyyənləş-  
dirin.

(Fit çalın və  
yaxud şar  
doldurun)



Çənəni arxaya, sonra irəli dartın, ağız geniş açın



Çənəni bir istiqamətə  
aparn.



Sonra isə onu digər  
istiqamətə aparn.

## Əl və biləklərin möhkəmlənməsi üçün hərəkət amplitudası məşğələləri

Bu məşğələlər əlin gücünü bərpa etmək və hərəkət amplitudasını artırmaq məqsədini daşıyır. Əl zədələnmiş, yaxud əlin biləyə yaxın hissəsi sınımış və artıq sağalmış olduğu və yaxud da hər hansı səbəb üzündən (poliomielit, onurğa beyninin zədələnməsi və yaxud hər hansı bir zədə üzündən) əldə ifliclər törənmiş olduğu hallarda, bu çalışmalar daha yararlıdırlar.

Bu çalışmaları yerinə yetirmək üçün uşaq əlini heç bir kömək olmadan hərəkət etdirməlidir. Sonra isə bərk güc işlətməyərək, bacardığınız qədər barmaqları və ya biləyi əymək, yaxud düzləndirmək üçün o biri əldən istifadə edə bilərsiniz.

Hər bir məşğələni gündə 2 dəfə aparın və hər məşqdə hərəkətləri 10-20 dəfə təkrar edin.

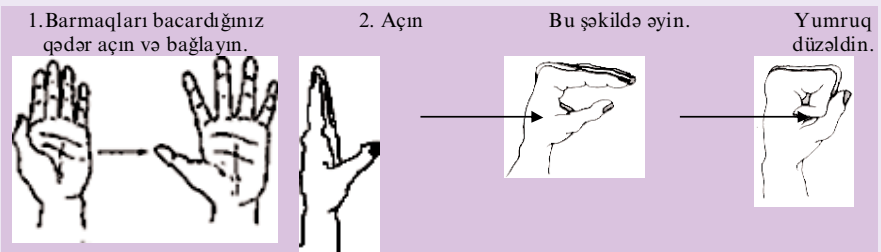

3. Baş barmaq və digər barmaqların hər birinin köməyi ilə «o» şəklini yaradın.

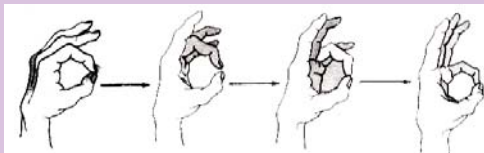

4. Biləyinizi qabağa və arxaya əyin ( arxaya əymək çətin olsa da, lakin bu, daha vacibdir ).

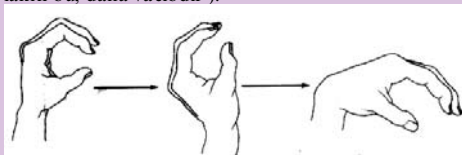

7. Biləyinizi bir tərəfdən digər tərəfə əyin.

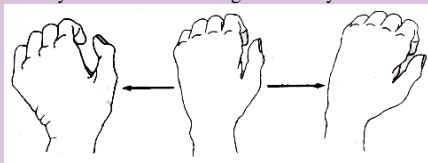

Bundan əvvəl düzəltdiyiniz «o»-lar böyük, sonra isə getdikcə daha kiçik olacaqlar.



5. Baş barmağınızı açın və sonra bağlayın.

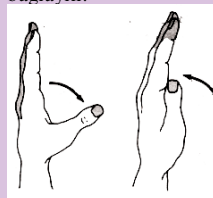

8. Əllərinizi yuxarıya və aşağıya bacardığınız qədər fırladın.

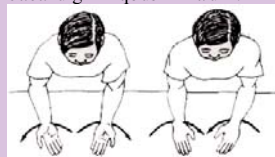

## DARTMA ÇALIŞMALARI

Bu məşğələlər kontrakturaların qarşısının alınması üçün mövcud olan hərəkət amplitudası məşğələlərinə bənzəyir, lakin bu zaman daimi, sakit və davamlı dartma tələb olunur:



- Ətrafı (əli və ya ayağı) sabit, dartılmış vəziyyətdə saxlayın və 25-ə qədər sayın.
- Sonra tədricən oynaqı bir az da dartın və yavaş-yavaş 25-ə qədər sayın.
- Dartmanı bu yolla tədricən artıraraq, 5-10 dəqiqə müddətində davam edin. Bu hərəkəti gündə bir neçə dəfə təkrar edin.

**EHTİYAT TƏDBİRİ:** Ətrafi zədələnmədən qorumaq üçün onu oynaqdan çox aralamayın. Dartma zamanı uşaq müəyyən ağrı hiss edəcəkdir, lakin bu çox güclü olmamalıdır. Əgər siz tez bir müddətdə nəticə almaq istəyirsinizsə, çox böyük güc işlətməyin. Ətrafi dartma prosesini uzun müddət və gündə bir neçə dəfə davam etdirin.

Ayaqlarını hiss etməyən uşaqlarda dartma apararkən çox güc işlətməmək üçün diqqətli olun.

## Bükülmüş oynağın uzun müddət ərzində dartılmış vəziyyətdə saxlanması

Aşağıda ciddi kontrakturaların açılması üçün lazımı sarğılar, korsetlər və digər yardımçı vasitələr göstərilir.

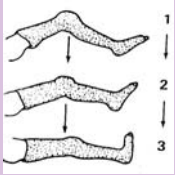
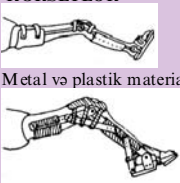
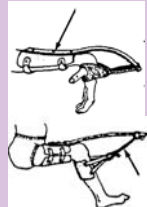
<p><b>GİPSSARĞILARI VƏ PAZLAR</b></p>  <p><b>Üstünlükləri:</b></p> <ul style="list-style-type: none"> <li>Ayağı istənilən vəziyyətdə dəyişməz saxlayır.</li> </ul> <p>Uşaqlar (və ya valideynlər) onu asanlıqla yerindən çıxara bilmirlər. Əsas etibarilə bir neçə istiqamətə əyilən çətin deformasiyalar üçün daha yararlıdır.</p> <p><b>Çatışmamazlıqları:</b></p> <ul style="list-style-type: none"> <li>Yaraların yoxlanılması, çimmək və fiziki məşğələlər etmək lazım gəldikdə, bunları çıxarmaq çətinlik törədir.</li> </ul> <p>(Buna görə də artriti olan, və yaxud ayaqlarını hiss edə bilməyən uşaqlarda bu cür sarğılar qoyulması məqsəduyğun hesab edilmir).</p> <ul style="list-style-type: none"> <li>İsti havada qızır.</li> <li>Bahalıdır (gips sarğısı).</li> <li>Qoyulması, tənzimləmələr edilməsi üçün xəstəxana, yaxud reabilitasiya mərkəzlərinə getmək lazım gəlir.</li> </ul>	<p><b>TƏNZİMLƏNƏ BİLƏN KORSETLƏR</b></p>  <p>Metal və plastik materiallar</p> <p><b>Üstünlükləri:</b></p> <ul style="list-style-type: none"> <li>Ev şəraitində ailə üzvləri tərəfindən tənzimlənməsi mümkündür. Yaraların əmələ gəlmə ehtimalını yoxlamaq, çimmək və fiziki çalışmaları yerinə yetirmək üçün asanlıqla yerindən çıxarıla bilər.</li> </ul> <p><b>Çatışmamazlıqları:</b></p> <ul style="list-style-type: none"> <li>Rahat fiksasiya olunmur və taxmaq çətin dir.</li> <li>Bir neçə istiqamətə meyl edən deformasiyaları (əyrilikləri) olan uşaqlarda istifadə etmək çətin olur.</li> </ul> <p>Uşaqların (və ya valideynlərin) onu yerindən çıxarmaları və istifadə etməkdən imtina etmələri ehtimalı vardır.</p>	<p><b>ELASTİK DARTMA VASİTƏLƏR</b></p> <p>Yay kimi işləyən bambuk və ya plastik materiallar</p>  <p><b>Üstünlükləri:</b></p> <ul style="list-style-type: none"> <li>Bəziləri tənzimlənən bağlantılara bənzəyir. Tez-tez təkrarlanan tənzimləmələrə ehtiyac olmur. Onlar oynaq dartılan istiqamətdə əyilir.</li> </ul> <p><b>Çatışmamazlıqları:</b></p> <ul style="list-style-type: none"> <li>Yerində pis dayanır, düşür.</li> <li>Yaxşı işləməsini tənzimləmək çətin olur.</li> </ul> <p>Spastik olan əzələlər üçün uyğun gəlmir.</p>
---	--	--

## DARTMA MƏŞĞƏLƏLƏRİ ÜZRƏ TƏLİMAT

Bəzi dartma məşğələlərini müəyyən təyinatlı texnika və metodlarla daha yaxşı yerinə yetirmək olar. Çox zaman bu məşğələləri ev şəraitində, həftələr və ya aylar boyu yerinə yetirmək lazım gəlir. Bunlardan bəzilərini sizə təqdim edirik:

### DABAN VƏTƏRİNİ DARTMAQ ÜÇÜN MÖVCUD ÇALIŞMALARIN YERİNƏ YETİRİLMƏSİNİN 4 YOLU

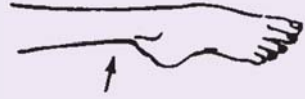

<p><b>1. Başqa bir nəfər onun ətrafını hərəkət ETDİRİR</b></p> <p>Bəzən ayaqların azaltmaq lazım gəlir.</p>	<p><b>2. Uşaq zədələnmiş hissənin əzələlərinə toxunmadan fiziki tapşırıqları özü yerinə yetirir.</b></p> <p>Bu hərəkət kontrakturaların qarşısını almağa kömək edir. Lakin onların bütünlüklə düzəlməsinə bu fəaliyyət kifayət etmir.</p> <p>Uşağın dizlərini əyməsi və ya əllərini ayaq barmaqlarına çatdırması onun daban vətərlərinin daralmasına səbəb olan əzələləri çalışdıraraq, onların dartılması üçün faydalıdır.</p> <p>Bu halda isə uşaq anası tərəfindən müəyyən cüzi kömək alaraq özü dartmanı yerinə yetirir.</p>
<p>Ayaqları dartmaq üçün dayaqdan istifadə etməkdənsə, divara söykənmək, daha məsləhətdir.</p> <p>Dabanları qaldırmayın.</p>	<p><b>EHTİYAT TƏDBİRİ:</b> bu məşğələləri edərkən, ayağın digər tərəfə yerini dəyişməsindən ehtiyatlı olun.</p> <p>Əgər bu, mümkün olmasa, o zaman siz 1-ci metoddan istifadə etməli olacaqsınız. Amma bu dəfə də ayağın müəyyən bir tərəfə «yuxulması»na yol verməməyə çalışın.</p>
<p><b>3. Uşağın bədəninə zədələnmiş hissəsində əzələləri işlədərək yerinə yetirdiyi çalışmalar</b></p> <p><b>DƏSTƏKLƏ:</b> Uşağın ayağını qaldırması üçün lazım olan dərəcədə gücü varsa, ona bacardığı qədər öz ayağını qaldırmasına imkan verin. Sonra ona ayağını mümkün olan qədər açması üçün kömək edin.</p> <p>Ayağın qalxmasını təmin edən əzələləri inkişaf etdirmək kontrakturaların qarşısını almağa kömək edir.</p>	<p><b>DƏSTƏKSİZ:</b> Əgər uşaq göstərilən müqavimətə baxmayaraq ayağını qaldıra bilirsə, bunu etməsi üçün ona imkan verin.</p> <p>Köhnə maşın və ya velosiped təkərinin kamerasından bir parça</p> <p>Qum kisəsi ayağa bağlanmışdır.</p>

#### 4. Uşağın gündəlik normal fəaliyyətləri zamanı yerinə yetirdiyi məşğələlər

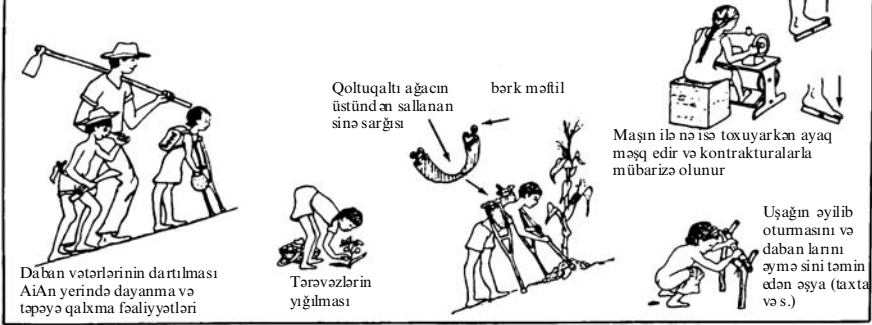

<p><b>Xəbərdarlıq:</b> İtələmə dizin zədələnməsi və ya arxaya qatlan- masına səbəb ola bilir (xüsusən də, bud zəif olduqda).</p>	<p><b>Düz deyil</b></p>	<p>Göstərilən yerdən itələmə bağıın dartıl- ması əvəzinə pəncədə ağrı yarıdar və çıxığa səbəb ola bilər, (xüsusən də, pəncə zəif və iflicdirsə)</p>	<p><b>Düz deyil</b></p>
--	-------------------------	---	-------------------------

### BUD KONTRAKTURALARI ÜÇÜN DARTMA ÇALIŞMALARI

Budun "bükülmə" kontrakturalarını açmaq çox zaman çətin olur və bunun üçün müəyyən texnika və metodlar lazım olur.

Budu, o biri ayağı  
qatlanmış saxlayaraq,  
qalxmağa qoymayın.

Yançaqlardan tutub,  
aşağıya itələyin (omba  
asanlıqla çıxırsa, budu  
saxlayaraq aşağıya dartın).

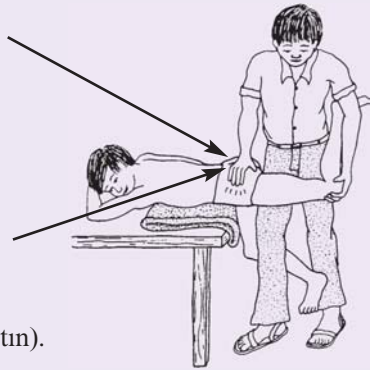

Bərk və daimi  
güclə 25-ə qədər  
sayaraq, ayağı  
yuxarı dartın.

Budu öz budunuz  
ilə üzbəüz qoyun.  
Ayağa öz əlinizlə  
dayaq verin.

## Bu məşğələni gündə ən azı 3 dəfə təkrar edin

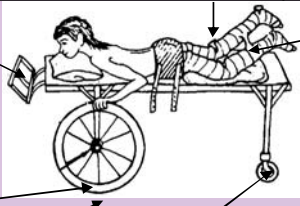
<p>Uşağın oynaya və ya oxuya bilməsi üçün asılqan və yaxud kitab rəfindən istifadə edin.</p> <p>Böyük velosiped təkəri</p> <p>Çox bərk təkər oxu və təkər topu</p>	 <p>Diz və topuqların düzəldilməsi üçün gips sarğıları</p> <p>Dönmək üçün arxa təkərlər</p>	<p>2 ayaq arasında bərkidilmiş vasitə onların dəyişməz vəziyyətdə qalmalarına kömək edir (eyni zamanda ayaqları bir-birinə sıxan kontrakturaların qarşısını alır)</p> <p><b>EHTİYAT TƏDBİRİ:</b> Kontrakturalar təsvir olunan şəkildə dartılarkən təzyiq nəticəsində bədəndə, xüsusilə də dizlərdə yaraların (yataq yarası) əmələ gəlməsi ehtimalı ola bilər. Əgər bu, uşağa çətinlik törətmiş olarsa, o zaman korseti bir az boşaldın. Yemək, çimmək və digər hərəkətləri icra edə bilmədiyi halda, onu nisbətən daha rahat vəziyyətə gətirin. Onun hər 24 saatin 20 saati ərzində sarğılı qalması məsləhətdir.</p>
--	--	--

Budlarında ciddi kontrakturaları olan uşağı müəyyən bucaqlı çərçivəyə bağlamaq daha faydalı olardı.

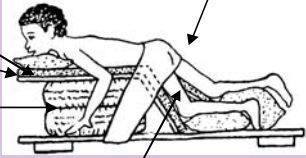
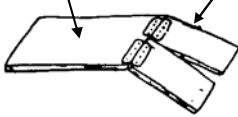
 <p>Süngör (qubka)</p> <p>Taxta çərçivə</p> <p>Kəmərlər, köhnə təkərlər, və yaxud bədəni qaldırmaq üçün digər vasitələr</p> <p>Kəmərlər</p> <p>Ayağın söykəndiyi taxtaların bucağı daralmalara qarşı mülayim, lakin davamlı təzyiq vermək üçün uyğunlaşdırılmalıdır. Kontrakturalar düzəldikcə, ayaq taxtalarının qaldırılması və ya bədən taxtasının aşağı salınması yolu ilə bucağın ölçüsü dəyişdirilə bilər.</p>	<p>Karton və ya taxa</p> <p>Dəri, yaxud kətanla ayaqları bərkidərək onlara dayaq vermək mümkündür</p>  <p>Əgər uşağın hər iki budunda müxtəlif bucaqlı kontrakturalar mövcuddursa, hər 2 taxta ayrı-ayrılıqda uyğunlaşdırılmalıdır</p>
--	--

### YUXARIDAN GÖRÜNÜŞ

Bu hərəkəti ayağınızın bədənə düz xətt təşkil etdiyi halda yerinə yetirin.

Belə bir şəkildə

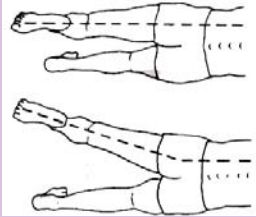

Belə yox

Budların stolun üstündə olmasına və ayaq yuxarı qalxdığı zaman onların stoldan aralanmadığına əminlik hasil edin.

Belə bir şəkildə

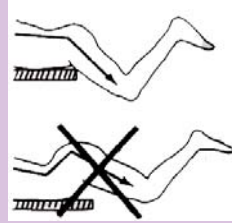

Belə yox

## DİZ KONTRAKTURASI ÜÇÜN DARTMA MƏŞĞƏLƏSİ

Əzələ və vətər burada çox qısa və daralmışdır. Bu səbəbdən diz düzlənməyəcək.

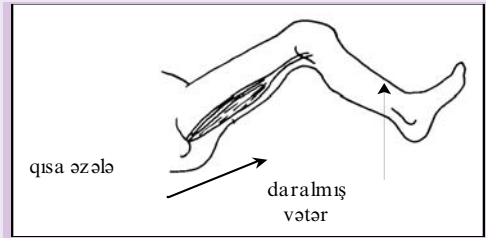

Uşaqdan xahiş edin ki, bacardığı qədər dizini açsın (əgər o, bu hərəkətin öhdəsindən bütünlüklə gələ bilirsə). Sonra ondan, bu prosesi bacardığı qədər davam etməsini xahiş edin.

Dizi bacardığınız qədər düz saxlayın və tələsməyərək 25 -ə qədər sayın. Bunu bir neçə dəfə təkrarlayın. Bu tapşırığı gündə 3 dəfə edin.

Əgər pəncədə kontraktura mövcuddursa, dizin arxasındakı vətəri dartarkən pəncəni yuxarı bükməyə çalışın.



## ƏZƏLƏRİ MÖHKƏMLƏNDİRMƏK ÜÇÜN ÇALIŞMALAR

1. Budun yuxarı hissəsinin yan tərəflərində (çanağın yan tərəfində) yerləşən əzələləri möhkəmlətmək üçün lazımı çalışmalar

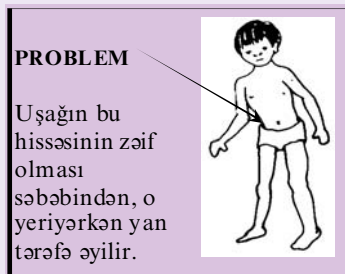

Tamamilə yorulana qədər ayağını yuxarıda saxla.



Təpəyə qalxmaq, üç və iki təkərli velosiped sürmək də həmçinin xeyirlidir.

Əgər uşaq ayağını özü qaldıra bilmirsə, ona bir az kömək edin, lakin onun tam gücünü istifadə etməsini yoxlayın.

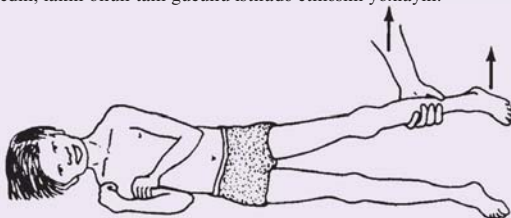

Yaxud da arxası üstündə uzanmasını və ayaqlarını hərəkət etdirməsini ondan xahiş edin.

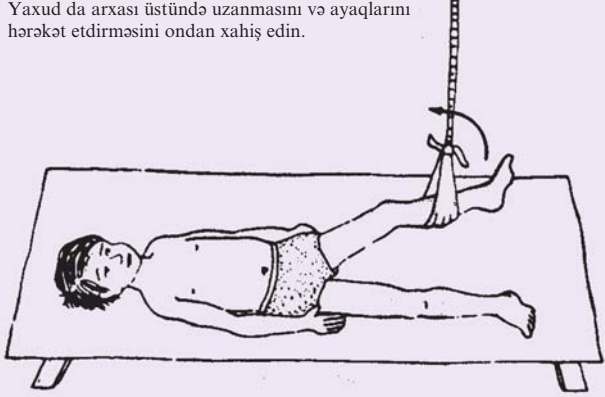

O, gücləndikcə ipin səmtini dəyişin və çalışmanı daha da mürəkkəbləşdirin.



Əgər uşaq ayağını asanlıqla qaldırırsa, o zaman verilən yükü artırın

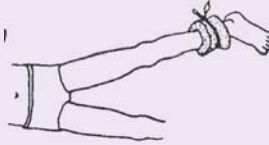

Yaxud da balaca qum kisəsindən istifadə edin.

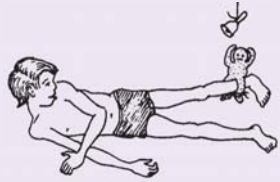

Çalışmaları daha əyləncəli etmək üçün yollar arayın

**Hər bir hərəkəti 3 dəfə təkrar etməklə, çalışmanı gündə 3 dəfə yerinə yetirin.**

## Bölmə 4

# XÜSUSİ AVADANLIQLAR

### Xüsusi oturmaq

Xüsusi oturmaq kimlər üçün hazırlanır

Xüsusi oturmaq aşağıdakı uşaqlar üçün faydalıdır:

- Dəstəksiz oturma bilməyən
- Yalnız əllərinin dəstəyi ilə öz balansını saxlayan
- Dəstəksiz oturan, lakin başını saxlaya bilməyən

### Materiallar və alətlər

Xüsusi oturmağı hazırlamaq üçün aşağıdakı materiallar və alətlər lazımdır:

- 1 ədəd möhkəm karton qutu (hər bir uşaq üçün);
- Ölçü lenti;
- Bıçaq;
- Enli yapışqan lent (Oturacaq səthini hamarlaşdırmaq üçün);
- Su keçirməyən boya;
- Kağız yapışqanı (kley);
- Saxlayıcı kəmər;
- Qələm.

### Uşağın ölçülərinin götürülməsi

Uşağın ölçülərinin götürülməsində 2 nəfər iştirak edir.

Bir nəfər uşağın ölçülərini götürməli, bu zaman digəri uşağa dəstək göstərməlidir.

• Birinci köməkçi uşağı arxası üstə yerə uzandırır və onun ayaqlarını şaquli vəziyyətdə yuxarı qaldırır. Uşağın ayaqları yerə perpendikulyar olmalıdır.

• İkinci köməkçi isə:

# 1 Yerdən uşağın dizinin arxa tərəfinə qədər olan məsafəni ölçür.

• Birinci köməkçi uşağı oturmaq vəziyyətdə götürür.

• İkinci köməkçi isə:

# 2 Yerdən uşağın çiyinlərinə qədər olan məsafəni və

# 3 Çanağın ən enli hissəsini ölçür.

### Qutunun düzgün seçilməsi

Qutu uşağın ölçülərinə nisbətən, daha böyük ölçüdə olmalıdır.

Nümunə: Uşağın # 1 ölçüsü 25 sm, # 2 ölçüsü 40 sm, # 3 ölçüsü 30 sm olarsa, qutu aşağıdakı ölçüdə olmalıdır.

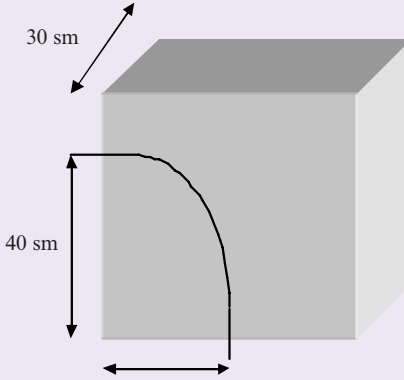

# 1 və # 2 ölçülərini nişan edin.

# 1 və # 2 ölçülərini birləşdirən əyri xətt çəkin və kəsin.

### Saxlayıcı kəmə

Xüsusi oturacaqda uşağı düzgün oturaq vəziyyətdə saxlamaq üçün saxlayıcı kəmərdən istifadə olunur. Kəmərin uzunluğu və birləşmə yeri uşağın fərdi ehtiyaclarından asılıdır.

### Əlavə dəstək

Əlavə dəstək göstərmək üçün penoplast və ya burulmuş dəsmaldan istifadə etmək olar. Dəstəyi artırmaq üçün penoplast və ya burulmuş dəsmal uşaqla oturacağın arasında yerləşdirilir.



## Möhkəm və təhlükəsiz dayağı təmin edən avadanlıqlar

### 1. Pazşəkili vasitə

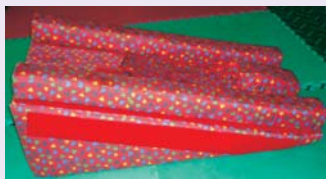

#### *Təsvir*

Bu, üçbucaq şəklində olub, səthləri iti bucaq altında kəşisir. Müxtəlif rəngdə, uzunluqda və diametrdə ola bilər.

*Təyinat:* Uşaq bu vasitənin üstündə uzandıqda onun bədəninin ağırlıq mərkəzi çanağa doğru dəyişir və bu halda o, başını və bədənini orta xətt üzrə yaxşı saxlaya bilər. Həmçinin bu, uşağın çiyin və çanaq qurşağında stabilliyinin saxlanılmasına kömək edir. Xüsusən də, uşaq qarnı üstə uzanmış vəziyyətdə əllərini önə aparır və orta xətt üzərində birləşdirə bilər. Uşağı alçaq pazşəkili vasitə üzərində uzandırmaq olmaz, çünki bu halda uşaq avadanlığın əsasıdan sallanmış vəziyyətdə olur. Bu vəziyyətdə o, oyuncağını götürmək üçün başını qaldırır, qollarını dirsəkdən bükərək yana doğru çevirir, əllərini aşağıya doğru hərəkət etdirir.

Ancaq uşağı geyindirən, soyunduran və uşaqla işləyən zaman bu vasitədən istifadə etmək olar.

### 2. Xüsusi stul



Xüsusi oturmaqda oturarkən, düzgün vəziyyətdə olduğu üçün uşağın əzələ tonusu, spastiklik azalır, fəaliyyətlər nisbətən sərbəstləşir.

Uşaq xüsusi stulda oturarkən bir sıra məqamlara fikir vermək lazımdır:

- Oturarkən uşağın çanaq, diz və ayaq-pəncə oynaqları 90° bucaq altında olmalı, uşağın beli ilə stulun arxası arasında məsafə qalmamalıdır (bunun üçün stulu, lazım olarsa, azca arxaya meylləndirmək olar).

- Lazım olarsa, uşağın çanağı kəmərlə 45°-li bucaq altında stula fiksə edilməlidir. Kəmərlə stulun altından yox, stulun ayaqlarını əhatə edərək bağlanmalıdır.

- Uşaq xüsusi stulda oturarkən baş, boyun və bədənini orta xətt üzrə düzgün olması üçün bədənini yan tərəflərinə dəstək

vermək, lazım gələrsə, uşağın başını fiksə etmək lazımdır.

- Ayaqaltının hündürlüyü və pəncələr arasındakı məsafə uşağa uyğun olaraq tənzimlənə bilər.

- Stulun qarşısındakı lövhəni stula fiksə etmək olar.

### 3. Maili stenderlər

Bu vasitə ayaq üstə dayana bilməyən uşağa həmin vəziyyətdə dayanmaq və özünü saxlamağı öyrənməyə imkan verir. Uşağın boyu uzanan və ya ehtiyacları dəyişən zaman stenderi buna uyğun dəyişmək və yenidən uşağa uyğunlaşdırmaq olar

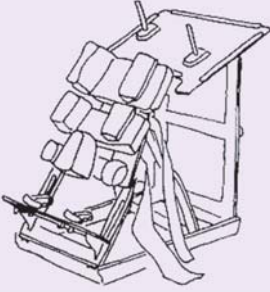

#### *Təyinat*

- Əzələ tonusu aşağı olduğuna görə bədəninin yuxarı hissəsinin vəziyyətinə yaxşı nəzarət edə bilməyən uşaqlar üçün.
- Bədəninin hər hansı bir hissəsini stabilləşdirib və eyni zamanda digər

hissəsi ilə hər hansı bir hərəkəti yerinə yetirməyi bacarmayan uşaqlar üçün.



### 4. Dayaqlar

#### *Təyinat*

Dayaqlar bədən vəziyyətinə yaxşı nəzarət etməyi və eyni zamanda, əllərini düzgün işlətməyi bacaran, lakin dəstəksiz ayaq üstə dayana bilməyən və dayanmaq üçün əlləri ilə hər hansı bir dayaqdan tutmağa ehtiyacı olan uşaqlara məsləhət görülür.



Dayaqla dəstəklənmə döş və çanaq səviyyəsində, yapışqan lentlərlə bir-birinə bağlanan kəmərlər vasitəsilə həyata keçirilir.

Dizlər xüsusi bloklar vasitəsilə dəstəklənir. Pəncə isə daban blokları və ya xüsusi sandallar vasitəsilə dəstəklənir.

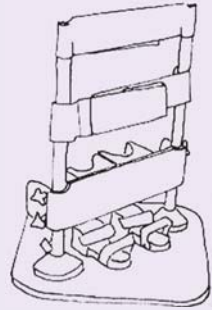

## 5. Ayaqaltı

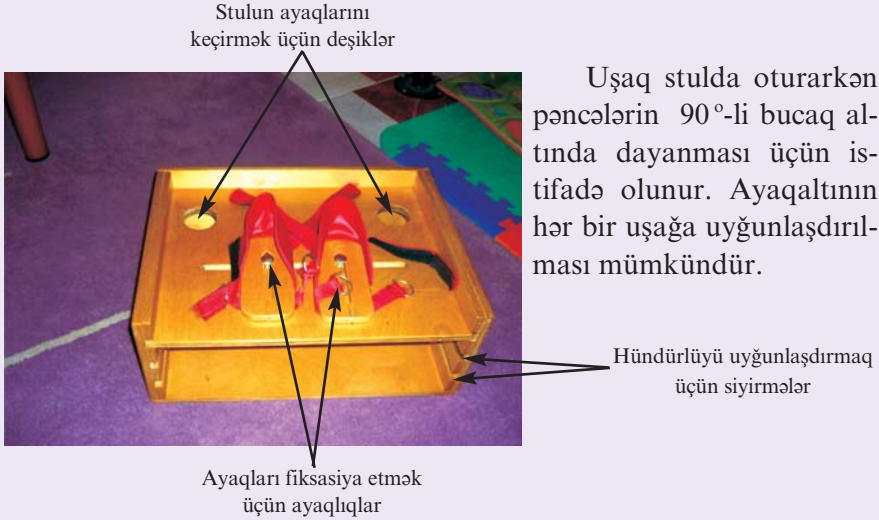

Uşaq stulda oturarkən pəncələrin 90°-li bucaq altında dayanması üçün istifadə olunur. Ayaqaltının hər bir uşağa uyğunlaşdırılması mümkündür.

## Oyun, hərəkətin koordinasiyası və tarazlığın saxlanması məşğələləri üçün avadanlıqlar

### 1. Mütəkkələr

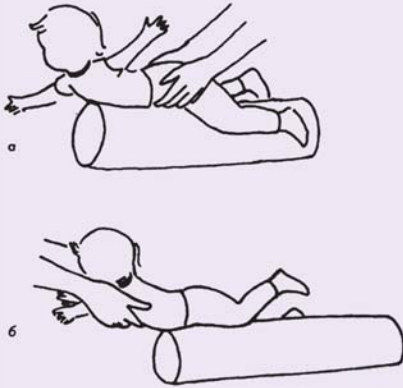

Bu avadanlıqları müxtəlif rəngdə, uzunluqda və diametrdə hazırlamaq olar.

Mütəkkədən bədəni müəyyən vəziyyətdə saxlamaq, gövdənin çevrilməsi və tarazlığın saxlanması reaksiyası üzrə məşğələlər zamanı istifadə etmək olar. Uşaq mütəkkə üstündə oturma və qarını üstə uzana bilər.

## 2. Fiziobol

Azyaşlı uşaqlar üçün çox da böyük olmayan toplar da, münasib ola bilər. Məşğələ zamanı tarazlığın saxlanılmasını təmin etmək üçün top tam doldurulmalı və möhkəm olmalıdır.

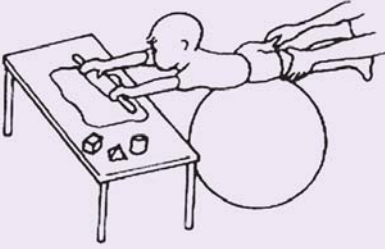

Belə toplar 100 kq qədər çəkiyə davamlı olub, qalın rezindən hazırlanır.



Bu toplar uşağa hərəkəti bacarıqlarını inkişaf etdirməyə, eləcə də bədənin ağırlıq mərkəzini düzgün istiqamətləndirməyə imkan yaradır. Bu vasitədən tarazlığın saxlanılması üzrə məşğələlərdə istifadə oluna bilər. Uşaq topun üstünə qarnı üstə uzanan və oturan vəziyyətlərdə və gözərkən istinad edə bilər.

## Bölmə 5

### KİÇİK MOTOR BACARIQLARININ İNKİŞAFI

Kiçik motor bacarıqlarını inkişaf etdirmək nə üçün vacibdir? Bu sualın bir çox cavabları var:

- Kiçik motor bacarıqları vasitəsi ilə uşaq onu əhatə edən əşyaları öyrənir, fərqləndirir, təsnif edir və bununla da yaşadığı dünyanı anlamaq üçün onun imkanı yaranır.
- Kiçik motor bacarıqları uşağa özünəxidmət etmək imkanı verir (məsələn, düymələri bağlamaq).
- Bu bacarıqlar uşağa yaradıcılıq vasitəsilə (oyun, plastika) özünü ifadə etmək imkanı təqdim edir.
- Bu bacarıqlar uşağa sosial təcrübə qazanmaq imkanı yaradır.

**Uşağa istənilən bacarığı öyrətməyə başlamazdan öncə onun bu sahədə inkişaf səviyyəsini qiymətləndirmək lazımdır (Qiymətləndirmə forması Normativlər bölməsində verilmişdir). Qiymətləndirmə sizə uşaq üçün fərdi inkişaf planı tərtib etmək və lazım olan oyun növlərini seçməyə imkan verəcəkdir.**

### Aşağıda qiymətləndirməyə əsasən öyrədilmə üsulları verilir:

#### *Əşyaya baxmaq bacarığı*

Uşağın əşyaya əlini uzatmaq, əşyanı tutmaq və oyun zamanı əllərindən istifadə etmək kimi bacarıqlarının inkişafında onun əhatəsində olan əşyalara baxması, gözləri ilə onları izləməsi vacib rol oynayır.

Əşyaya baxmaq və əşyanı tutmaq bacarıqları ayrı-ayrı qruplara aid olsalar da, bir-biri ilə çox sıx bağlı olduqlarından ilk mərhələlərdə hər iki bacarıq üzərində eyni zamanda işləmək lazım gəlir.

Normada yeni doğulmuş uşaq 3 aylığına qədər aşağıda göstərilən bacarıqları öyrənir:

1. Bir neçə saniyə əşyaya baxır, onu izləyir.
2. Bədəninin orta xətti ilə kəsişən istiqamətdə hərəkət edən əşyaya baxır.
3. Arxası üstə uzanan vəziyyətdə bədəninə perpendikulyar istiqamətdə 90 dərəcəli bucaq altında hərəkət edən əşyanı izləyir.
4. Şaquli istiqamətdə hərəkət edən əşyanı izləyir.

3 ayından 6 ayına qədər:

5. Baxışını bir əşyadan digərinə keçirir.
6. Əlində tutduğu əşyaya baxır.
7. Arxası üstə uzanan vəziyyətdə bədəninə perpendikulyar istiqamətdə 180 dərəcə açıq bucaq altında hərəkət edən əşyanı izləyir.
8. Kiçik əşyaya baxır.

### Öyrədilmə üsulları

1. Bir neçə saniyə əşyaya baxır, onu izləyir.

Yeni doğulmuş uşağın ilk diqqətini cəlb edən “obyekt” atanın və ananın surətləri olur. Buna görə də, məşğələlərimizi məhz bundan başlayırıq. Uşağın diqqətini cəlb etmək üçün biz onunla danışıq, onun üzünə gülümsəyirik. Uşaq bizə baxmağı öyrənəndən sonra oyunaqlara və digər əşyalara keçirik.

Bunu necə öyrətmək olar?

Əlvan səs çıxarmayan bir neçə müxtəlif əşyalar hazırlayın. Bu əşyaların arasında insan sifətinin əllə çəkilməmiş rəsminin olması da yaxşı olardı. Əşyaları 25 sm məsafədən uşağın gözü önünə yaxınlaşdırın və “Bax !” – deyin. Uşaq “Bax” sözünün mənasını hələlik bilmir, amma o, tədricən bunu başa düşəcək. Uşağa müvafiq reaksiya verməsi üçün vaxt vermək lazım olduğunu unutmayın. Ümumiyyətlə, uşağın görmə sahəsində – çarpayısının, arabasının üstündə müxtəlif parıltılı, əlvan, diqqətini cəlb edə biləcək əşyalar asın və vaxtaşırı bu əşyaları başqaları ilə əvəz edin. Tədricən daha kiçik əşyalardan istifadə edin və onları daha uzaq məsafələrdə yerləşdirin.

2. Bədəninin orta xətti ilə kəsişən istiqamətdə hərəkət edən əşyaya baxır.

Öncə uşağa sizin üzünüzü izləməyi öyrədin. Bunun üçün üzünüzü uşağın bədəninin orta xəttinə nisbətən, yan tərəflərə asta-asta hərəkət etdirin. Bu zaman onunla danışmağı unutmayın. Sizin üzünüzü izləməyi öyrəndikdən sonra növbəti obyekt vərəqdə çəkilmiş insan sifətinin təsviri, daha sonra səsli oyuncaq, nəhayət, ən sonda səssiz, amma əlvan oyuncaq olmalıdır.

3. Arxası üstə uzanan vəziyyətdə bədəninə perpendikulyar istiqamətdə 90 dərəcəli bucaq altında hərəkət edən əşyanı izləyir.

Yuxarıda təsvir edilmiş eyni üsulla öyrədilir, sadəcə olaraq, bu dəfə əşyanın yan tərəflərə hərəkət etdirmə məsafəsini tədricən artırmaq lazımdır.

4. Şaquli istiqamətdə hərəkət edən əşyanı izləyir.

Uşağı arxası üstə qoyun. Əşyanı onun gözü önünə yaxınlaşdırın, diqqətini cəlb etdikdən sonra asta-asta onun bədəninə (çənəsinə) doğru hərəkət etdirin.

5. Baxışını bir əşyadan digərinə keçirir.

Öncə uşağın diqqətini üzünüə cəlb edin, sonra isə oyuncağa və əksinə. Uşaqla danışın, sizə baxdıqda, onun diqqətini gözlərindən 25 sm aralıda tutduğunuz oyuncağa cəlb edin. Uşaq oyuncağa baxdığı zaman onu danışdırmaqla, diqqətini təkrar özünüə cəlb edin. Sonradan iki oyuncaqdan istifadə etməklə bunu davam etdirin. Belə məşğələləri uşağın yedirilməsi və ya çimdirilməsi zaman onun butulkasından və ya moçalkasından istifadə etməklə keçirmək olar.

6. Əlində tutduğu əşyaya baxır.

Uşaq əşyaları ilk dəfə əlinə götürən zaman onlara heç baxmaya da bilər. Belə ki, bunun üçün o həm baxışını fokuslaşdırmağı, həm də hərəkətlərini tənzimləməyi bacarmalıdır. Bu bacarığın uşağa öyrədilməsi üçün onun çiyinləri və *səid sümüklərinə* dayaq verməklə oturtmaq lazımdır. Qeyd etmək lazımdır ki, uşaqlar öncə öz əllərini, sonra isə əşyaları öyrənməyə başlayırlar. Uşağın əlinə ilk dəfə əşya verildikdə, onun bu əşyanı tutub saxlamasına kömək edin, sonra tədricən köməyi azaldın. Əgər uşaq oyuncağı dərhal ağzına apararsa, bu oyuncağı ağzında oynatması üçün ona imkan verərək, bir qədər gözləyin, sonra isə onun

əlini oyuncaqla birlikdə görmə sahəsinə yaxınlaşdırın.

7. Arxası üstə uzanan vəziyyətdə bədəninə perpendikulyar istiqamətdə 180 dərəcə açıq bucaq altında hərəkət edən əşyanı izləyir.

3-cü məşğələdə göstərilən üsuldan istifadə etməklə bunu uşağa öyrətmək olar, lakin məsafəni bir qədər də artırmaq lazım gələcək. Əgər uşaq başını çevirməkdə çətinlik çəkmiş olarsa, ona əlinizlə dəstək verə bilərsiniz. Uşaq əzələlərini tənzimləməyi öyrəndikdən sonra artıq dəstəyə ehtiyac qalmır.

8. Kiçik əşyaya baxır.

Uşağın diqqət yetirdiyi ən kiçik əşyanı müəyyənləşdirin və həmin əşyaya diqqətini cəlb edin. Getdikcə daha da kiçik əşyalardan istifadə edin və nəhayət, üzüm dənəsini göstərin.

Uşağı rahat vəziyyətdə oturdub, kağızın üzərində yerləşdirdiyiniz üzüm dənəsini 20-25 sm məsafədən “Bax!” – deyərək, diqqətini cəlb edin.

### *Əşyanı tutmaq bacarığı*

Bu bacarıq üçün yaxşı əl-göz koordinasiyası tələb olunur, yəni əllərin və gözlərin kiçik əzələlərinin koordinasiyalı işi baş verir. Deməli, bu, bir tərəfdən yuxarıda göstərilən bacarıqlardan asılıdır, digər tərəfdən onların inkişafına kömək edir.

Aşağıda 0-1 yaş arası uşaqların normada malik olduqları bacarıqlar qeyd olunur:

1. Əlini əşyaya tərəf uzadır.
2. Əşyanı tutur (ovucla).
3. Əşyanı ağzına aparır, onu tədqiq edir.
4. Əşyanı tutur, qaldırır, buraxır.
5. Əşyanı bir əlindən digər əlinə keçirir.
6. Əlinin içində oyuncağı sərbəst hərəkətə gətirir.
7. Əşyanı fırladır (içəri, xaricə).
8. Barmaqları ilə əşyanı götürür (məsələn, muncuğu).
9. Bir əlində iki əşya saxlayır.
10. Bir tərəfdən baş barmaq, digər tərəfdən o biri barmaqlar olmaqla əşyanı götürür.
11. Oyuncağı qutudan çıxarır və qutuya qoyur.

12. İki kubikdən ibarət qüllə qurur.
13. Karton kitabı vərəqləməyə cəhd edir.
14. Əl çalır.

### Öyrədilmə üsulları

1. Əlini əşyaya tərəf uzadır.

- Uşağı dizinizin üstündə oturdun. Uşaqda həvəs yaradan əşyanı onun əl uzada bildiyi məsafədə qoyun. Uşaq əlini uzatmadığı təqdirdə, əşyanı ona yaxınlaşdırın. O, əlini əşyaya tərəf uzatmağı öyrəndikdən sonra əşyanı ondan yavaş-yavaş uzaqlaşdırın.

- Boynunuza şərf, yaylıq və ya taxta muncuq bağlayın. Uşağa tərəf əyilin ki, o, sizin üzünüzü görə bilsin və şərfə toxunsun. Uşağın diqqətini cəlb etmək üçün şərfi tərpedin. Uşaq əlini uzadıb şərfə toxunanda onu tərifləyin, razı qaldığınızı bildirmək üçün onun üzünə gülümsəyin. Əvvəlcə şərfi tutmağa o qədər də əziyyət çəkməsin deyə, onu uşağın əlinə yaxınlaşdırın.

- Uşağın gözü önündə ipdən asılmış süngər topdan istifadə edin. Yavaşca topu uşağın qarşısında yellədin. Əlini hərəkət etdirərək topu tuta bilməsi üçün ona kömək edin.

- Sabun qabarcıqlarını uşağa tərəf üfürün. Onunla danışın, gülümsəyərək qabarcığa toxunması və partlatması üçün həvəsləndirin.

- Oyuncaqlar içərisindən ən çox bəyəndiyini qəbul etməyi öyrənməsi üçün, sadəcə, bir neçə oyuncaq seçimi yaradın. Oyuncağı uşağa tərəf yaxın bir yerdə qoyun, amma dərhal verməyə tələsməyin. Əlini oyuncağa uzatması üçün onu həvəsləndirin. Uşağın diqqətini cəlb etmək üçün parlaq, rəngli əşyalar və ya oyuncaqlardan istifadə edin.

1. Əşyanı tutur (ovcunda).

Uşağın əlinin arxa səthini barmaqlarının ucundan biləyə doğru sıgallayanda o, bir qayda olaraq, əlini açır. Buna görə də məşğələlərinizi, uşağın əlinin sıgallamasından başlayın.

- Əvvəlcə uşağın sıxılmış yumruğunu şahadət barmağınızla açın və barmağınızı onun içinə elə qoyun ki, uşaq ovucu ilə onu sıxsın. Uşağın əlini və qolunu oynadaraq sinəsindən uzaqlaşdırın.

- Balaca və rahat tutula bilən oyuncağı uşağın qarşısında saxlayın. Əgər uşaq oyuncağı tutmaq istəmirsə, bu zaman onun əlini sığallamaqla açın və əşyanı ovcuna qoyun. Bir neçə saniyə tutduqdan sonra yavaş-yavaş buraxın.

- Sevdiyi səsli oyuncaqdan istifadə edin və uşağın əli çatacağı yerə qoyun. Oyuncağı tutması üçün vacib olan dəstəyi göstərin, tərifləyin və təbəssümünüzü artırın (səsli oyuncağın səsini gücləndirmək də olar). Oyuncağı yaxınlaşdıraraq uşağı onu tutmağa həvəsləndirin.

- Uşağa əşyanı uzadanda “Al!” – deməyi unutmayın!

## 2. Əşyanı ağızına aparır, onu tədqiq edir.

- Uşağın əllərini ovcunuza alın, üzünə tərəf yönəldib birlikdə əl çalın.

- Əşyanı uşağın əlində yerləşdirin və ağızına aparmasına kömək edin. Əgər lazım gələrsə, əşyanı skoçla onun əlinə bağlaya bilərsiniz.

- Uşağın əlinə yemək dilimi verərək ağızına aparmasına kömək edin. Barmaqlarla yeyilən qıdanı məcməyiyə qoyun və götürərək ağızınıza aparın. Yeməyi uşağın əlinə qoyun və sizi yamsılamağa həvəsləndirin. Əgər uşaq sizi yamsılamazsa, yeməyi onun əlinə qoyduqdan sonra ağızına doğru aparmasına dəstək verin. Əlinə göstərilən təzyiqli tədricən zəiflətməklə, köməyinizi azaldın.

- Nabat şirnisindən və ya qənd parçasından istifadə edin. Bunları tutmaq və dadına baxmaq üçün ağızına aparmasına kömək edin.

- Əşyanı görə bilməsi üçün uşağın qarşısında tutun. Əgər uşaq əşyaya əl uzatmazsa, onu ağızına aparmasına kömək edin. Halqalardan, sərt və yumşaq rezin oyuncaqlardan istifadə edin.

- Uşaqlarda əşyanı ağızına aparmaq həvəsi yaratmaq üçün onun sevdiyi qıdanı əşyanın üzərinə sürtün.

- Dişlənilə bilən bərk biskviti, yerkökünü uşağın öz ağızına qoya bilməsinə kömək edin. Diqqət edin ki, uşaq parçalanmış iri tikələri udməsin.

## 3. Əşyanı tutur, qaldırır, buraxır.

- Uşağı əşyanı götürməyə həvəsləndirin. Bu, səsli oyuncaq və ya kubik ola bilər. Sonra uşağın əşyanı tutan əlini elə qaldırım ki, o, bu oyuncağı görə bilsin və onunla oynasın: silkələsin, döyəcləsin və s.

4. Əşyanı bir əlindən o biri əlinə keçirir.

• Əlvan əşyaların bir neçəsini uşağın ətrafına qoyaraq, onları götürməyə həvəsləndirin.

• Uşağa bir əşya verin və eyni əli ilə digər əşyanı götürməyi təklif edin. İkinci əşyanı götürmək üçün ilk əşyanı bir əlindən o biri əlinə necə ötürmək lazım olduğunu göstərin. Uşaq bir əlində iki əşya saxlaya bildiyi və ya əşyalardan birini sinəsinə sıxmağa çalışdığı təqdirdə, ona üçüncü əşyanı da təklif edin.

• Əgər uşaq bir əlindən daha çox istifadə etməyə cəhd göstərsə, daha az işlətdiyi əlinə sevdiyi yeməyi qoyun və daha çox işlək olan əlinə ötürməyə həvəsləndirin.

5. Əlinin içində oynucağı sərbəst hərəkətə gətirir.

• Bu bacarığı da 4-cü bənddə göstərilmiş üsuldən istifadə etməklə uşağa öyrətmək olar. Oyunu mahnılar və kiçik şerhlərlə müşayiət etməyə çalışın və hər hərəkəti təsvir edərək, onu maraqlandırın (Məsələn: “Gör, biz nə yaxşı döyəcləyirik: “TUK, TUK, TUK ...”).

6. Əşyanı fırladır (içəri, xaricə).

• Bu bacarığı uşağa öyrətmək üçün qapağı fırlatmaqla rahat açılan qabdan istifadə etmək olar. Bu kiçik bir butulka və yə plastmas banka, boş krem qabı da ola bilər. Əvvəlcə uşağa qabın qapağını necə açmaq lazım olduğunu göstərin, sonra əşyanı ona verin və deyin: “Aç!”.

• Əgər uşaq bunu edə bilməsə, siz onun əlini lazım olan istiqamətdə fırlatmaqla qapağı açın, sonra bağlayıb qabı təkrar uşağa verin.

• Eyni üsulla ona qapağı bağlamağı da öyrədin.

7. Barmaqları ilə əşyanı götürür (məsələn, muncuğu).

• Bu bacarığın uşağın əl-göz koordinasiyasının inkişafında mühüm rolu vardır. Yadda saxlamaq lazımdır ki, uşağın xırda əşyaların götürməsi sizin nəzarətiniz altında olmalıdır. Öyrədilmə prosesinə öncə bir qədər iri əşyalardan başlamaq lazımdır (məsələn: kiçik kubik, xırda ölçülü heyvanlar və s.).

• Məşğələ üçün ən optimal vəziyyət uşağın hündür stulda oturmazıdır. Uşaqla üzbəüz oturun. Uşağın biləyindən tutub əşyaya tərəf yaxınlaşdırın və barmaqlarını bir qədər qatlamaqla əşyanı götürməyə

təhrik edin. Bu zaman ona “Götür!” – deməklə, müraciət etməyi də unutmayın.

- Tədricən dəstəyinizi azaldaraq (əvvəlcə bilək və barmaqlarına, sonra ancaq biləyinə və nəhayət, sonda qoluna olan dəstəyi), sizin “Götür!” təklifinizlə uşağın əşyanı götürməsinə nail olun.

- Tədricən daha kiçik əşyalardan istifadə edin.

### **8. Bir əlində iki əşya saxlayır.**

- Uşağı əşyanı əlindən buraxa bilmədiyi yerə oturdun. Uşağın hər əlində bir əşya tutmasına nail olana qədər ona kiçik əşyaları təklif etməyə davam edin. Əvvəlki əşyanı digər əlinə ötürməsi üçün ona sevdiyi əşyanı təklif edin. Lazım olarsa, dəstək verin.

- Uşağın qarşısına 2 sm ölçüdə olan iki kubik qoyun və “Tut !”-deyin. Onun əşyanı əlində saxlaya bilməsi üçün əvvəlcə sizin köməyinizə ehtiyacı olacaq. Bu köməyi tədricən azaltmağa çalışın.

- “O birisini də götür”, “İndi ikisini də saxla” kimi ifadələr işlədin. Uşaq ikinci əşyanı da götürən zaman, onlarla necə oynamaq lazım olduğunu ona göstərin (məsələn: əşyanı masanın üstünə döyəcəlmək).

- Qaytanın hər ucuna bir xırda oyuncaq (məsələn, muncuq) bağlayın və uşağa onu götürməyi təklif edin. Uşaq oyuncaqlardan birini götürən zaman ikincisinin də hərəkət etməsi onun diqqətini cəlb edəcək və o, həmin oyuncağı da əlinə götürəcək.

**9. Bir tərəfdən baş barmaq, digər tərəfdən o biri barmaqlar olmaqla əşyanı götürür.**

- Məşğələ üçün kiçik ölçülü əşya götürün. Uşaq bu əşyaya tərəf əlini uzadan zaman onun biləyindən tutaraq, əlini əşyaya toxundurmaq şərti ilə onun üstündə saxlayın. Sonra uşağın baş və şəhadət barmaqlarının əşyaya ən yaxın vəziyyətdə olması üçün onun əlini əşyaya tərəf əyin. Uşaqdan əşyanı götürməsinə xahiş edin.

### **10. Oyuncağı qutudan çıxarır və qutuya qoyur.**

- Əvvəlcə içində kiçik kubik olan dayaz fincanı uşağın qarşısına qoyun və ona “Götür!” – deyin. Ehtiyac olarsa, onun əlini əşyaya tərəf yönəldin. Tədricən oyuncağı daha dərin qaba və ya qutuya qoyun və uşağı onu götürməyə həvəsləndirin.

- Əşyani qutudan götürməyi öyrəndikdən sonra oyunlarınızı kombinasiya edin, yəni uşağı əşyani götürməyə və bunu yenidən qutuya qoymağa həvəsləndirin.

### 11. İki kubikdən ibarət qüllə qurur.

- Bu bacarıq əllərin və gözlərin müştərək və dəqiq işinin əsasını təşkil edir. Məşğələ üçün 3 sm ölçülü və bir neçə böyük kubiklərdən istifadə edilir. Öncə uşağa kubikləri üst-üstə necə qoyulmasını göstərin. Altda daha böyük kubik olmalıdır. Üçüncü kubiki masanın üstünə qoyun, dördüncüsünü isə uşağa uzadıb "Sən də qoy!" – deyin. Əgər uşaq kubiki kəskin hərəkətlə altdakı kubikə yaxınlaşdırırsa, o zaman ehməlcə uşağın biləyinə barmağınızla toxunun və "Ehtiyatlı ol!" – deyin. Ehtiyac olduqda, alt kubikin sürüşməsinin qarşısını almaq üçün tuta bilərsiniz, amma tədricən bu iş dəstəksiz yerinə yetirilməlidir.

### 12. Karton kitabı vərəqləməyə cəhd edir.

- Uşağın qarşısına karton vərəqli kitabı qoyun. Bir vərəqini özünüz çevirin, o birisini çevirməyi uşaqdan xahiş edin. Əgər uşaq çətinlik çəkirsə, ikinci vərəqlə üçüncü vərəqin arasına barmağınızı qoyun. Sonra uşağın əlini bu vərəqin altına yönəldib, çevirməsinə kömək edin. Tədricən barmağınızla qaldırdığımız iki vərəq arasındakı məsafəni azaldın.

### 13. Əl çalır.

- Uşağın əllərini ovucunuzda saxlayın və "laduški" deyərək, əl çalın. Uşaq bunu edəndə onu tərifləyin.

- Əgər uşaq bu hərəkəti özü etməyə cəhd göstərsə, əllərinə göstərilən dəstəyi azaldın.

- Əl çalaraq "laduški" misralarını söyləyin. Onu sizin kimi əl çalmağa həvəsləndirin. Uşağı gülümsəməklə və tərifləməklə mükafatlandırın.

- Uşağı diziniz üstə qoyub qollarınızla onu qucaqlayın, biləklərini astaca tutun və "laduški" deyərək, birlikdə əl çalın. Bir az dayanın, onu tərifləyib, əzizləyin və tapşırığı təkrar edin.

- Əgər uşaq xoşladığınız hərəkəti edirsə, əl çalın. Onu həmin hərəkəti təkrar etməyə həvəsləndirin.

## 1-2 yaş arası bacarıqlar

1. Piramidanın halqalarını çıxarır və taxır.
2. 5 kubikdən ibarət qüllə qurur.
3. 2-3 səhifəni birdən çevirməklə nazik səhifəli kitabı vərəqləyir.
4. Tabaşirlə cızma-qara edir.
5. Qayçını açıb-bağlayır.
6. 4 stəkanı iç-içə qoyur.
7. Muncuqları butulkaya salır.
8. Böyük muncuğu ( $d = 3 \text{ sm}$ ) kömək edilməklə ipə taxır (ipi özü saxlamaqla)

## Öyrədilmə üsulları

### 1. Piramidanın halqalarını çıxarır və taxır.

• Çox hündür olmayan piramidanı uşağın qarşısına qoyub halqaları necə çıxartmaq lazım olduğunu ona göstərin. Sonra uşağın əllərini halqalara tərəf yönəldin, halqaları uşaqla birgə tutub "Qaldır yuxarı!" - deyin və uşağa əllərini yuxarı çəkib, onları qaldıra bilməsinə kömək edin. Halqaları tutmaq rahat olsun deyə, piramidanı azacıq uşağa tərəf əymək də olar. Dəstəyi tədricən azaltmaq və uşağı tapşırığı sərbəst etməyə həvəsləndirmək lazımdır.

• Bu hərəkəti mənimsədikdən sonra ona halqaları necə taxmaq lazım olduğunu öyrətməyə keçmək olar. Bu dəfə də öncə özünüz uşağa nümunə göstərməlisiniz. Bu bacarığı 3 mərhələ üzrə öyrətmək olar. Piramidanın oxunu uşağın qarşısına qoyun və halqanı onun əlinə verin. Sonra onun halqa olan əlini piramidanın oxuna yaxınlaşdırın və "Burax!" – deyin. Uşaq əlini açmazsa, o zaman uşağın əlinin arxa səthini sıgallamaqla buna nail olmaq mümkündür. Tədricən dəstəyi azaltmaq lazımdır. Unutmayın ki, bu hərəkətləri uşaq həm sağ, həm də sol əli ilə etməlidir.

### 2. 5 kubikdən ibarət qüllə qurur.

• Bu bacarığın öyrədilmə prosesi bir neçə addıma bölünür: 3 kubikdən ibarət qüllə qurur, 4 kubikdən ibarət, 5 kubikdən ibarət və s. sayda kubiklərdən ibarət qüllə qurur. Beş ədəd 3 sm ölçülü kubiklər götürün, birini masanın üstünə qoyun, ikincisini uşağa verin və deyin: "Kubiki

bu kubikin üstünə qoy!". Analoji olaraq, digər kubikləri də üst-üstə qoymağı təklif edin. Ehtiyac olduğu təqdirdə, uşağa kömək edə bilərsiniz, amma tədricən tapşırığı sərbəst yerinə yetirməsinə imkan verməlisiniz.

### 3. 2-3 səhifəni birdən çevirməklə nazik səhifəli kitabı vərəqləyir.

- Uşağa sadə hekayələr oxuyun və bunu edərkən səhifələri necə çevirmək lazım olduğunu göstərin. Əlini tutaraq səhifəni birlikdə çevirin. Səhifəni çevirərkən tədricən uşağın özünün sizə kömək etməsinə nail olun.

- Uşağa oynamaq üçün köhnə kataloqlar, jurnallar və ya qalın səhifələri olan hekayə kitabları verin.

- Kitabın səhifələrinə popkorn və ya şirni parçalarını skoçla bağlayın və bunu necə etdiyinizi uşağa göstərin. Sonra ona kitabı verin və şirniyyatı tapmasına kömək edin.

- Onun seçdiyi kitabdan istifadə edərək, "itin" və ya digər tanıdığı heyvanın, aşıyanın şəklini tapmasını uşaqdan xahiş edin. Səhifələri çevirə bildiyinə görə onu tərifləyin.

### 4. Tabaşirlə cızma-qara edir.

- Əvvəlcə özünüz kağız üzərində cizgilər çəkin və uşağa göstərin. Sonra ona tabaşiri əlində düzgün tutmağı öyrədin. Uşaq tabaşirlə əvvəlcə nöqtələr, ştrixlər çəkir. Siz onun tabaşir olan əlini biləyindən tutub kağızın üzərində yanlara çəkməklə cizgilər çəkməyi öyrədə bilərsiniz. Bu zaman uşağı tərifləməyi unutmayın. Tədricən fiziki dəstəyi azaldın və onun sərbəst yazmasına imkan verin.

- Məcməyinin üzərinə bir qədər un töküüb, orada barmağı ilə cizgilər çəkməyə uşağı həvəsləndirin. Öncə siz nümunə göstərin, sonra uşağın özünün bu tapşırığı sərbəst yerinə yetirməsinə nail olun.

### 5. Qayçını açib-bağlayır.

- Adətən, qayçı ilə kəsmək qabiliyyətinə uşaq 2,5 yaşında malik olur. Bu bacarığı uşağa öyrətmək üçün materialın seçiminə diqqət yetirmək lazımdır. Uşağın barmaqlarına uyğun gələn və ondan güc tətbiq etmək tələb olunmayan qayçı seçin. Bu plastmas, özü açılan qayçı olmalıdır. Əgər uşağın barmaqları zəifdirsə, bu məşğələlərdən bir müddət öncə rezin topu əlində sıxmağı öyrədin. Sonra uşağın arxasında durub onun əllərinə fiziki dəstək verməklə qayçını açib-bağlayın və uşağa deyin: "Bax, açıyıq ... bağlayırıq".

- 10 sm kvadrat kağız götürün. Qayçıni uşağın barmaqlarına taxın, qayçıni açanda kağızı arasına qoyun və bir qədər barmaqlarını sıxmaqla kəsin. Uşaq kağızın necə kəsildiyini görən zaman bu əməliyyatı yenə də təkrar etməyə həvəslənəcək. Tədrisən fiziki dəstəyi azaldın və uşağa sərbəst işləmək üçün imkan verin.

#### 6. 4 stəkanı iç-içə qoyur.

- Bu bacarığı öyrətmək üçün iç-içə girən dördbucaq yox, məhz yumru stəkanlar dəsti almağınızı məsləhət görürük. Bu stəkanlardan qüllə qurmaq üçün də istifadə etmək olar (ağzı aşağı qoymaqla).

- Öncə, uşağa stəkanlardan birinin o birisinin içinə necə qoyulmalı olduğunu nümayiş etdirin. Sonra onu çıxarın və uşağa bunu təkrar etməsini təklif edin. Əgər uşaq böyük stəkanı kiçiyinin içinə qoymağa cəhd edərsə, ona bunun mümkün olmadığını başa salın. Çalışın ki, uşaq səhvini özü düzəltsin. Tapşırıq alınmadığı təqdirdə, ona kömək edin. Bu tapşırığı edərkən uşağın özünün düzgün seçim edə bilməsi üçün müxtəlif ölçülü stəkanların yerini dəyişdirməyiniz məqsədəuyğun olar.

- Tədrisən stəkanların sayını 4-ə çatdırın.

#### 7. Muncuqları butulkaya salır.

- Uşağın əlinə muncuq verin və əlindən tutub butulkaya tərəf gətirin. Uşağın əli butulkanın ağzına çatanda "At!" – deyin. Uşaq əlini açmadığı təqdirdə, onun biləyindən tutaraq əlinin arxa səthini sığallamaqla barmaqlarının açılmasını stimullaşdırın.

- Tədrisən uşağın qolundan tutmaqla dəstək verin, sonra da dəstək olmadan tapşırığı sərbəst icra etməsinə imkan verin. Uşağı müvəffəqiyyətinə görə tərifləməyi də unutmayın.

**8.** Böyük muncuğu ( $d = 3$  sm) ipə kömək göstərilməklə taxır (ipi özü saxlamaqla).

- Bu bacarığın öyrətdilməsi üçün iri (diametri 3 sm) və dəliyin diametrlə 1 sm olan muncuqlardan istifadə edin. Məşğələyə başlayan da ip əvəzinə naqıldən istifadə etməyiniz məsləhət görülür.

- Məşğələyə başlamazdan əvvəl muncuq və naqilin hansı əldə tutulacağını müəyyənləşdirin. Məsələn, sağ əlinizlə naqili götürərək, onun ucunun 8 sm-dən aşağı yerindən tutursunuz, sol əlinizdə mun-

cuğu götürürsünüz. Muncuğu naqilə taxırsınız və sol əlinizlə naqili tutur, sağ əlinizlə isə növbəti muncuğu götürsünüz. Beləliklə, göstərilən ardıcılıqla 4 muncuğu naqilə taxırsınız.

- Muncuğu naqilə taxmağı öyrənəndən sonra ipdən də istifadə etmək olar.

## 2-3 yaş arası bacarıqlar

1. Leqonu çıxarır və taxır.
2. 4 orta ( $d = 2$  sm) muncuğu ipə düzür.
3. 8 kubikdən ibarət qüllə qurur.
4. 2-3 hissədən ibarət tapmacanı (pazl) yığır.
5. Dairəyə oxşar cizgilər çəkməyə cəhd edir.
6. Kubiklərdən qatar düzəldir.

## Öyrədilmə üsulları

1. Leqonu çıxarır və taxır.

- Bu bacarığın öyrədilməsi piramidanın halqalarının çıxarılıb-taxılmasının öyrədilməsi üsulları ilə eynidir, sadəcə, əvvəlcə iri, rahat taxılan və çıxarılan leqolardan istifadə olunur, tədricən kiçik leqolara keçmək lazımdır.

2. İpə 4 ədəd orta ( $d = 2$  sm) ölçülü muncuqları taxır.

- Bu bacarığı öyrətmək üçün makarondan, sap çarxından, kartondan kəsilmiş halqalardan istifadə etmək olar. Öyrətmə üsulları yuxarıda göstəriləni kimidir.

3. 8 kubikdən ibarət qüllə qurur.

- Bu bacarığın öyrədilmə üsulları 5 kubikdən qüllə qurmağın öyrədilməsi üsulları ilə eynidir. Sadəcə, kubiklərin sayını 8-ə qədər artırmaq lazımdır.

4. 2-3 hissədən ibarət tapmacanı (pazl) yığır.

- Öncə sadə, 2-3 hissədən ibarət, uşağa tanış olan əşyaların təsvir olunduğu şəkillərdən istifadə edin. Şəklin 1 hissəsini uşağa verin və

"Yerinə qoy!" – deyin. Uşaq çətinlik çəkərsə, ona şifahi dəstək verə bilərsiniz. Amma tədrisən o, tapmacanı sərbəst yığmalıdır.

**5. Dairəyə oxşar cizgilər çəkməyə cəhd edir.**

- Bu məşğələ üçün yoğun tabaşir və kağız lazımdır.
- Uşağın təkrar etməsi üçün vərəqin üstündə böyük dairəvi hərəkətlər edin.
- Uşağın əlindən tutun və dairəvi hərəkətləri birlikdə edin.
- Özünüz kağızın üzərində iri dairələr çəkərək, uşağa "Bax, mən dairə çəkirəm!" – deyin və ona necə çəkdiyinizi göstərin. Sonra uşağa çəkdiyinizi barmağı ilə silməsini təklif edin.
- Tabaşiri uşağa verib, "İndi sən çək!" – deyin. Uşaq bunu edə bilmədiyi təqdirdə, onun əlindən və ya biləyindən tutub tabaşiri kağızın üzərində necə hərəkət etdirmək lazım olduğunu göstərin.
- Kartondan dairə kəsib kağızın üzərinə qoyun və trafaret kimi istifadə edərək, uşaqla birlikdə onun kənarlarını təbaşirle cızmalayın.
- Tədrisən fiziki dəstəyi azaldın və sərbəst dairə çəkməsi üçün ona imkan yaradın.
- Bu məşğələni uşağın quaş boyasına batırılmış barmağı ilə kağızın üzərində işləmək yolu ilə də keçirmək olar.
- Uşağın barmağını evdə olan dairəvi əşyaların kənarlarında gəzdirməsi də bu bacarığın öyrədilməsinə kömək etmiş olar.

**6. Kubiklərdən qatar düzəldir.**

• 6 ədəd kubiki masanın üzərinə qoyun. Öncə özünüz bu kubiklərin 3-dən qatar düzəldin və uşağa qatarın vaqonlarının ardıcıl olaraq düzüldüyünü başa salın: "Biz səninlə qatar düzəldəcəyik. Kubikin birini qoyuruq, onun yanına yenə kubik qoyuruq. Birini də sən qoy!". Sonra qatarın sonuncu və birinci "vaqonunu" barmağınızla itələyərək ("çu-çu-çu ..." deyərək) qatarın necə hərəkət etməsini göstərə bilərsiniz. Daha sonra uşağa yerdə qalan 3 kubikdən ibarət qatarı düzəltməyi təklif edin.

• Uşağın kubiki birinci kubikin üstünə qoyan zaman, sizin tərəfinizdən ona "Kubikin yanına qoy!" – deyərək, şifahi istiqamət verməniz məqbuldur. Ehtiyac olduqda, fiziki dəstək də verə bilərsiniz.

### 3-4 yaş arası bacarıqlar

1. Böyükləri təqlid edərək körpü tikir.
2. Qayçı ilə eni 2 sm olan sərt kağızı kəsir.
3. Üfüqi və şaquli xətlər çəkir.
4. Böyükləri təqlid edərək "+" çəkir.
5. Böyükləri təqlid edərək "X" çəkir.
6. Kiçik muncuqları (d = 1 sm) ipə düzür.
7. Qəlibin köməyi ilə plastilindən formalar hazırlayır.

### Öyrədilmə üsulları

1. Böyükləri təqlid edərək körpü tikir.
  - Körpü tikmək üçün lazım olan materialları (kubiklər, taxta parçaları) uşağın qabağına qoyun və "Gəl, səninlə körpü tikək!" – deməklə, əvvəlcə uşağa körpünün tikilməsi yollarını şifahi izah edin. Bu iş uşaqda alınmadığı təqdirdə, onun cəhdlərini tərifləyin və özünüz nümunə göstərin. Sonra uşağın tapşırığı sərbəst şəkildə icra etməsinə imkan verin.
2. Qayçı ilə eni 2 sm olan sərt kağızı kəsir.
  - 2 sm enində olan kağızı kəsmək üçün uşaq qayçını 2 dəfə açıb-bağlamalı olacaq. Əvvəlcə uşağa bu prosesi ardıcılıqla nümayiş etdirin. Sonra qayçını uşağın sağ əlinə (əgər solaxaydırsa – sol əlinə), kağızı isə sol əlinə verib "Kağızı kəs !" - deyin.
  - Məşğələnin əvvəlində qayçının bağlanması, kağızın düzgün tutulması ilə bağlı sizin dəstəyinizə ehtiyac olacaq. Uşaq qayçını sərbəst açıb-bağlamağı bacardıqda dəstəyinizi dayandırın.

### 3. Üfüqi və şaquli xətlər çəkir.

- Bu xətləri çəkmək üçün uşaq nədən başlamaq, hansı istiqamətdə və haraya qədər əlini hərəkət etdirmək barədə düşünməlidir. Kağız və tabaşiri uşağa göstərin. Kağızı divara skoçla yapışdırın və yuxarıdan aşağı şaquli xətt çəkin. Sonra tabaşiri (rəngli karandaş, marker) uşağa verib, onunla birlikdə yuxarıdan aşağıya doğru xətt çəkin və deyin: "Aşağı ... və stop!"

- Bəzən uşaq xətti vərəqin kənarına qədər çəkir, harada dayanmaq lazım olduğunu bilmir, bəzən isə yuxarı istiqamətdə çəkməyə davam edir. Bu zaman siz, uşağın əlini kağızın kənarına çatanda tutub "Stop!" – deyin.

- Vərəqin yuxarı və aşağı hissəsinə yapışqanlar yapışdırın. Uşaqdan bir yapışqandan digər yapışqana qədər xətt çəkməsini xahiş edin.

- Uşağı boyadan, üz qırmaq üçün kremdən istifadə etməklə, qumun üzərində şaquli xətlər çəkməyə çalışdırın.

- Xəttin əvvəlini və sonunu daha rahat öyrənməsi üçün kağızda nöqtələrlə işarə qoymaq da olar. Tədrisən uşaq bu nöqtələr olmadan xətt çəkməyi öyrənməlidir.

- Əgər uşaq 2 sm uzunluğunda və şaquli xətdən ayrılığı 30 dərəcədən çox olmayan xətt çəkirsə, bu, yaxşı nəticə hesab oluna bilər.

- Üfüqi xətlərin çəkilməsinin öyrədilməsi də eyni üsulla aparılır. Sadəcə, bu zaman tabaşiri sağdan-sola hərəkət etdirmək lazımdır və uşağa "Yanlara ... və Stop!" deməyi unutmayın.

#### 4. Böyükləri təqlid edərək "+" işarəsini çəkir.

- Bu bacarığı uşağa öyrətməklə, onun yazmaq qabiliyyətinin inkişafına kömək etmək olar. Öncə bunu özünü uşağa nümayiş etdirməklə və "Bax, aşağı və yana!" deyərək, 4-6 sm ölçüdə "+" çəkin və tabaşiri ona verərək "İndi bunu sən çək!" – deyin.

- Bu tapşırıqda uşaq üçün ən çətin olanı üfüqi xəttin şaquli xəttin üstündən çəkilməsidir. Bu zaman siz əlinizlə üfüqi xəttin haradan çəkməyə başlamaq lazım olduğunu göstərə bilərsiniz (şaquli xəttin sol tərəfindən). Tədrisən uşağa sərbəst çəkməyə imkan verin.

- Evdə "+" formasında olan əşyaların üfüqi və şaquli xətlərinin üstündən uşağın əlini gəzdirməsi də köməkçi vasitə rolunu oynaya bilər.

#### 5. Böyükləri təqlid edərək, "X" çəkir.

- Bu bacarığın öyrədilmə üsulları yuxarıda göstərilən (4-cü) üsulla eynidir. Burada da siz, ilk olaraq, oxşar bir hərəkət nümayiş etdirməlisiniz. Uşaq çətinlik çəkəndə, nöqtələrlə xətlərin başlanğıcını və sonunu, istiqamətini ona göstərə bilərsiniz. Əvvəl fiziki, sonra isə şifahi dəstəyi tədrisən azaldın və nəhayət, heç dəstəkləməyin.

6. Kiçik muncuqları ( $d = 1 \text{ sm}$ ) ipə düzür.

• Bu bacarığın öyrədilmə üsulları yuxarıda qeyd olunmuşdur (1-2 yaş bacarıqlarının 8-ci bəndi – böyük muncuqların ipə düzülməsi). Diametri 1 sm olan muncuqların ipə düzülməsi də eyni üsulla öyrədilir. Sadəcə, ilkin olaraq, muncuqları ipə deyil, naqilə yığmağı öyrətmək, sonradan isə ipə keçirmək lazımdır.

7. Qəliblər vasitəsi ilə plastilindən fiqurlar hazırlayır.

• Mağazalardan xüsusi qablarda müxtəlif rəngli plastilin və plastmas qəliblər (müxtəlif formalı fiqurlar kəsmək üçün) alınması məsləhət görülür. Uşaqla birlikdə masa arxasında oturun. Fiqurları uşağa göstərib adlandırın və plastilindən hazırlamaq üçün onlardan birini seçməsinə təklif edin.

• Plastilini uşağa verib, əlinin içi ilə basmaqla masanın üzərində onu yastılatmasını xahiş edin. Sonra fiquru yastılanmış plastilin üzərinə qoyub üstündən əli ilə təzyiq etməsinə xahiş edin. Ehtiyac olduqda, uşağa əlini açmağa və plastilini yaymağa onun əlinin üstünə öz əlinizi qoymaqla fiziki dəstək verə bilərsiniz. Fiqurun kənarlarındakı artıq plastilinləri götürməyi və qəlibi qaldırmağı ona tapşırın. Uşağı uğurluna görə tərifləyin və hazırladığı fiqur haqqında söhbət edin.

### 4-5 yaş arası bacarıqlar

1. Qayçı ilə kağız zolağını uzununa kəsir (15 sm).
2. Plastilindən 2-3 hissəli fiqur hazırlayır.
3. Şəkil çəkir (ev, adam).
4. Qayçı ilə formalar kəsir.

### Öyrədilmə üsulları

1. Qayçı ilə kağız zolağı uzununa kəsir (15 sm).
- Lazım olan materiallar: qayçı və 10-15 sm ölçüdə bir neçə kağız vərəq.
- Bu bacarığın öyrədilmə üsulları yuxarıda göstərilən üsullarla (3-4 yaş bacarıqlarının 2-ci bəndi) eynidir, sadəcə, kağızların kəsilməsinin öyrədilməsi prosesini onların ölçü və formalarına görə bir neçə addı-

ma bölmək lazım gələcək: 1) eni 3 sm olan kağızın kəsilməsi; 2) eni 4 sm olan kağızın kəsilməsi; 3) eni 6 sm olan kağızın kəsilməsi; 4) 8 x 8 sm ölçülü kvadrat kağızın kəsilməsi; 10 x 10 sm ölçülü kvadrat kağızın kəsilməsi və sonda 15 sm ölçülü kağızın kəsməsinin öyrədilməsi.

- Ehtimal ki, bu addımların hamısına heç ehtiyac olmaya da bilər.
- Ağ kağız əvəzinə uşağa köhnə jurnallar versəniz, bu, onun üçün daha maraqlı olar.

## 2. Plastilindən 2-3 hissəli fiqurlar hazırlayır.

• 7-ci bənddə qeyd olunan məşğələlər vasitəsilə uşaq plastilini əlində əzməyi, masanın üstündə yastılatmağı və qəlibdə fiqur hazırlamağı öyrəndikdən sonra, ona masanın üstündə yuvarlatmaqla kolbasa düzəltməyi də öyrətmək olar. Bu halda, tapşırıq şifahi göstərişlə və yaxud ehtiyac olduğu təqdirdə, uşağın əlinə fiziki dəstək verməklə icra olunur.

• Uşağa plastilini ovcunun içinə alıb, masa üzərində dairəvi hərəkətlərlə kiçik top düzəltməyi öyrədin. Ehtiyac olduqda, öz əlinizlə fiziki dəstək verə bilərsiniz. Tədricən uşaq bunu sərbəst etməyi bacarmalıdır.

• Hazırladığı "kolbasalar"dan və "toplar"dan adam fiqurunu necə düzəltmək lazım olduğunu göstərin və sonra uşaqdan adam fiquru düzəltməsinə xahiş edin. Bu zaman uşaq plastilinlə işi şifahi təlqin və fiziki dəstək olmadan yerinə yetirməlidir. Hətta kiçik olsa belə, onu hər uğuruna görə tərifləməyi unutmayın.

## 3. Şəkil çəkir (ev, adam).

• Dairələrdən və xətlərdən istifadə edərək adam şəkli çəkin. Uşağın nümunəyə baxaraq həmin şəkli çəkməsinə nail olun. Ehtiyac olduqda, şifahi dəstək verə bilərsiniz.

• Əgər uşaq adam şəkli çəkəndə hər hansı bir hissəni çəkməyi yaddan çıxarmış olarsa, siz ona "Yaxşı bax, bu şəkildə adamın nəyi çatışmır?" sualı ilə müraciət edin.

Tamamlanmamış insan şəklində qolları və ayaqları çəkir.

• Xətlərlə insan şəkli çəkin və 2 əsas bədən üzvünü bilərəkdən təsvir etməyin (məsələn, bir ayağını və ya bir qolunu). Uşaqdan şəkildə

hansı bədən üzvlərinin çatışmadığını soruşun. Ondan çatışmayan üzvləri tamamlamasını xahiş edin.

- Özünüzdən və uşağın bədən üzvlərindən növbə ilə bəhs edərək, onunla danışın və göstərin.

- Bir neçə insanın şəklini çəkin və hər dəfə fərqli bədən üzvlərini əks etdirməyi qəsdən yaddan çıxarın ki, uşaq onu tapa bilsin və tamamlasın.

- Əvvəlcə yalnız sifət cizgilərinin təsvir edilməsindən başlayın. Bu zaman, sifətdə yerləşən bəzi detalları ötürün (məsələn, burnu göstərməmək olar). Uşaqdan soruşun: "Səncə, bu adamın nəyi yoxdur?" Ehtiyac olduqda, ona kömək edin.

- Sonra soruşun: "Adamın gözləri olur?", "Adamın ağız var?", "Adamın burnu hardadır?" Ehtiyac olduqda, uşağın əlindən tutaraq şəkildəki çatışmayan hissələri (məsələn, burun) çəkməyə kömək edin. Sonra üz cizgilərinin tam şəkildə əks olunmadığı bir neçə fərqli sifət şəkillərini çəkin. Uşağın nail olduğu uğurlarını nəzərə alın. Uşağın tamamladığı şəkilləri ailə üzvlərinin görməsi və onu tərifləmələri üçün soyuducunun üstünə yapışdırın.

#### 4. Qayçı ilə formalar kəsir.

- Qayçı ilə işləmək üsulları yuxarıda qeyd olunmuşdur (1-ci bənddə). Əgər uşaq sərt kağız zolağını, kvadrat formasında olan kağızı kəsməyi bacarırsa, ardıcıl olaraq aşağıdakı tapşırıqlarla məşğələlərə keçmək olar:

- düz xətt üzrə 20 sm uzunluğunda olan kağızı kəsmək;
- kağızın küncələrini çevirməklə 10 x 10 sm ölçüdə kvadrat kəsmək;
- kağızın kənarına yaxın diametri 5 sm olan yarım dairə kəsmək;
- kağızı çevirməklə diametri 5 sm olan dairə kəsmək.

## Bölmə 6

# BÖYÜK MOTOR BACARIQLARININ İNKİŞAFI

### 0-1 yaş arası bacarıqlar

1. Qarnı üstə uzanan vəziyyətdə başını saxlayır.
2. Qarnı üstə uzanan vəziyyətdən yanlara keçir.
3. Qarnı üstə uzanan vəziyyətdən arxası üstə yuvarlanır.
4. Arxası üstə uzanan vəziyyətdən qarnı üstə yuvarlanır.
5. Böyrü üstə uzanan vəziyyətdən oturaq vəziyyətə keçir.
6. Oturur (tam dəstəklə, gövdə dəstəyi ilə, çanaq dəstəyi ilə, dəstəksiz).
7. Qarnı üstə sürünür.
8. Oturaq vəziyyətdən dörd ətrafı üstə keçir.
9. Dörd ətrafı üstə durur.
10. Dörd ətrafla iməkləyir.
11. Dörd ətrafı üstə duran zaman bir əlini uzadır.
12. Dəstəkdən tutaraq dizi üstə durur.
13. Dəstəkdən tutaraq qalxır (dizi üstə vəziyyətdən).
14. Dəstəkdən tutub yan-yanı gəzir.
15. Ayaq üstə durduqda bir əli ilə dəstəkdən tutaraq əyilib qalxır.
16. Dəstəkdən tutaraq irəli gedir.
17. Dəstəksiz ayaq üstə durur (1dəqiqə).
18. Çöməlib oturur.
19. Dəstəksiz addım atır.

### Öyrədilmə üsulları

1. Qarnı üstə olan vəziyyətdə başını saxlayır.
  - Uşağı üzü üstə vəziyyətdə bərk səthin üstünə qoyun.
  - Sinəsinin altına kiçik balıq yerləşdirin.
  - Qollarını irəliyə doğru uzadın.
  - Özünüz də uşaqla üz-üzə uzanıb, diqqətini cəlb etmək üçün mulayim səslə onu danışdırın.



- Başının üzərində səslə oynucağı tərpedərək aşağıdan yuxarıya doğru asta-asta qaldırın.

- Getdikcə sinəsinin altındakı balışı yığışdırmalısınız.

- Uşağın öz əksini görə bilməsi üçün onun önündə güzgü yerləşdirin.

## 2. Qarnı üstə olan vəziyyətdən yanlara keçir.

- Uşağı üzü üstə vəziyyətdə bərk səthin üstünə qoyun.

- Uşağın qollarını irəliyə doğru uzadın.

- Özünüz uşağın bir tərəfində oturun.

- Uşağın sevimli oynucağını, yaxud hər hansı bir səslə oynucağı görmə sahəsində tərpedin (başının üstündə öndən).

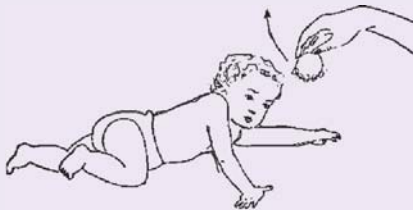

- Uşağın qollarına dayaqlanaraq, oynucağa tərəf başını qaldırması üçün ona vaxt verməlisiniz.

- Oynucağı asta-asta yana doğru, yəni oturduğunuz tərəfə hərəkət etdirin, uşağın gözü ilə oynucağı izləməsini gözləyin.

- Bir əlinizlə oynucağı silkələməyə davam edin, o biri əlinizlə isə uşağın əks tərəfdəki qolunu irəliyə doğru açın və uşağın böyrü üstə çevrilməsinə imkan yaradın.

- Əgər uşaq üçün bu, çətinlik törətmiş olarsa, o zaman ona fiziki dəstək göstərin.

- Get-gedə dəstəyi azaldın və nəhayət, tam olaraq aradan götürün.

## 3. Qarnı üstə vəziyyətdən arxası üstə yuvarlanır.

- Öncə uşağı arxası üstə qoyun.

- Görmə sahəsində başının üstündə sevimli oynucağını, yaxud hər hansı bir səslə oynucaq asın.

- Uşağın nəzər-diqqətini cəlb etmək üçün həmin oynucağı bir qədər oynadın. Sonra uşağı bu oynucağı görmək üçün çevrilməyə məcbur etməkdən ötrü onu üzü üstə qoyun.



- İlk zamanlar çevrilmək üçün uşağa fiziki dəstək verin, sonralar dəstəyi tədricən azaldın.

- Uşaq çevrildikdə, oyuncağı ona verin və mülayim səslə tərifləyin.

#### 4. Arxası üstə olan vəziyyətdən qarnı üstə yuvarlanır.

- Uşaq bərk səthdə arxası üstə uzanan vəziyyətdə olmalıdır.

- Onun bir tərəfində oturun. Əks tərəfindəki qolunu və ayağını tutaraq, ehtiyatla özünü tərəf çəkin.

- Uşağın arxası üstə çevrilə bilməsinin qarşısını almaq üçün onun arxasına mütəkkə, yaxud balış söykəyin.

- Sevimli oyuncağını görmə sahəsində elə yerləşdirin ki, ona tərəf çevrilməyə həvəslənsin.

- İlk zamanlar uşağın yuvarlanmasını tamamlamaq üçün balışla yavaşca onu istiqamətləndirə bilərsiniz.

- Tədricən dəstəyi azaldaraq, sonra tamamilə götürmək lazımdır.

#### 5. Böyrü üstə olan vəziyyətdən oturaq vəziyyətə keçir.

- Uşaq böyrü üstü vəziyyətdə bərk səthin üzərində uzanmış olmalıdır.

- Dizlərini sinəsi istiqamətində bükün.

- Aşağıda qalan qolunu irəliyə doğru uzadaraq, dirsək nahiyəsində 90 dərəcə bucaq altında bükmək lazımdır.

- Uşağın çiyinlərindən tutub, onun dirsəklənməsinə kömək edin.

- Yuxarıda qalan əlindən tutub (baş barmağınızı uşağın ovucunun içinə qoyun), onu oturdun, yaxud əlinə elə əşya verin ki, ondan tutaraq dikələ bilsin.

- Tədricən dəstəyi azaldaraq, tamamilə aradan götürmək lazımdır.

#### 6. Oturur.

- Uşağı oturdun və ətrafına balışlar qoyun.

- Bu vəziyyətdə uşağın önünə çoxlu maraqlı oyuncaqlar düzmək lazımdır.

- Uşağı fanerdən hazırlanmış küncə, yaxud otağın küncünə oturtmaq olar.

- Bu vəziyyətdə onunla üz-üzə oturun, mülayim səslə danışdırın, sevimli oyuncağından istifadə edərək oynadın.



- Yerə oturaraq uşağı ayaqlarınızın arasında elə yerləşdirin ki, o, öz qollarını sizin dizlərinizə qoyaraq bədənində dayaq verə bilsin.

- Yavaş-yavaş ondan uzaqlaşaraq əlinizlə belinə təzyiq göstərin və yixilməməsi üçün arxasına yastıq qoyun.

- Yerdə uşaqla bərabər üz-üzə ayaqlarınızı bir qədər açaraq oturun.

- Topu, yaxud maşını ona tərəf itələyin. Bu fəaliyyət təkrarlı olmalıdır.

- Tədricən dəstəyi azaldaraq, nəhayət, tamamilə aradan götürmək lazımdır.

## 7. Qarnı üstə sürünür.

- Uşağı üzə üstə vəziyyətdə bərk səthin üstünə qoyun.

- Onun qarşısında bir neçə sm məsafədə sevimli oyuncağını (yaxud uşaq acdırsa, qabda yemək də qoya bilərsiniz) qoyun.

- Uşağın irəliyə doğru hərəkət etməsi üçün onu həvəsləndirin (məsələn: oyuncağı yerə vurun və onu danışdıraraq diqqətini cəlb edin).

- Uşaq əşyaya çatan kimi onu mükafatlandırın (qıdanı, yaxud oyuncağı ona verin və tərifləyin).

- Uşağı xüsusi düzəldilmiş diyircəkli lövhənin üzərinə üzə üstə vəziyyətində qoyun.

- Əlləri ilə üzgüçü hərəkəti etdirməklə, lövhəni sürə bilməsi üçün ona kömək edin.

- Uşağın qarşısında sevimli oyuncağını qoyun və onu götürmək üçün irəliləməyə həvəslənsin.

## 8. Oturaq vəziyyətdən dörd ətrafı üstə keçir.

- Uşağı oturdun və özünüz də onunla üz-üzə oturun və əlinizi döşəməyə vurun.

- Uşağı da öz əlini döşəməyə vurmağa təhrik edin.

- Əgər uşaq bunu etməsə, o zaman onun sevimli oyuncağını bir az aralıda önə, əli çatmayan yerə qoyun və oyuncağı götürməsi üçün onu həvəsləndirin.

- Uşağı döşəyin üstündə oturdun.

- Arxadan ehmalca uşağın kürəyinə təzyiq edərək, dörd ətrafı üstə keçməsi üçün ona kömək edin.

### 9. Dörd ətrafı üstə durur.

- Uşağı üzü üstə vəziyyətdə qoyun.
- Sinəsinin altından dəsmal keçirin və dəsmalın uclarından tutaraq elə qaldırın ki, uşağın əlləri və dizləri yerə toxunsun.
- Uşağı irəliyə və arxaya doğru yellədin. Bunu bir oyuna çevirin.
- Uşağın sinəsinin altına mütəkkə yerləşdirərək, onu tez-tez üzü üstə qoyun.
- Tədrisən dəstəyi azaltmaq lazımdır.

### 10. Dörd ətrafla iməkləyir.

• Uşağı üzü üstə vəziyyətdə təkrarlı lövhənin üzərinə qoyun (lövhənin eni uşağın gövdəsinə uyğun olmalı, hündürlüyü isə onun ovucları və pəncəsinin yerə çatmasına imkan verməlidir).



• Uşağı əlləri ilə üzgüçü hərəkəti etməyə həvəsləndirin (bunun üçün uşağın önündə bir qədər aralı sevimli oyuncağını, yaxud hər hansı bir sirmiyatı yerləşdirmək olar).

- Uşağı üzü üstə vəziyyətdə bərk səthin üstünə qoyun.
- Böyük bir dəsmalı uşağın döş qəfəsinin altından keçirin.
- Dəsmalın kənarlarından tutaraq yuxarı elə dartın ki, uşaq dörd ətrafı üzərində dayana bilsin.
- Sonra aralıda qoyulmuş maraqlı əşyaya tərəf uşağı yönəltmək lazımdır.
- Uşağa iməkləməyi göstərmək üçün köməkçi uşağın əllərini və ayaqlarını növbə ilə hərəkət etdirməlidir.
- Tədrisən əşyanı daha uzaq məsafəyə qoyun və dəstək göstərilməsini azaldın.

### 11. Dörd ətrafı üstə duran zaman bir əlini uzadır.

- Uşağı dörd ətrafı üstə qoyun.
- Uşağın iməkləyərək asılmış əşyaya çata bilməsi üçün onu yellədin.
- Uşaq əşyaya çatdığı zaman onu ipdən açıb, cüzi əl hərəkəti ilə uşağın həmin əşyaya toxuna biləcəyi məsafədə döşəməyə qoyun.

• Sonralar oyuncağı ipdən açmayın və tədricən ipi qısaldın. Yəni uşağın əlini uzadaraq, oyuncağı götürməyə daha çox cəhd göstərməsi üçün oyuncaq yuxarıdan asılmalıdır.

• Uşaq iməkləyəndə ona sirniyyat təklif etmək olar. Bu, uşağı əlini uzatmağa həvəsləndirəcək.

**12.** Hər hansı bir dəstəkdən tutaraq dizi üstə durur.

• Uşağı beşikdə dizi üstə vəziyyətində qoyun.

• Əlləri ilə beşiyin sürəhisindən tutmasına kömək edin.

• Uşağın dizi üstə vəziyyətə keçməsi üçün ona fiziki dəstək verin (oyuncaqla diqqətini cəlb edin).

• Beşiyin yanında duraraq, uşağa təklif etdiyiniz oyuncağı əldə edə bilməsi üçün onu dizi üstə durmağa təhrik edin.

• Oyuncaqları kiçik masanın üzərinə qoyun və uşağın iməkləyərək masaya tərəf getməsi üçün onu həvəsləndirin.

• Uşağın dizi üstə duraraq (masanın qırağından tutmaqla), masanın üstündəki əşyalara çatmasına kömək edin.

**13.** Dəstəkdən tutaraq qalxır (dizi üstə vəziyyətdən)

• Uşağı dizi üstə vəziyyətdə qoyun (beşikdə).

• Əlləri ilə beşiyin sürəhisindən tutmasına kömək edin.

• Gövdəsindən tutaraq (hər iki əli ilə), uşağı yuxarıya doğru qaldırın. Bunu edərkən onu həvəsləndirin.

• Get-gedə dəstəyi azaltmaq və tamamilə aradan götürmək lazımdır.

• Uşaqla birlikdə dizi üstə vəziyyətdə yerdə oturun.

• Hər iki əlinizin şəhadət barmağını uşağın ovuclarına qoyun.

• Uşaq barmaqlarınızı sıxdıqdan sonra onu yuxarıya doğru dartın (uşağı başınızın üstündə maraqlı əşya saxlamaqla həvəsləndirin).

**14.** Dəstəkdən tutaraq yan-yanı gəzir.

• Uşağı ayaq üstə masanın bir küncündə qoyun (masanın kənarı uşağın döş qəfəsi səviyyəsində olmalıdır).

• Masanın o biri küncündə uşağın sevdiyi oyuncağını, yaxud başqa bir maraqlı əşyanı qoyun.

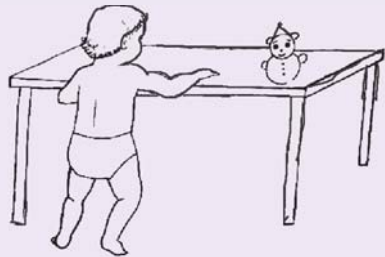

- Uşağın masanın kənarından tutaraq, asanlıqla dayana bilməsinə dair əminlik hasil edin.

- Uşağın arxasında dizlərinizin üstündə dayanaraq, hər iki əlinizlə onun gövdəsini tutun.

- Uşağı danışdıraraq, oyuncağa tərəf yan-yanı getməsinə kömək edin.

- Uşağın bunu edə bilmədiyini müşahidə etdikdə, bir əlinizlə onun oyuncağa yaxın olan ayağını bükərək yana tərəf yönəldin. Növbə ilə hər iki əlinin və ayağının oyuncağa doğru vəziyyətlərini dəyişin.

- Getdikcə dəstək göstərilməsini azaldın.

**15.** Ayaq üstə dayandıqda bir əli ilə dəstəkdən tutaraq əyilib qalxır.

- Uşağı kiçik masanın yanında ayaq üstə qoyun.

- Bir əli ilə masanın kənarından tutmasını təmin edin.

- Masanın ətrafında əvvəlcədən yerə səpələnmiş oyuncaqları sizin əlinizdə tutduğunuz səbətə yığmasını ondan xahiş edin və bunu bir oyuna çevirin.

- Uşağı həvəsdən salmamaq üçün başlanğıcda ona fiziki dəstək göstərməlisiniz.

- Onun hər bir uğurunu alqışlayın və tərifləyin.

**16.** Dəstəkdən tutub irəli gedir.

- Uşaqla üz-üzə durun.

- Uşağın pəncələrini öz pəncələrinizin üstünə qoyun.

- Hər iki əlindən tutaraq, onları uşağın çiyinləri səviyyəsində saxlayın.

- Növbə ilə öz pəncələrinizi hərəkət etdirərək arxaya doğru gedin.

- Beləliklə, uşaq sizin pəncələrinizin üstündə irəliyə doğru addım-  
layacaq.

- Bunu bir oyuna çevirməyi və uşağı tərifləməyi unutmayın.

- Uşaqla üz-üzə durun və aranızda halqa tutun.

- Uşağın əlləri ilə halqadan tutmasını xahiş edin (halqa uşağın çiyinləri səviyyəsində olmalıdır).

- Özünüz yavaş-yavaş arxaya doğru gedin və uşağa halqanı buraxmamağı tapşırın.

- Uşağın addım atması üçün ona vaxt verin və tələsməyin.

- Uğurlu addımlarını alqışlayın.
- İçi oyuncaqlarla dolu qutunu, yaxud uşaq arabasını itələməyi uşağa təklif edin.
- Bu əşyaların ağırlığını və ölçülərini uşağa uyğun seçin.
- Məşğələni yarışma kimi keçirmək olar.

### 17. Dəstəksiz ayaq üstə durur (1 dəqiqə).

- Uşağı divara söykəyin və hər iki tərəfinə kiçik stulları elə qoyun ki, uşaq onların söykənəcəyi arasında olsun.
- Uşağın əllərini oyuncaqla məşğul edin, onunla oynayın və əlləri ilə dəstəkdən tutmasını mümkün qədər ləngidin.
- Getdikcə dəstəkləməni azaldın.

### 18. Çöməlib oturur.

- Uşağı ayaq üstə qoyun.
- Ətrafına müxtəlif maraqlı oyuncaqlar səpələyin.
- Bunları səbətə yığması üçün uşağı həvəsləndirin.
- Çöməlib oturaraq bunu necə etmək lazım olduğunu nümayiş etdirin.
- İlk zamanlar uşağa dəstək verin: bir əlinizlə arxadan onun dizlərini bükün, o biri əlinizlə gövdəsindən tutun və aşağıya doğru çəkin. Bu vəziyyətdə qalmasına kömək edin.
- Sonralar dəstək göstərilməsini aradan götürün.

### 19. Dəstəksiz addım atır.

- Hərəkətin daha sərbəst olması və pəncəsinin dərisi ilə səthi daha yaxşı hiss edə bilməsi üçün məşğələ vaxtı uşağın ayaqyalın olması daha yaxşıdır.
- Amma bəzi patologiyalar zamanı pəncə əyilirsə, ortoped tərəfindən təyin olunmuş xüsusi ayaqqabıdan istifadə olunmalıdır.
- Uşağın qarşısında onunla üzbəüz, dizi üstə oturun.
- Onun ovuclarından tutaraq ehtiyatla irəli çəkib addım atmağa sövq edin.
- Tədrisən əllərini buraxın.
- İki kiçik masanı bir-birindən 80 sm aralıda qoyun.
- Bir masanın üstündə oyuncaqlar, o birinin üstündə isə qutu qoyun.

- Uşağı oyuncaqlar olan masanın yanında qoyun.
- Uşaqdan əşyaları qutuya yığmasını xahiş edin və lazım gələrsə, özünüz də bunu nümayiş etdirin.
- Uşağın ruhdan düşməməsi üçün başlangıçda ona fiziki dəstək göstərin və uğurunu tərifləyin.
- Uşağın anası ilə 1-1,5 metr aralıqda dizi üstə üz-üzə oturun.
- Uşağı qoltuqları səviyyəsində arxadan tutun.
- Ana qollarını geniş açıb uşağın adını çağıraraq, onun gəlməsini gözləməlidir.
- Uşağın anaya doğru irəliləməsinə kömək edin.
- Anaya yaxınlaşdıqca tədricən dəstəyinizi azaldın və nəhayət, tamamilə aradan götürün.
- Uğurunu mütləq alqışlayın.

### 1-2 yaş arası bacarıqlar

1. İməkləyərək pilləkəni çıxır.
2. Oturaq vəziyyətdən ayağa qalxır.
3. Divana dırmaşaraq oturur.
4. Sərbəst yeriyir.
5. İməkləyərək pilləkəndən düşür.
6. Kiçik stula oturur.
7. Çöməlib qalxır.
8. Dəstək göstərilməklə pilləkəni ayaq üstə çıxır (bir əli ilə dəstəkdən, digər əli ilə tutacaqdan tutur, hər pillədə iki ayağını da pilləkənə qoyur).
9. Ayağı ilə vurmaq üçün topa doğru gedir və ayağını uzadır.
10. Əyilərək oyuncağı yerdən götürür.
11. Kömək edilməklə hoppanır.

### Öyrədilmə üsulları

1. İməkləyərək pilləkəni çıxır.
- 2 və ya 3 döşəyi (yaxud da mütəkkəni) bir-birinin üstünə qoyub, kiçik pilləkən alınan şəkildə sürüşdürün.

- Uşağın sevimli oyuncağını və ya şirniyyatı 2-ci və ya 3-cü pilləyə qoyun.

- Uşağı 4 ətrafı üzərində pilləkənin qabağında qoyun və "sağ əl – sol diz", "sol əl – sağ diz" hərəkətini etməkdə ona yardımçı olun (fiziki dəstək verməzdən öncə özünüz bunu nümayiş etdirin).

- Xüsusi hazırlanmış pilləkənlərdən istifadə edərkən, uşağın yıxılan zaman zədə almaması üçün onun ətrafına balıqlar və döşəkcələr qoyun.

- Uşağın get-gedə daha çox pillələri qət etməsinə çalışın.

- Hər zaman uşağı yıxılmaqdan qorumaq üçün pilləkənin aşağı hissəsində onun arxasında oturun.

## 2. Oturaq vəziyyətdən ayağa qalxır.

- Uşağı stulun yanında oturdun (ilk zamanlar kiçik kətildə, sonralar isə yerdə).

- Stulun üstünə uşağın sevimli oyuncağını qoyun (stul ağır və dayanıqlı olmalıdır).

- Uşağı oyuncağı və yaxud şirniyyatı götürməyə həvəsəndirin.

- İlk vaxtlar uşağın belindən tutaraq, ona dəstək vermək vacibdir.

- Sonralar dəstəyi azaldın və nəhayət, tamamilə aradan götürün.

## 3. Divana dırmaşaraq oturur.

- Uşağı üzü divana tərəf qoyun.

- Qollarını divanın oturacağına uzadın (divan alçaq olmalıdır).

- Arxadan bir əlinizlə uşağın gövdəsindən tutub, o biri əlinizlə onun bir ayağını qaldıraraq oturacağına qoyun.

- Bunu edən zaman uşağın divana dırmaşa bilməsi üçün gövdəsinə dəstək verin.

- Sonralar uşaq divanın qoltuqaltısından yapışaraq, onun üstünə dırmaşa bilər.

## 4. Sərbəst yeriyir.

- Uşağı müxtəlif teksturalar üzərində ayaqyalın yeriməyə təhrik edin (qum, ot, xalça və s.).

- Uşaq təzə-təzə yeriməyə başlayan zaman döşəməyə baxmır və tələsərək yeriyir. Ona görə də, yıxılmaq təhlükəsini neytrallaşdırmaq üçün döşəmədə olan artıq əşyaları, oyuncaqları yığıdırmaq lazımdır.

- Uşağı divara söykəyin və 1 m aralıda onunla üz-üzə dizi üstə oturun.

- Onun adını çağıraraq, qollarımızı açın və onu tutmağa hazır olun.
- Uşağı divara söykəyin və ondan təqribən 60 sm aralıda stul yerləşdirin.

- Stulun oturacağına uşağın sevimli oyuncağını qoyun.
- Onu həmin oyuncağı götürməyə həvəsləndirin.
- Əşyaya çatdığı anda onu alqışlayın.
- Getdikcə uşaq stulun arasındakı məsafəni artırın.
- Uşağı itələmək üçün uşaq arabasını təklif edin (arabanın oturacağına gəlincik qoyaraq, bunu bir oyuna çevirə bilərsiniz).

### 5. İməkləyərək pilləkəndən düşür.

- Uşağı pilləkənin aşağısına qoyun və sizin bir neçə pillə aşağı iməkləməyinizi müşahidə etməsi üçün ona imkan verin və aşağı düşəndə şən səslər çıxarın.

- Uşağı pilləkənin yuxarı pilləsində yerləşdirin. Əllərinizlə onun belindən tutaraq, lazım olan söz və fiziki dəstəkləmə verməklə, aşağı iməkləyə bilməsinə kömək edin (həvəsləndirmək üçün aşağı pillədə maraqlı oyuncaq da yerləşdirmək olar).

- Tapşırığı bir neçə dəfə təkrarlayın və hər dəfə dəstəyinizi azaldaraq, onun daha çox pillələri iməkləyərək qət etməsi üçün onların sayını artırın.

- Uşağı aşağıdan bir neçə pillə yuxarıda yerləşdirin. Özünüz aşağıda oturun. Yuxarıdan aşağıya sizə tərəf düşməsinə uşaqdan xahiş edin.

- Uşağı pilləkənin yuxarı pilləsində qoyun. Özünüz 2 pillə aşağıda oturun. Uşaq sizə tərəf aşağı endikcə, siz də aşağı sürünərək yerinizi dəyişin. Uşaq axırıncı pilləyə çatan kimi onu tərifləyin və qucaqlayın.

### 6. Kiçik stula oturur.

- Uşağın qarşısında iri stul qoyaraq, onun oturacağına yavaş-yavaş enərək necə oturmanızı nümayiş etdirin.

- Kiçik ölçüdə stulun arxasını divara söykəyin (bu, fəaliyyət zamanı stulun arxaya sürüşməsinin qarşısını almaq üçün edilir).

- Stulun yanında kiçik masa yerləşdirin.

- Uşağın bir əli ilə masanın qırağından tutmasına kömək edin.

- İlk zamanlar bir əlinizlə uşağın sağrı nahiyyəsinə dəstək verərək, oturmasına imkan yaradın.
- Get-gedə dəstəyi azaldın.

### 7. Çöməlib qalxır.

- Uşağı ayaq üstə qoyun, iri ölçülü topla oynamağa həvəsləndirin (uşaq iri topu götürmək üçün azacıq əyilərək çöməlmiş vəziyyətə keçəcəkdir; uşağı aşağıya daha çox əyilərək çöməlməyə təhrik etmək üçün topun ölçülərini get-gedə kiçiltmək olar).
- Uşaq yerə tam oturmasın deyərək, çömələn zaman ona dəstək verin.
- Uşağı yerdə səpələnmiş oyuncaqlarını masanın üstünə qoyulmuş səbətə yığmağa həvəsləndirin. Bunu edən zaman uşağın yerə tam oturmasının qarşısını almaq üçün onun budlarına dəstək verin.
- Getdikcə dəstəkləməni azaldın.
- Uşağı sizi yamsılamağa həvəsləndirin: çömələndə "İndi biz balaca olduq!", ayağa qalxanda "İndi isə biz böyük olduq!" – deyərək, onunla oynayın.

**8. Dəstək göstərilməklə pilləkəni ayaq üstə çıxır** (bir əli ilə dəstəkdən, digər əli ilə tutacaqdan tutur, hər pillədə iki ayağını da pilləkənə qoyur).

İlk zamanlar kiçik ölçüdə hazırlanmış və dəstəklə təmin olunmuş xüsusi pilləkəndən istifadə edin.

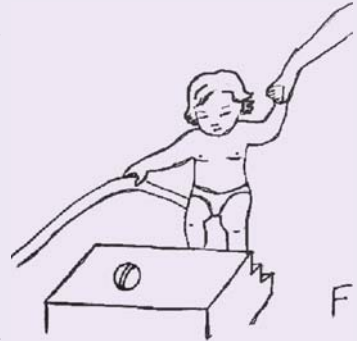

Uşağı aşağı pilləkəndə ayaq üstə qoyun və bir əli ilə dəstəkdən tutmasına kömək edin.

- Əlinizlə onun o biri əlini tutun və yuxarıya doğru çəkin.
- Uşağın fikrini əvvəlcədən yuxarı pillədə qoyulmuş oyuncağa yönəldin və onu götürməyə həvəsləndirin.
- Uşaq çətinlik çəkərsə, sürəli tərəfdə olan ayağını dizdən bükərək üst pilləkənə qoyun və əvvəlki kimi uşağın əlindən tutaraq yuxarıya doğru dartın.
- Onun hər uğurunu mükafatlandırın.

**9.** Ayağı ilə vurmaq üçün topa doğru gedir və ayağını uzadır.

- İlk zamanlar ki, uşağın pəncəsinin cüzi toxunuşundan belə, diyirlənə bilən, yüngül çəkili və iri ölçülü topdan istifadə edin.

- Başlanğıc üçün siz özünüz topa doğru gedib, onu vurmaq üçün ayağınızı necə uzatmaq lazım olduğunu uşağa nümayiş etdirin.

- Uşaq topa yaxınlaşdığı zaman onu ayağı ilə vurmadiğı təqdirdə, onun dizinə və topuğuna təzyiq göstərərək ayağını tərpedin.

- Müvazinətini saxlaması üçün uşağın sizə söykənməsini təmin edin.

- İri boş qutunu yanı üstə çevirib, futbol oyunu keçirin.

- Get-gedə topun ölçülərini kiçildin, çəkisini isə artırın.

- Uşağın hər uğurunu mükafatlandırın.

**10.** Əyilərək oyuncağı yerdən götürür.

- Əvvəlcə uşaqdan iri ölçülü, hündürlüyü təxminən onun sinəsi səviyyəsində olan yumşaq oyuncağı və ya yüngül topu qucaqlayaraq götürüb sizə verməsini xahiş edin.

- Uşaq oyuncağı yerdən götürmək üçün əyildiği zaman onu tərifləyin.

- İri ölçülü toplardan və oyuncaqlardan daha kiçik ölçülü əşyalara keçin. Məsələn, yerdə səpələnmiş oyuncaqları bir qutuya yığmaq olar.

**11.** Kömək edilməklə hoptanır.

- İlk zamanlar hər iki əllərdən tutaraq üz-üzə dayanın.

- Ona "kenquru" oyununu təklif edin.

- Uşağı ən aşağı pilləyə, səkiyə, yaxud da enli kitabın üstünə qoyun. Onun hər iki əlindən tutun və oradan aşağı hoptanmağa həvəsləndirin.

- Asfalt üzərində iki xətt çəkin.

- Onun bir xətdən o birisinə hoptanmasına kömək edin.

## 2-3 yaş arası bacarıqlar

1. 30 sm ölçüsündə olan əşyanı əlində daşıyaraq yeriyir.
2. Yeriyrəkən maneələrin üzərindən keçir.
3. Arxaya doğru yeriyir.
4. Balansını itirmədən çömələrək oynayır.
5. Böyük oyuncaqları itələyir və çəkir.
6. Barmaqlarının ucunda durur.
7. Bir ayağının üstündə durur (3 saniyə).
8. Bir əli ilə tutacaqdan tutaraq, pilləkəni çıxır.
9. Pilləkəni düşür (hər iki əli ilə dəstəkdən tutur, hər pilləyə iki ayağını da qoyur).
10. Əli çatan məsafədə olan səbətə kiçik top atır.
11. Topa yaxınlaşır, dayanır, məqsədyönlü şəkildə topu vurur.
12. Hoppanır (ayağını döşəmədən bir az aralayır).
13. Döşəmədə dartılmış ipin üzərindən dəstəklə hoppanır.

### Öyrədilmə üsulları:

1. 30 sm ölçüdə olan əşyanı əlində daşıyaraq yeriyir.
  - Uşağı ayaq üstə qoyun.
  - Əlinə 30 sm-ə qədər uzunluğu olan yüngül bir əşya verin (yüngül top, yumşaq oyuncaq heyvan, balaca balıq).
  - Əşyanın uşağın görmə sahəsinə mane olmadığına əminlik hasil edin.
  - Uşaqla oyun keçirin: "Gəl, ayı balasını yatmağa aparaq!", "Bu balışı ataya aparaq!", "Gəl, topları yerinə yığaq!".
2. Yeriyrəkən maneələrin üzərindən keçir.
  - Bir neçə müxtəlif ölçüdə və hündürlükdə əşyaları yerə düzün (məsələn: kitab, qutu, mütəkkə, balıq və s.).
  - Uşağı onların üstünə qalxıb-düşərək keçməyə həvəsləndirin.
  - Bunu edərkən lazım gələrsə, onun bir əlindən tutaraq fiziki dəstək verin.
  - Sonralar "dartılmış ipin üzərindən keçmək" oyununu keçirin (bu bacarığın möhkəmləndirilməsi üçün məşğələ ən azı 10-15 dəfə təkrarlanmalıdır).
  - Uşağa hər zaman lazım olduğu qədər fiziki dəstək verin.

### 3. Arxaya doğru yeriir.

- Bu bacarığı inkişaf etdirəndə boş sahə, yaxud otaqdan istifadə edin.
- Uşaqla üzbəüz dayanın, onun pəncələrini öz pəncələrinizin üstünə qoyaraq hər iki əlindən tutun.
- Siz növbə ilə bir ayağınızı, sonra isə o biri ayağınızı irəli qoyaraq “Bir, iki, üç, dörd ... bir, iki, üç, dörd” – deyərək, sayın və bunu bir oyuna çevirin.
- Uşaqdan sizə kömək etməsini xahiş edin. Ona qulpu olan iri boş qutunu otağın küncünə dartıb gətirməsini tapşırın.
- İri halqanı tutun və uşağı hər iki əli ilə ondan tutmağa həvəsləndirin.
- Halqa hər ikinizin arasında üfüqi vəziyyətdə olmalıdır.
- Uşağa tərəf bir-bir addım atın. Bu zaman uşaq arxaya doğru addımlayacaq. Uşağın yıxılmaması, arxaya etdiyi addımlarını planlaşdırma bilməsi üçün ona vaxt verin.

### 4. Balansını itirmədən çömələrək oynayır.

- Uşağı çöməlmiş vəziyyətə qoyun.
- Arxada oturaraq əllərinizlə onun budlarına dəstək verin. Sağa, sola, irəliyə və arxaya doğru itələyərək uşağı yellədin. Bunu edərkən uşağın sevimli mahnısını oxuya bilərsiniz.
- Küncdə uşağı çöməlmiş vəziyyətdə qoyun. Qabağına oyuncaqlar düzün (kubiklər, xırda mulyaj giləmeyvələr, kağız qırıntıları və s.)
- Onunla üz-üzə oturaraq belə bir oyun təklif edin: kubikləri qatar şəklində düzüb sürmək, giləmeyvələri səbətə yığmaq, kağız qırıntılarını oyuncaq yük maşınına yığmaq və onu sürmək.
- İri üstü açıq boş qutuda "gizlənpaç" oyununu keçirin. Bu fəaliyyətlər zamanı uşaq çöməlmiş vəziyyətdə bir müddət qalır və bu vəziyyətdə balansını itirmədən oynamağı öyrənir.

### 5. Böyük oyuncaqları itələyir və dartır.

- Uşaqla "ev işləri" oyununu keçirin.
- Yerə səpələnmiş oyuncaqları və kubikləri qutuya yığaraq, onu uşaqla birlikdə küncə itələyin.
- Qutuya yönəltdiyiniz təzyiqli get-gedə azaldın və işin çox hissəsini uşağın öhdəsinə buraxın.

- Oyuncaq yük maşınından istifadə edin, ona ip bağlayın. Maşının yük tutan hissəsini qum kisəcikləri ilə yaxud kubiklərlə doldurun. Uşağı ipdən tutaraq maşını çəkməyə həvəsləndirin.

#### **6. Barmaqlarının ucunda gəzir.**

- Masanın ortasına uşağın sevimli oyuncağını qoyun və onu götürməyə həvəsləndirin.

- Əşya elə məsafədə olmalıdır ki, uşağın əli ona yalnız ayaq barmaqlarının ucunda durarkən çatsın.

- Divardan müəyyən hündürlükdə maraqlı bir oyuncaq asın və uşağı həmin oyuncağı götürməyə həvəsləndirin.

- Oyuncağı əldə etmək üçün uşaq barmaqlarının ucunda durmalıdır. Uşağın əli oyuncağa çatmadıqda, onun həvəsdən düşməməsi üçün əşyanı əldə edə bilməsinə kömək edin.

- Uşaqla "sabun köpüyü" oyununu keçirin. Müəyyən vaxtdan sonra ona sabun köpüyünü üfürməyi təklif edin. Amma bu zaman əlinizi uşağın dodaqlarından yuxarı səviyyədə saxlayın. Uşaq üfürmək üçün barmaqlarının ucunda durmalı olacaq.

#### **7. Bir ayağının üstündə durur (3 saniyə).**

- Uşağı ayaq üstə masanın yanında qoyun. Uşağın oynaması üçün masanın üstünə oyuncaqlar düzün.

- Uşağın bir ayağını bükərək, alçaq qutu və ya kitabın üstünə elə qoyun ki, uşağın çəkisi bu ayağı üzərinə düşsün. Bu vəziyyət onu bir azdan ayaqlarını dəyişməyə məcbur edəcək.

- "Sabun köpüyü" oyunu davam edən zaman, yerə yaxınlaşan köpükləri uşağa ayağı ilə basmağı təklif edin.

- Asılan ipi ayağı ilə basmağı uşağa təklif edin.

- Uşağın qarşısında dizi üstə oturaraq bir əlinizlə onun əlindən tutun, o biri əlinizə isə onun pəncəsini qoyun. Uşağı irəliyə, arxaya, yanlara yellədin. Bir azdan ayaqlarını dəyişin.

- Pilləkənlə qalxmaq, topu itələmək bu bacarığı möhkəmləndirir.

#### **8. Bir əli ilə tutacaqdan tutaraq pilləkəni çıxır.**

- Uşağı səkinin üstündə yeriməyə həvəsləndirin. Bir əlindən tutaraq, ona kömək edin.

- Pilləkənin aşağısında uşaqla bərabər durub, bir əlindən tutun, bir-iki pillə qalxaraq, onu da yuxarıya doğru özünü təərəf çəkin (uşağın əli onun çiyi səviyyəsində olmalıdır).

- Xüsusi hazırlanmış pilləkənin aşağısında dayanan uşağı yuxarı pillədə qoyulmuş maraqlı oyuncağı götürməyə həvəsləndirin. Bir əli ilə tutacaqdan tutaraq pilləkəni çıxmasına kömək edin. İlk zamanlar belinə dəstək də vermək olar.

**9.** Pilləkəni düşür (hər iki əli ilə dəstəkdən tutur, hər pillədə iki ayağını da eyni pilləyə qoyur).

- İlk olaraq tapşırığı kiçik pilləkəndən başlamaq lazımdır. Uşağı aşağıdan ikinci pilləyə qoyaraq, onunla üz-üzə dayanın. Hər iki əlindən tutaraq (əlləri çiyinləri səviyyəsində) onu danışdırın, ayağını aşağı salmasını xahiş edin.

- Bunu etməsə, bir əlinizi belinə qoyub onu möhkəm tutun. O biri əlinizlə onun pəncəsini yerdən qaldırıb aşağı pilləyə qədər çəkin. Sonra o biri pəncəsini həmin qayda ilə birincisinin yanına qoyun. Uşaq qorxmasın deyə, onun təhlükəsizliyini tam şəkildə təmin edin.

- Get-gedə fiziki dəstəkləməni azaldın. Sonralar onun bir əlindən tutun. Qoy uşaq o biri əli ilə ya divardan, ya da ki, tutacaqdan yapışsın.

**10.** Əli çatan məsafədə olan səbətə kiçik top atır.

- Divardan uşağın əli çatan hündürlükdə səbət asın.

- Bir neçə kiçik topu ləyəyə yığaraq uşağın yanında dizi üstə oturun.

- Toplardan birini götürüb, onu səbətə necə atmaq lazım olduğunu nümayiş etdirin.

- O biri topu uşağa təklif edin və bunu müstəqil olaraq səbətə atması üçün ona vaxt verin.

- Bunu etmədiyi təqdirdə onun əlindən tutub, topu birlikdə səbətə atın.

- İlk vaxtlar əlindən, sonralar biləyindən, dirsəyindən və ən sonda yüngülcə qolunun dibindən dəstək verin.

- Uşağın hər uğurunu mükafatlandırın.

**11.** Topa yaxınlaşır, dayanır, topu məqsədyönlü olaraq vurur.

• Uşağa topa necə yaxınlaşmağınızı və onu ayağınızla necə vurmağınızı nümayiş etdirin.

• Yerdə bir xətt və ya ip çəkin.

• Arada xətt (və ya ip) olmaq şərti ilə təxminən 1 m aralı məsafədə uşaqla üz-üzə dayanın.

• Xəttin üzərindən topu ayağınızla uşağa doğru diyirlədin.

• İlk vaxtlar iri yüngül toplardan istifadə edin, sonralar daha kiçik və ağır toplar seçin.

• Topa zərbə endirdikdən sonra geri qayıtması üçün onu qapının kənarına, yaxud masanın ayağına bağlamaq olar.

• Topu tavandan da asmaq olar (1-2 sm yerdən aralı qalmaq şərti ilə).

• Topu ayağınızla böyrü üstə çevrilmiş iri və boş qutuya vurun, növbəti zərbəni uşağa təklif edin.

**12.** Hoppanır.

• Uşağı döş qəfəsi nahiyəsində qollarının altından hər iki əlinizlə tutaraq köhnə döşəyin, yaxud fiziobolun üzərində hoppandırın. Dəstəyinizi tədricən azaldın.

• Uşağı alçaq qutu və ya kitabların üstünə qoyaraq, hər iki əlindən tutun və aşağı hoppanmağa həvəsləndirin.

• "Kenquru" oyununu keçirin.

• Tavandan asılmış oyuncağı tutmaq üçün uşağı hoppanmağa həvəsləndirin.

• Halqanı yerə qoyun (və yaxud asfaltda dairə çəkin). Uşaqla əl-ələ tutaraq birlikdə dairənin içinə hoppanın. Get-gedə bütün dəstəklərinizi azaldın.

**13.** Döşəmədə dartılmış ipin üzərindən dəstəkləməklə hoppanır.

• Məşğələni yerdə olan əşyaların (xətkeş, lent və s.) üzərindən hoppanmaqla başlamaq daha yaxşıdır.

• Yerdən 2 sm yuxarı olmaqla iki tərəpənməyən stulun arasından ip bağlayın.

• Uşaqla üz-üzə dayanaraq hər iki əlindən tutub "Bir, iki, üç!" – deyərək, onu yuxarı qaldıraraq hoppanmasına kömək edin.

• Get-gedə ipi hündürə qaldırın.

### 3-4 yaş arası bacarıqlar

1. Barmaqlarının ucunda 3 m-ə qədər yeriyir.
2. Bir ayağının üstündə durur (5 saniyə).
3. Qaçır.
4. Ayaqlarını növbə ilə qoyaraq pilləkəni dəstək olmadan çıxır.
5. Ayaqlarını növbə ilə qoyaraq pilləkənin tutacağından bir əli ilə tutmaqla düşür.
6. Əlində əşya daşıyaraq pilləkəni qalxır və düşür.
7. 3 m hündürlüyündə olan "İsveç" nərdivanına qalxır və oradan düşür.
8. Diametri 15 sm olan topu iki əli ilə tutur və əllərini qaldıraraq onu atır.
9. Qaç-a-qaça topa təpik vurur (təpiyin topa dəyməsi vacib şərt deyil).
10. Döşəmədən 4 sm hündürlükdə olan ipin üzərindən iki ayağı ilə hoppanır.
11. 30 sm məsafəyə hoppanır.
12. Yan tərəfə və arxaya hoppanır.

### Öyrədilmə üsulları

1. Barmaqlarının ucunda 3 m-ə qədər yeriyir.
  - Uşağı öz sevimli oyuncağını əldə etmək üçün barmaqlarının ucunda durmağa təhrik etmək üçün həmin oyuncağı ona müvafiq hündünlükdən təklif edin. Uşaq oyuncağın bir kənarından tutandan sonra siz azacıq əlinizi aşağı salaraq, yavaş-yavaş arxaya doğru gedin və ona barmaqlarının ucunda sərbəst gəzmək imkanı yaradın.
  - "Dəniz və adalar" oyununu keçirin. Kartondan bir neçə rəngli dairələr (diametri təxminən 8 sm) kəsin və bir-birindən təxminən 20-25 sm aralı olmaqla yerə düzün. Uşağa oyunun şərtlərini izah edin. Ona öz pəncələrini mütləq bu adaların üstünə



qoymalı olduğunu bildirin. Əks halda, o, "suya düşə bilər". Adacıqlar balaca olduğuna görə uşaq barmaqlarının ucunda durmağa məcbur olacaq. Sonuncu adanın diametri nisbətən böyük olmalıdır və siz mükafatı orada yerləşdirə bilərsiniz.

## 2. Bir ayağının üstündə durur (5 saniyə).

- Bir ayağınızın üstündə necə durmağınızı nümayiş etdirin və yavaş-yavaş 5-ə qədər sayın. Uşağı güzgünün qarşısına gətirin və bu hərəkəti yamsılamağa həvəsləndirin.

- Uşağı ayağı ilə sabun köpüklərini partlatmağa həvəsləndirin.

- Uşağın dizi səviyyəsindən ip asın və ona ipi ayağı ilə basmağı tapşırın.

- İlk zamanlar divara söykənməyə, müvazinətini saxlamaq üçün o biri ayağın baş barmağının ucunu yerə dayamağa və eyni məqsədlə hansısa bir əşyanın və ya paltarın ucundan tutmağa icazə verilir.

- Sonralar dəstək aradan götürülməlidir.

## 3. Qaçır.

- Süni düzəldilmiş (döşəkcə, pazşəkili avadanlıq) və ya təbii kiçik təpəciklərdən istifadə edin. Əlindən tutaraq (çiyini səviyyəsində) onu yavaş-yavaş aşağıya doğru qaçırdın. Uşağın təhlükəsizliyini təmin edin. Uşaq yığılarsa, kəskin reaksiya vermək olmaz. Bu, onda bacarığın inkişafını ləngidə bilən qorxu hissi yarada bilər.

- "Qaçdı-tutdu" oyununu keçirin. Uşağı tutduqdan sonra geri dönməyə və bu dəfə ona sizi tutmasını tapşırın. Uşağın sizi tuta bilməsi üçün yavaş qaçın. Bu, onu daha da həvəsləndirir.

- Estafet oyunları və "Gizlənpac" oyununu keçirin. Uşağın maksimum zövq ala bilməsinə çalışın.

- Uşaq sonralar ayaqyalın, quru yumşaq qumun üstü ilə qaça bilər. Onu, öz arxasınca qalan ayaq izləri ilə həvəsləndirin. Qumun üstündə qaçmaq nisbətən çətin olduğundan sözügedən fəaliyyəti daha da möhkəmləndirə bilər.

## 4. Ayaqlarını növbə ilə qoyaraq pilləkəni çıxır.

- Alçaq səkilərdən və xüsusi hazırlanmış pilləkənlərdən başlayın (pillələrin sayı 4-6 olmalıdır). I-II pillələrdə uşağın əlindən tutun, sonra ya-

vaş-yavaş buraxın. Uşağın özünü güvənli hiss edə bilməsi üçün onun arxasında durun. Lazım gələrsə, paltarının ucundan tuta bilərsiniz.

- Uşağın bir ayaqqabısına qırmızı, digərinə isə yaşıl lent bağlayın. Həmin rənglərdə olan lentləri ardıcılıqla pilləkənin üstünə yerləşdirin. Uşağa tapşırığı izah edin: "Qırmızı ayaqqabı ilə qırmızı pilləyə, yaşıl ayaqqabı ilə isə yaşıl pilləyə ayaq basılmalıdır". Bu fəaliyyət ayaqların növbə ilə pillələrə qoyulmasını təmin edəcək.

**5. Bir əli ilə pilləkənin tutacağından tutmaqla ayaqlarını növbə ilə qoyaraq aşağı düşür.**

- Uşağı aşağıdan II-III pilləyə qoyun (pillələr alçaq olmalıdır) və bir əlindən tutun (yaxud uşağın əli çatan hündürlükdə olan tutacaqdan yapışmasına imkan verin). Aşağı düşərkən növbə ilə hansı ayağını hansı pilləyə qoymalı olduğunu ona izah edin.

- Rəngli kartonun üzərində uşağın ayaq izlərinin konturunu çəkin və kəsin (sol ayaq – yaşıl, sağ ayaq – qırmızı). Karton izləri növbələşdirərək pillələrə qoyun. Uşağı yuxarı pillədə yerləşdirin, sağ ayağını qırmızı, sol ayağını isə yaşıl izə basmasını tapşırın. Tapşırığın daha asan olması üçün müvafiq ayaqqabılara müvafiq rəngdə iplər (lentlər) bağlamaqla onları nişanlayın. Bütün hallarda uşağın qarşısında dayanın. Bu, uşağın özünü daha təhlükəsiz hiss etməsinə kömək edəcək və onu yıxılmalardan, zədələnmədən qoruyacaq.

**6. Əlində əşya daşıyaraq pilləkəni qalxır və düşür.**

- Alçaq səkilərdən və xüsusi düzəldilmiş pilləkənlərdən istifadə edin. Uşağın əlinə orta ölçüdə gəlincik verin (uşağın əlinə veriləcək əşya elə ölçüdə olmalıdır ki, o, öz önünü görməkdə çətinlik çəkməsin). "Gəl, balamızı gəzməyə aparacaq!" – söyləyin və uşağı əlindəki oyuncaqla birlikdə pilləkənlə qalxmağa və düşməyə həvəsləndirin.

- Onu heç vaxt tələsdirməyin və səbirli olun.

- Öz hərəkətlərini planlaşdırma bilməsi üçün uşağa vaxt verin.

**7. Hündürlüyü 3 metr olan "İsveç nərdivanı"na qalxır və düşür.**

- Uşağı "İsveç nərdivanı" önündə üzü həmin nərdivana tərəf qoyun. Özünüz onun arxasında dayanın. Uşağın diqqətini əvvəlcədən nərdivanın yuxarısında qoyulmuş maraqlı oyuncağa cəlb edin və onu götürməyə həvəsləndirin.

- Uşağın əllərini öz əllərinizə alaraq nərdivandan tutun (əllər uşağın başından yuxarı səviyyədə olmaqla).

- Sonra bir əlinizi buraxaraq, uşağın bir ayağını dizdən büküb pəncəsini ən aşağı pilləyə qoyun.

- Uşağın gövdəsinə arxadan bir qədər dayaq verin, əlinizlə onun sağrı nahiyəsinə dəstək verin və "Hop!" – deyərək, onu yuxarıya qalxmağa həvəsləndirin. İlk zamanlar uşaq hər iki ayağını eyni pilləyə qoya bilər.

**8.** Diametri 15 sm olan topu iki əli ilə tutur və əllərini qaldıraraq topu atır.

- İlk zamanlar bu bacarığı oturaq vəziyyətdə keçirmək daha yaxşı olar. Belə halda, uşaq yıxılmaqdan qorxmayacaq. Onunla üz-üzə oturun, ayaqlarınız bir qədər aralı uzadılmış olmalıdır. Topu uşağa doğru diyirləyin və onu sizin hərəkətinizi təkrarlamağa həvəsləndirin.

- Uşaq 50 sm məsafə saxlamaqla başqa bir uşaq və ya böyüklərdən biri ilə üz-üzə qoyulmalıdır. Siz uşağın arxasında dayanıb onun əllərini əllərinizin içində saxlayın. Qarşınızdakı uşaq (və ya böyük) topu sizə tərəf atır. İlk vaxtlar yüngül və havada asta hərəkət etməsini nəzərə alaraq şardan istifadə etməlisiniz. Bu da öz növbəsində uşaqda hərəkətin planlaşdırılması üçün şərait yaradır.

- Siz uşağın əlləri ilə topu tutursunuz və yuxarı qaldıraraq geriye uşağa (və ya böyük adama) atırsınız.

- Get-gedə dəstəyinizi azaldırsınız (biləyindən, dirsəyindən və ən sonda qolunun dibindən tutursunuz, dəstəyi tam aradan götürürsünüz).

**9.** Qaç-qaç topu təpiklə vurur (təpiyin topa dəyməsi o qədər də vacib deyil).

- Uşağa topa tərəf necə qaçıb yaxınlaşmağı və təpiklə vurmağı göstərin.

- İlk vaxtlar iri, daha yüngül top, sonralar isə kiçik ölçüdə, amma daha ağır top seçin.

- Top zərbə nəticəsində uzaqlaşmasın deyərək, onu qapının kənarına, yaxud masanın ayağına bağlaya bilərsiniz.

- Bacarığın möhkəmlənməsi üçün futbol oyunu keçirin.

**10.** Döşəmədən 4 sm hündürlükdə olan ipin üzərindən iki ayağı ilə hoppanır.

• Otaqda "kenquru" oyunu keçirin. İri halqanı yerə qoyun və birlikdə onun içinə hoppanın.

• Döşəmədən 2 sm hündürlükdə iki stul arasına ip çəkin. Uşaqla üz-üzə dayanın (aranızda ip olmaq şərti ilə) və onun hər iki əlini tutun. "Hop!" deyərək, əllərini yuxarı dartın və uşağı hoppanmağa təhrik edin. Tədricən ipin hündürlüyünü artırın və dəstəyinizi azaldın.

### 11. 30 sm məsafəyə hoppanır.

• Döşəmədə iki uzun ipi bir-birinə paralel şəkildə 10 sm ara verməklə uzada bilərsiniz (asfalt üzərində tabaşir ilə iki xətt də çəkmək olar).

• İplər aranızda olmaqla uşaqla üz-üzə dayanın. Onun hər iki əlindən tutaraq "Çayın bu tayına hoppan!" – deyın və özünü tərifləyin. Oyunun maraqlı olmasına nail olun və uşağın uğurunu tərifləyin.

• Tədricən iplərin arasındakı məsafəni artırın.

### 12. Yan tərəfə və arxaya hoppanır.

Fənərdən istifadə edərək, işığı uşağın önündə döşəməyə salın və izin üstünə hoppanmağa həvəsləndirin (bunu güzgü vasitəsilə də etmək olar).

• İşığı döşəmə üzərinə uşağın ətrafı boyu – sağ, sol və arxa tərəflərə salaraq həmin istiqamətlərdə hoppanmağa həvəsləndirin.

• Çimərlikdə bir addım məsafədən başlayaraq, qumdan suyun içinə və geriye doğru hoppanmağa həvəsləndirmək olar. Tədricən məsafəni artırın.



## İSTİFADƏ OLUNAN ƏDƏBİYYAT:

1. "Маленькие ступеньки" vəsaiti. İnkişafdan geri qalan uşaqlara pedaqoji kömək proqramı.

2. "Xüsusi ehtiyacı olan uşaqların inkişafına dair rəhbərlik" vəsaiti. Azərbaycana Birgə Yardım təşkilatı, 2009.

3. Portic sistemi.

### III FƏSİL

## ƏQLİ BACARIQLARIN İNKİŞAFI

## MÜNDƏRİCAT

Giriş .....	233
Qiyətləndirmə zamanı hansı vacib şərtləri nəzərə almalıyıq .....	237
Uşaq ilə məşğul olarkən göstərilən fiziki və şifahi dəstəyin növləri .....	239
0-1 yaş .....	241
1-2 yaş .....	246
2-3 yaş .....	251
3-4 yaş .....	258
4-5 yaş .....	267
5-6 yaş .....	275
Uşaq və böyüklərin əməkdaşlığına və ictimai təcrübəni mənimsəmə üsullarına yiyələnməyə istiqləndirilmiş didaktik oyunlar və tapşırıqlar .....	279
Diqqətin inkişafı .....	283
Təqlidin inkişafı .....	288
Örnək hərəkətlərin mənimsənilməsi .....	292
İstifadə olunan ədəbiyyat .....	294

# GİRİŞ

## Əqli gerilik nədir?

Əqli inkişafı zəif, bacarıqların mənimsənilməsində öz həmyaşıdlarından geri qalan uşaqlarda əqli gerilik olduğundan söhbət gedə bilər. Bu problem baş beyində üzvi dəyişikliklər nəticəsində dərkətmə prosesinin pozulması ilə bağlı olur.

Belə uşaqlar üçün dərkətmə proseslərinin bütün növlərinin pozulması səciyyəvidir: primitiv bilik ehtiyatı, qavrayışın zəif olması, diqqətin azlığı, hafizənin son dərəcə zəifliyi, konkret təfəkkürün özünəməxsus xüsusiyyətləri və s. Bütün bunlar əqli geriliyi olan uşaqlar üçün biliklərin mənimsənilməsində xeyli çətinliklər yaradır.

Əqli geriliyi olan uşaqların təlimi ilə bağlı problem nə qədər çətin olsa belə, yardım edildiyi təqdirdə, az da olsa, həll edilə bilər. Ümumiyyətlə, heç nə öyrənə bilməyən uşaq olmur və onun nəyə isə nail olması mümkün olan bir haldır.

■ "İnkişafdan geri qalmış" uşaqlar adlandırılan digər bir qrup da vardır. Lakin burada əqli gerilikdən söhbət gedə bilməz. Çünki belə uşaqların inkişafdan qalmaları kəskin və daimi deyildir. Onlarla məşğul olduqda müəyyən müddətdən sonra öz həmyaşıdlarına çata bilirlər.

■ Bəzi uşaqlarda əqli gerilikdən başqa digər qüsurlar da olur (məsələn: eşitmənin zəifliyi, fiziki qüsurlar). Belə uşaqlarda əsas qüsür müəyyən edilməli və həmin sahədə iş aparılmalıdır.

■ Əqli geriliyi olan uşaqlarda davranışla bağlı da qüsurlar olur.

■ Əqli geriliyi olan uşaqlara mümkün qədər kiçik yaşlarında yardım edilməsi çox vacibdir.

■ Əqli geriliyi olan uşaqlar inkişafın digər sahələrində də çox vaxt geri qalırlar. Onlar həmyaşıdlarına nisbətən gec yeriyir, gec danışır, həmçinin özünəxidmət bacarıqlarını da gec öyrənir və gec ünsiyyətə girirlər.

■ Uşaqlar ünsiyyətə ehtiyac duymalıdırlar. Əgər biz uşaqlara hər şeyi sorğu-sualsız vermiş olsaq, o zaman onlar ünsiyyətə qoşulmağa

heç bir səy göstərməyəcəklər. Uşağın ünsiyyətə girməsi üçün imkan yaratmaq çox vacibdir.

■ Əqli geriliyi olan uşaqların qavrama bacarıqları zəif olduğundan biz onlar üçün kiçik mərhələlərdən ibarət məqsədlər planı qurmalıyıq. Onlarla məşğul olarkən davamlı və səbirli olmalıyıq. Belə uşaqlar üçün öyrənmək çətinidir. Buna görə də onlar, hər cür yollarla həvəsləndirilməlidirlər!

■ Şübhəsiz ki, bütün uşaqlar həvəsləndirilməyə ehtiyac duyurlar, lakin məhz əqli cəhətdən geri qalan uşaqların həvəsləndirilməyə olan ehtiyacı digərlərindən daha böyükdür. Biz uşağı həvəsləndirsək, onu verilən tapşırığın öhdəsindən gələ biləcəyinə inandırmış olarıq. Bu zaman uşaq növbəti tapşırıqları da düzgün yerinə yetirməyə çalışacaq. Uşağı necə həvəsləndirmək olar?

Ən əsası budur ki, sizin ondan razı qaldığınızı uşaq hiss etsin. Uşağı tərifləmək ən sadə və ən yaxşı həvəsləndirmə üsuludur. Tərifləyərkən səsinizin tonuna fikir verin. Monoton səslə hər dəfə "Afərin, sən bunu bacardın!" – desək, uşaq sizin səmimiyyətinizə inanmayacaq. Səsinizin tonunu hər dəfə dəyişməyə çalışın. Tərifləri xüsusi intonasiya ilə deyin.

Həmçinin, tez-tez eşitdiyi eyni təriflər də uşaq üçün adiləşə bilər. Bunun üçün hər dəfə müxtəlif sözlərdən istifadə edin:

Əla!

Afərin sənə!

Sən bunu əla bacardın!

Mən səninlə fəxr edirəm!

Tamamilə doğrudur!

Uşaqlar baxın, ..... o, bunu necə düzgün yerinə yetirdi!

Bunu öz atana göstərə bilərsən, bu – düzdür!

Mən çox şadam!

Bu, səndə çox yaxşı alınır!

Düzdür!

Bir də cəhd etsən, bunu mütləq bacaracaqsan!

Gəl, bunu divardan asaq (əllə çəkilmiş hər bir yazı nümunəsi ola bilər) və s.

Çox kiçik yaşlı uşaqları qucaqlayanda, sığal çəkəndə, öpəndə onlar çox xoşlanırlar. Lakin bu vasitədən həddindən artıq istifadə etməməyə çalışmaq lazımdır. Başqa stimullardan, məsələn, sevimli şirniyə

yat verilməsi, top (fizikbol) üzərində yırgalanma, sevdiyi oyuncağın təqdim olunması, sabun köpüyü və s. istifadə etmək olar.

### **Əqli geriliyi olan uşaqlar aşağıdakıları bacarmalıdırlar:**

Ehtiyaclarını hər hansı yolla başqalarına çatdırmaq.

Öz qayğılarına qalmaqla bağlı digər fəaliyyət növlərində mümkün qədər müstəqil olmaq.

Ev işlərində bacardıqları qədər kömək etmək, ailənin və cəmiyyətin bir üzvü kimi qiymətləndirilmək.

Bacarıqlarından asılı olaraq faydalı tapşırıqları yerinə yetirmək.

### **Bizim məqsədımız aşağıdakılardan ibarətdir:**

Uşağın qavrama bacarıqlarını inkişaf etdirmək.

Ünsiyyətin hər bir vasitəsilə uşağı həvəsləndirmək.

Validəynlərə dəstək olmaq və məsləhətlər vermək.

Uşağın mümkün qədər müstəqil olmasına kömək etmək.

Əqli geriliyi olan uşağın digər uşaqlarla qarşılıqlı münasibət qurmasına imkan yaratmaq.

Evdə uşaqla davranma qaydası barədə valideynlərə məsləhətlər vermək.

Ehtiyac olarsa, uşağı digər mütəxəssislərə yönəltmək.

Əqli geriliyi olan uşağın qavrama bacarıqlarını qiymətləndirərkən normal uşağın əqli inkişafının müvafiq dövrlərinə bələd olmaq çox vacibdir, çünki yalnız bu zaman ləngimənin hansı mərhələdə olduğunu təyin etmək olar. Belə ki, hər bir anomaliyanın əsasında normal inkişafın pozulması durur.

Tipik uşağa aid aşağıda təqdim olunmuş inkişaf mərhələlərindən ibarət normativlərlə tanış olaq:

	0-1 yaş				
1	Örtüyü üzündən çəkir.				
2	Görmə sahəsindəki oyuncağı izləyir.				
3	Səsli oyuncağı silkələyir.				
4	İkinci oyuncağı götürmək üçün əlindəki oyuncağı o biri əlinə keçirir.				
5	Əlindən düşən oyuncağı nəzərləri ilə müşayiət edir.				
6	Böyükləri təqlid edərək əşyanı qabın içərisindən çıxarır və qoyur.				
7	Bir hissəsi gizlədilmiş oyuncağı tapır və maneəni aradan qaldıraraq götürür.				

8	Qatar şəklində düzülmüş 3 kubiki itələyir.				
<b>4-5 yaş</b>					
43	Göstəriş verdikdə, 2-5 əşyanı sizə verir.				
44	Göstəriş verildikdə müxtəlif formaların (dördbucaq, üçbucaq, dairə) şəkillərini çəkir.				
45	Fəaliyyətin yerinə yetirildiyi müddətə görə günün vaxtını təyin edir.				
46	Gördüyü üç əşyalardan birini gizlətdikdə, hansının yerində olmadığını tapır.				
47	8 rəngin adını bilir.				
48	6 hissədən ibarət insan şəkli çəkir.				
49	Nümunə göstərildikdə 10 kubikdən ibarət qüllə qurur.				
50	Əşyanı başqa bir əşyanın üstünə, altına, qarşısına, arxasına qoyur.				
51	Şəkildə əşyanın çatışmayan hissələrini göstərir.				
52	1-dən 20-yə qədər sayır.				
<b>5-6 yaş</b>					
53	20-yə qədər əşyaları sayır və sayını göstərir.				
54	Özünün sağ və solunu göstərir.				
55	5 hərfi adlandırır.				
56	Öz adını yazır.				
57	Həftənin günlərini söyləyir.				
58	Doğum tarixini günü ayı ilə birlikdə söyləyir.				
59	Daha sonra nə olacağı haqqında təxmini fikirləşir.				
60	Sadə labirinti tamamlayır.				

Əqli geriliyi olan uşağın qavrama bacarığının inkişafı ilə məşğul olmanın birinci mərhələsi müşahidə mərhələsidir. Müşahidə, uşaq vəziyyətə alışana qədər davam edir.

Sonrakı mərhələ uşağın diqqətini cəlb etməyə yönəlir. Diqqəti cəlb etmə məşğələlərin uğurlu aparılmasında vacib amildir.

Beləliklə, artıq qiymətləndirmənin aparılması vaxtı çatmışdır. Qiymətləndirmə – uşaq haqqında hər hansı bilginə almaq, uşağın bacarıqları üzərində gələcəkdə düzgün, məqsədyönlü işləmək üçün aparılması vacib olan prosesdir. Qiymətləndirmənin keyfiyyətli aparılması üçün aşağıdakıları bilmək vacibdir.

## QIYMƏTLƏNDİRMƏ ZAMANI HANSI VACİB ŞƏRTLƏRİ NƏZƏRƏ ALMALIYIQ

### Uşaq:

- Tox olmalıdır.
- Rahat geyimdə olmalıdır.
- Yorğun olmamalıdır (əgər qiymətləndirmə zamanı uşaq yorulubsa, qiymətləndirməni dayandırmaq lazımdır).
- Heç bir yeri ağrımamalıdır, qızdırması olmamalıdır.

### Mühit:

- Uşağa tanış olmalıdır.
- İşıqlı olmalıdır.
- Səs-küylü olmamalıdır.
- Təhlükəsiz olmalıdır.
- Uşağın diqqətini yayındıran amillər olmamalıdır.

### Qiymətləndirən şəxs:

- Tanış olmalıdır.
- Uşağı müşahidə etməlidir.
- Qiymətləndirmə üçün lazım olan oyuncaq və avadanlığı əvvəlcədən hazırlamalıdır.
- Uşaqla mülayim rəftar etməlidir.
- Uşağa nə etdiyini başa salmalıdır.
- Uşağa sərbəstlik verməlidir.
- Uşağı tələsdirməməlidir.
- Uşağı məcbur etməməlidir.
- Bildiyi bacarığa görə uşağı tərifləməlidir.
- Lazım olarsa, eyni bir bacarığı təkrar qiymətləndirməlidir.

Uşağın bacarıqlarının qiymətləndirməsi işini aparmaq üçün normativlər götürülür və uşağın hansı yaş səviyyəsinə uyğun gəldiyi təyin edilir. Bunun üçün aşağıdakı cədvəldən istifadə etmək olar.

## UŞAĞIN BACARIQLARINI QIYMƏTLƏNDİRMƏ CƏDVƏLİ

Uşaqın adı, soyadı \_\_\_\_\_

Doğum tarixi \_\_\_\_\_

Diaqnozu \_\_\_\_\_

Xidmət növü \_\_\_\_\_

Ünvan \_\_\_\_\_

Hesablama prosedurası \_\_\_\_\_

(+) – uşaq fəaliyyətini sərbəst icra edir (heç bir köməyə ehtiyacı yoxdur)

ŞD – məqsədə nail olmaq üçün ancaq şifahi dəstəyə ehtiyacı var.

FD – məqsədə nail olmaq üçün fiziki dəstəyə ehtiyacı var.

(-) – asılı (tam köməyə ehtiyacı var)

Bacarığın adı	+	ŞD	FD	-
---------------	---	----	----	---

## UŞAQLA MƏŞĞUL OLARKƏN GÖSTƏRİLƏN FİZİKİ VƏ ŞİFAHİ DƏSTƏYİN NÖVLƏRİ

Uşaqlarla işləyərkən onlara iki növ dəstək göstərə bilərsiniz: fiziki (FD) və şifahi (ŞD). Fiziki problemləri olan uşaqlarla işləyən zaman fiziki dəstək növündən tez-tez istifadə edilir. Bu, görünən dəstəkdir. Əl-ələ dəstək, bilək dəstəyi, dirsək dəstəyi, çiyin dəstəyi və s. həmin növə aiddir. Amma təəssüflər olsun ki, biz FD-dən daha əvvəl sınımlımalı olan şifahi dəstəyi (ŞD) çox zaman unuduruq. ŞD-yin bir çox növləri var: şəhadət barmağı ilə göstərmək, başla işarə etmək, gözlə işarə etmək və s.

Əgər uşaq sizin xahiş və ya suallarınızı başa düşmürsə, ona aşağıdakı şifahi dəstəklərlə istiqamət verə bilərsiniz.

<b>1</b>	<b>Tələsməyin.</b>	Uşağın sizin sualınızı və ya xahişinizi axıra qədər dinlədiyinə əminlik hasil edin.
<b>2</b>	<b>Vaxt verin.</b>	Cavab vermək üçün uşağa lazımı qədər vaxt verin.
<b>3</b>	<b>Uşağın diqqətini cəlb edin.</b>	Uşağın sizə baxdığına və sizin sualınıza qulaq asdığına əminlik hasil edin. İmkan dairəsində uşağın diqqətini yayındıran amilləri (televizor, başqa insanlar və uşaqlar) kənarlaşdırın.
<b>4</b>	<b>Sualınızı və ya xahişinizi bir dəfə də təkrar edin.</b>	
<b>5</b>	<b>Sualınızı və ya xahişinizi sadələşdirin və yaxud bir neçə hissəyə bölün.</b>	<p><b>Məsələn:</b> Əgər siz uşağdan 5 əşya içərisindən topu seçib sizə göstərməsinə nail olmaq istəyirsinizsə, siz seçimə 5 deyil, 3 əşya daxil edərək, xahişinizi sadələşdirə bilərsiniz.</p> <p><b>Və yaxud da</b> əgər siz uşağdan masanın üstündə olan karandaş barədə soruşmaq istəyirsinizsə, siz «Masanın üstündəki karandaş nə rəngdədir?» sualını 3 hissəyə bölə bilərsiniz: «Masa haradadır?», «Masanın üstündə nə var?», «Karandaş nə rəngdədir?»</p>
<b>6</b>	<b>Uşağın diqqətini əlamətlərə cəlb edin.</b>	Uşağımızın sizin sualınızı yaxşı başa düşməsi üçün onun diqqətini sizi maraqlandıran əlamətə cəlb edin. (məsələn, əgər siz iki əşyanın oxşarlığı barədə sual verirsinizsə, o zaman uşağın diqqətini məhz oxşar əlamətlərə – rəngə və ölçüyə cəlb edin).

7	<b>Limitli seçim verin.</b>	Uşağa, içərisində düzgün cavabı qismən özündə saxlayan bir sual olmaq şərti ilə alternativ 2 sual verin (Məsələn: «O nə edir?» ... «Qacır, yoxsa hoppamır?»).  Öyrətmək məqsədilə verilən sualda düzgün cavabın əks olunduğu hissənin axırda verilməsi məqsədəuyğundur: «Ördək nədir?»... «Balıq, yoxsa quş?»  Yoxlamaq məqsədilə verilən sualda düzgün cavabın əks olunduğu hissənin əvvəldə verilməsi məqsədəuyğundur: «Ördək nədir?»... «Quş, yoxsa balıq?»
8	<b>Cavabın ilk səslərindən hecalarından istifadə edin.</b>	Məsələn: «Bu nədir? ... Ma...» və uşaq tamamlayır: «...şın».
9	<b>Jestlərdən istifadə edin.</b>	Məsələn: siz fincandan nə üçün istifadə edilməsi barədə soruşursunuz. Bu zaman siz, uşağa fincandan su içilməsi zaman edilən hərəkətləri göstərə bilərsiniz.
10	<b>Uşağın cavabı tamamlaya bilməsi üçün onun bir hissəsini özünüzdəyin.</b>	Məsələn: «Bu top nə rəngdədir?» ... «...Bu top ...» Bu dəstək uşağı cümlələrlə danışmağa həvəsləndirmək məqsədilə işlədilir.
11	<b>Nümayiş etdirin – izah etmədən və adını çəkmədən cavabı nümayiş etdirin və sonra yenə də soruşun.</b>	Məsələn: «Əgər biz suyu çatlamış fincana töksək, nə baş verər?» və bunu nümayiş etdirin.
12	<b>Sınaq etməyə imkan verin – uşağa cavabı düz tapmaqda kömək edin.</b>	Məsələn: «Bu necədir ... Ona toxun», «Əgər biz çayın içinə şəkər tozu töksək, o necə dadar? ... Onun dadına bax».
13	<b>Bildiyini və bilmədiyini müqayisə etmək imkan verin – uşağa sizin sualınızı onun keçmiş təcrübəsi ilə müqayisə etməsinə imkan verin.</b>	Məsələn: «Kök bərkdir. Biz onu qaynatsaq, o necə olacaq? ...Yadına sal, biz kartofu qaynadanda, o necə olmuşdur?»

Uşağın yaş həddi təyin edildikdən sonra bacarıqların inkişafı ilə məşğul olmaq mümkündür. Bunun üçün uzun müddətli məqsəd planları tərtib olunur və bu məqsədə çatmaq üçün qarşıya qısamüddətli məqsədlər qoyulur. Uzunmüddətli məqsəd bir, qısamüddətli məqsəd bir neçə ola bilər. Hər bir uşağın əqli geriliyinin ağırlıq səviyyəsinə görə, qısa müddətli məqsədlərin pillələrinin sayı da müxtəlif olacaq.

Müəyyən müddətdən sonra qiymətləndirmə yenidən aparılmalıdır.

İndi isə əqli geriliyi olan uşağın qavrama bacarıqlarının inkişafı üzrə işləmə metodu ilə tanış olaq.

## 0-1 yaş

### 1. Məqsəd: Örtüyü üzündən çəkə bilsin.

**Lazım olan vəsaitlər:** Yataq və örtük  
**Nə etməli?**

■ Uşağı arxası üstə yataqda uzadın. Üzünü örtük ilə örtün (Ötrük yüngül parçadan olmalıdır). Uşağın yanında olduğunuzu hiss etməsi üçün onunla danışın. Uşaq örtüyü üzündən çəkəndə onu qucaqlayın və gülümsəyin.

■ Uşağın örtüyü hiss etməsi üçün onun əlindən tutaraq örtüyə toxunun, tədricən köməyi azaldın. Örtüyü üzündən çəkəndən sonra usağa baxaraq gülümsəyin, gülməli üz ifadələri göstərməklə, sığallamaqla onu mükafatlandırın.

■ Uşağın yalnız bir gözünü örtüklə örtün və yavaş-yavaş uşağın görmə sahəsindən kənara çəkilin. Gözünün üstünü açmaq üçün örtüyü dartmaqda uşağa kömək edin. Onu tərifləyin və öpməklə mükafatlandırın.



### 2. Məqsəd: Görmə sahəsindəki oyuncağı izləyə bilməsi.

**Lazım olan vəsaitlər:** Müxtəlif rənglərdə səsli oyuncaqlar.  
**Nə etməli?**

■ Uşağın gözü önündə rəngli, ona tanış olan sevimli oyuncağını tutun. Sonra yavaş-yavaş onu görmə sahəsindən uzaqlaşdırın.

■ Səsli oyuncaqdan istifadə edin. Uşağın diqqətini cəlb etmək üçün oyuncağı silkələyin.

■ Əgər uşaq oyuncağa deyil, sizə baxırsa, oyuncağı üzünüə yaxınlaşdırın. Onun görmə sahəsindən uzaqlaşın. Mütəlak səsələr çıxarmaqla uşağın diqqətini cəlb edin. Uşağın sizi deyil, əşyanı izləməsi üçün oyuncağı tədricən üzünüzdən uzaqlaşdırın.

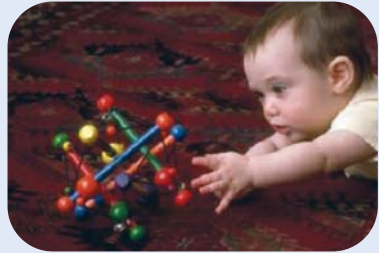

■ Boynunuza boyunbağı bağlayın. Uşağın üzərinə elə əyilin ki, uşaq boyunbağını görsün, lakin əli çatmasın. Uşaq muncuqları izlədikcə, yavaş-yavaş ondan uzaqlaşın.

■ Uşağın diqqətini cəlb etməsi üçün oyuncağı onun gözüünün qarşısında silkələyin. Sonra oyuncağı yerə atın. Uşaq yerə düşən oyuncağı gözləri ilə axtarana qədər bunu təkrar edin.

### 3. Məqsəd: Səsli oyuncağı silkələyə bilməsi.

**Lazım olan vəsaitlər:** Zınqrov və səsli oyuncaqlar.

#### Nə etməli?

■ Uşağa zınqrov, zəng və ya balaca səsli oyuncaq verin. Səs çıxarmaq üçün oyuncağı necə tərpətmək lazım olduğunu ona göstərin.

■ İpdən asılmış iki oyuncaqdan istifadə edin. Oyuncaqlardan birini özünüz tərpədin və uşağı sizi yamsılamağa həvəsləndirin.

■ Uşağın sərbəst şəkildə öz oyuncağı ilə oynaya bilməsi üçün ipi uşağın stuluna və ya çarpayısına bağlayın.



### 4. Məqsəd: İkinci oyuncağı almaq üçün əlindəki oyuncağı o biri əlinə ötürə bilməsi.

**Lazım olan vəsaitlər:** Kubik, peçenye, konfet, balaca maşın və top.

#### Nə etməli?

■ Oyuncağı bir əlinizdən o biri əlinizə ötürərək, fəaliyyəti uşağa nümayiş etdirin. "Gəl, bunu o biri əlimizə alağ" – deyərək, oyuncağı uşağın boş əlinə verin (Uşağın bir əlində artıq əşya olmalıdır).

■ Əgər uşaq bir əlini digər əlinə nisbətən daha çox işlədirsə, əşyanı (kubik, peçenye, konfet və ya hər hansı oyuncaq) onun az işlətdiyi əlinə verin.



■ Uşağın əlinə bir oyuncaq verin. Onun çox sevdiyi bir əşyanı oyuncaq olan əlinə yaxınlaşdırın və onu tutmağı təklif edin. Çalışın ki, uşaq əlindəki oyuncağı o biri əlinə ötürsün və verdiyiniz əşyanı alsın.



■ Əşyanı uşağın sol əlinə verin və sağ əlini sol əlindəki oyuncağın üstünə qoyun. Dəstək verərək çalışın ki, uşaq oyuncağı sol əlinə ötürsün. Uşaq bunu bacarından sonra yuxarıda göstərilən tapşırığı yerinə yetirməyə yönəldin. Uşağı tərifləyin, qucaqlayın və öpün.

### 5. Məqsəd: Əldən düşən oyuncağı gözü ilə izləməsi.

**Lazım olan vəsaitlər:** Balaca qatar, maşın, səsli oyuncaq və peçenye.

**Nə etməli?**

■ Stolun üzərində uşağın marağını cəlb edən əşyanı hərəkət etdirin. Uşağın hərəkət edən əşyanı gözləri ilə izləməsinə nail olana qədər gözləyin.

■ Əşyanı stolun kənarına gətirib yerə salın (Səsli oyuncaqdan istifadə edirik). Uşağın əşyanın ardınca baxdığına əmin olana qədər tapşırığı təkrarlayın.

■ Tapşırığı təkrarlayan zaman sözlərdən istifadə etməyi unutmaq olmaz ("Bax, oyuncaq yerə düşdü. Hara düşdü? Bax, gör!" və s.).



### 6. Məqsəd: Böyükləri təqlid edərək oyuncağı qabın içərisindən çıxarması və yerinə qoyması.

**Lazım olan vəsaitlər:** kubik, maşın, top, konfet, peçenye.

**Nə etməli?**

■ Əşyaları (kubik, maşın və ya peçenye, konfet) qabın içərisinə necə qoymaq lazım olduğunu uşağa göstərin. Uşağın qoyacağı oyuncağı görə bilməsi üçün çalışın ki, qabın içi dayaz olsun. Oyuncağı uşağa verin və fiziki dəstəklə "qabın içinə qoy!" – deyin. Sonra isə uşağı tərifləyin. "Afərin, sən bacardın!" və onu mükafatlandırın.



■ Uşağa əşyanı verərək, qabı uşağa doğru uzadın və əlini qaba tərəf istiqamətləndirin. Əşyanı qabın içinə atması üçün onu həvəsləndirin.

■ "İçinə qoy!" kimi göstəriş verərkən, oyuncağı və ya peçenyeni qabın içinə atdığı üçün uşağı mükafatlandırın.



## 7. Məqsəd: Bir hissəsi gizlədilmiş oyuncağı tapa bilməsi.

**Lazım olan vəsaitlər:** Peçenye, dəsmal, kubik və gəlincik.

**Nə etməli?**

■ Uşağın qarşısında sevimli peçenyəsini onun asanlıqla qaldıra bildiyi balaca, yüngül dəsmalın, şəffaf şüşənin və ya kağızın altında gizlədin. Uşaqdan bunu tapmasını xahiş edin. Birinci dəfə üçün peçenyeni dəsmalın altında elə gizlədin ki, onun yarısı görününsün və uşaq yeməyin dəsmalın altında olduğunu hiss etsin. Gizlədiləni axtarmağa və ya götürməyə onu həvəsləndirin.

■ Fincanın altında gizlədilmiş kubikdən də istifadə etmək olar. "Kubik haradadır?" – deyərək, soruşun və kubiki tapandan sonra uşağı gülməklə, qucaqlamaqla və ya "Afərin!" deməklə, mükafatlandırın.

■ Uşağı axtarışa həvəsləndirməkdən ötrü onun sevimli oyuncaqlarından istifadə edin. Oyuncaqlardan birini qabın altında gizlədin. Sonra uşağa əşyanı göstərmək üçün qabı yuxarı qaldırın.

■ Qabı yenidən yerinə qoyun və uşağı oyuncağı tapmağa həvəsləndirin.

■ Musiqili oyuncağı işə salın və sonra qabın altında gizlədin. Onu axtarmağı uşaqdan xahiş edin.

## 8. Məqsəd: Qatar şəklində düzülmiş üç kubiki itələməsi

**Lazım olan vəsaitlər:** 3 ədəd kubik.

**Nə etməli?**

■ 3 kubiki qatar şəklində bir-birinin arxasına qoyun və "Tu-tu-tu" deyərək, kubikləri itələyin. Kubikləri itələmək üçün uşağın əlinə fiziki dəstək verin. Kubikləri itələyəndə uşağı tərifləyin. Tədrisən dəstəyinizi azaldın.

■ 3 kubiki özünüz üçün və 3 kubiki uşaq üçün qatar şəklində düzün. Çalışın ki, siz kubikləri itələdikcə, uşaq hərəkətlərini yamsılasın. Beləliklə, siz uşağınızla birgə oyun oynamaş olursunuz.

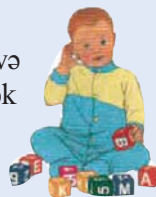

■ Masanın üzərində qatar şəklində düzülmüş kubikləri itələyərək, yerə salın. Sonra uşaqla birlikdə kubikləri yerdən yığın.

## 9. Məqsəd: Sadə jestləri təkrarlaması

### Nə etməli?

■ Uşağa baxaraq, necə əl çalmağ lazım olduğunu göstərin. Sonra uşağın əllərini əlinizə alın, onları bir-birinə yaxınlaşdırın və əllərinə dəstək verərək əl çalın.



■ Uşağı qollarınızla əhatə edərək, dizlərinizin üstündə oturdun və əl çalmasına kömək edin. Uşağın üzünə gülümsəyin və onu qucaqlayın.

■ Tədricən əllərinizlə dəstəyi azaldın. Uşağa kömək edərkən və ya uşaq hərəkətləri sərbəst yerinə yetirən zaman onu tərifləyin və üzünə gülümsəməkdə davam edin.

■ Uşağa "Gəl, əl çalaq!" – deyin və əl çalmağa başlayın. Uşağı sizi yamsılamağa həvəsləndirin.

■ Uşaqla xudahafızlaşın və əlinizi yelləyin. Uşaq gedərkən "Sağ ol!" deməyi öyrənməyə qədər bunu hər bir kəs otaqdan çıxarkən etsə, yaxşı olar.



■ Uşağı sadə jestləri yerinə yetirməyə həvəsləndirin.

■ Oyuncaq telefonu qaldırın və "Alo!" deyin.

■ Gülü iyləyin.

■ Əlinizi havada yelləyin.

■ Guya fincandan çay içirmiş kimi hərəkət edin.

■ Hər iki əlinizdə kubik saxlayın və onları bir-birinə vurun.

■ Musiqi səsinə oynayın.

■ Öskürək səsi çıxarın və uşağı bütün bunları yamsılamağa həvəsləndirin.

## 1-2 yaş

### 10. Məqsəd: Bədən üzvlərindən birini göstərməyi öyrənmək.

**Lazım olan vəsaitlər:** gəlincik və güzgü.

**Nə etməli?**

■ Gəlinciyi uşağın qarşısına qoyun və barmağınızla onun burnunu göstərərək "Bu, gəlinciyin burnudur" – deyin. Sonra isə "Mənə gəlinciyin burnunu göstər!" – deyə, uşağa müraciət edin. Əgər lazım olarsa, uşağın əlini gəlinciyin burnunun üstünə də qoya bilərsiniz.



■ Uşağın burnuna toxunun və "Bu, sənin burnundur" – deyin. "Hanı sənin burnun?" soruşun. Uşağın əlinə dəstək verin. Uşaq həmin bacarığı əldə etdikcə, tədricən köməyinizi azaldın.

■ Uşağa güzgüdə onun burnunu (və ya gözünü) göstərin. Uşağı öz burnuna toxunmağa həvəsləndirin ("gəl, sənin burnuna "bib-bib" edək və ya maşın gəlir, signal verir, "bib-bib") sonra isə öz burnunuza göstərin və ona toxunmağa icazə verin.



■ Gündəlik fəaliyyətlərdə uşağın bədən üzvlərinin adlarını daha çox çəkin. Uşağın əlinə şəkil yapışdırın və soruşun "Ulduz hara yapışmış?" Lazım olsa, uşağın əvəzinə cavab verin və eyni zamanda, həmin bədən üzvünü göstərin: "Budur bax, ulduz sənin əlindədir!"

- Bədən üzvünü göstərəndən sonra yapışqanı çıxartmağa icazə verin.
- Uşağa dilinizi göstərin və sizi yamsılayana qədər bunu təkrar edin.

### 11. Məqsəd: Göstəriş verildikdə üç kubiki bir-birinin üstünə qoya bilmək.

**Lazım olan vəsaitlər:** kubiklər.

**Nə etməli?**

■ Başlanğıc üçün böyük kubiklərdən başlayın. Əvvəlcə özünüz yavaş-yavaş kubikləri üst-üstə yığın: "Əvvəlcə bunu qoyaq, sonra bunu, daha sonra bunu" və s. deməklə, hərəkətlərinizi uşağa izah edin. Sonra isə sizin etdiyinizi uşaqdan təkrar etməsini xahiş edin. Fiziki dəstəyə eh-



tiyacı olarsa, onun əlindən tutaraq kömək edin. Uşaq müvafiq bacarıqlar əldə etdikcə, tədricən dəstəyi azaldın.



■ Uşağa 3 kubik verin, özünüzdə də 3 kubik götürün. Nümunə üçün özünüz kubikləri üst-üstə qoyun və uşaqdan sizi təkrarlamasını xahiş edin.

■ Uşaqla birlikdə qala tikin. İlk olaraq siz kubiklərdən birini özünüz qoyun, üstünə 2-cini qoymaq üçün, uşağı həvəsləndirin. Uşaq sizi yamsıladıqca, onu tərifləyin.

■ Uşağa sonda tikilmiş qalanı dağıtmağa icazə verin.

## 12. Məqsəd: Oxşar əşyaları uyğunlaşdırma bilmək (seçim üçün 2 variant verilir)

**Lazım olan vəsaitlər:** toplar, maşınlar və kubiklər.

**Nə etməli?**

■ Uşağa tanış olan 4 əşyadan başlayın (məsələn: 2 top, 2 kubik). Toplardan birini uşağa göstərin və xahiş edin: "Bu, topdur. O biri topu mənə verə bilərsən?" Bu tapşırığı kubiklərlə də təkrar edin.

■ Yuxarıdakı tapşırığı, həmçinin şəkillərlə təkrar edin.

■ İçərisində eyni əşyalar olan iki qutudan istifadə edin. Onlardan birini uşağa verin, o birini özünüzdə saxlayın. Öz qutunuzdan bir əşya çıxarın və uşaqdan da eyni əşyanı çıxarmasını xahiş edin.

■ Bu tapşırığı başqa növ əşyalarla da edə bilərsiniz. Məsələn: almalar və bananlar, çay və xörək qaşıqları, ağ və qara corablar və s.



## 13. Məqsəd: Cizma qara edə bilməsi.

**Lazım olan vəsaitlər:** rəngli karandaşlar, qələm, flomaster, vərəq, yazı lövhəsi, tabaşır.

**Nə etməli?**

■ Nümunə göstərmək üçün vərəqin üzərində cizma-qara edin. Uşağa rəngli karandaş verin və ehtiyac olduğu təqdirdə, onun əlindən

tutub yazmasına kömək edin. Tədrisən fiziki dəstəyi azaldın.

■ Yazı lövhəsi, taşaşır, boyalar, flomasterlər – bunlar tapşırıq üçün yaxşı materiallardır.

■ Uşaq sulu boyaya barmağını batırıb kağız üzərində cızma-qara edə bilər.

■ Sulu boyaya batırılmış süngər vasitəsi ilə uşaq kağız üzərində cızma-qara edə bilər.

■ Uşağı lövhədə taşaşirlə cızma-qara etməyə həvəsləndirin.

■ Stol arxasında işləyərkən kağızı skoçla stola yapışdırın ki, kağız sürüşərək uşağa mane olmasın.

#### 14. Məqsəd: (... kimdir?) soruşduqda, özünü göstərə bilsin.

**Lazım olan vəsaitlər:** Güzgü və uşağın şəkli.

Nə etməli?

■ Böyük güzgüdən istifadə edin. Güzgünü elə tutun ki, uşaq özünü görə bilsin. Uşağın adını çəkərək, ondan harada olduğunu soruşun və eyni zamanda, özünüz güzgüdə onun əksini göstərərək: "Sən haradasan? Sən buradasan, bax!" – deyin. Bununla da, uşağı güzgüdə öz əksini görməyə həvəsləndirin.



■ Uşağın şəklini qarşısına qoyun və ondan özünü göstərməsini xahiş edin. Bütün ailə üzvlərinin şəkillərini uşağa göstərin və barmağını-zı şəkillərin üstünə qoyub, orada əks olunanların adlarını çəkin. Sonra uşaqdan da bu barədə soruşun və ad çəkilən zaman uşağın barmağını şəklin üzərinə qoymağa həvəsləndirməyə çalışın.



■ "(Uşağın adını çəkərək)" haradadır? – deyərək, onun işarə ilə özünü göstərməyə həvəsləndirin. Ehtiyac olarsa, uşağın əlindən tutun və onun özünə işarə edərək "Bu, sənsən." – deyin. Tədrisən dəstəyi azaldın.

■ Uşağı yalnız bir adla çağırmağa çalışın. Məsələn: Mosu, Topuş, Bəbiş kimi adlar uşağı çaşdırma bilər.

## 15. Məqsəd: Göstəriş verildikdə, mozaikaya 5 ulduzcuq taxa bilməsi.

**Lazım olan vəsait:** mozaika.

**Nə etməli?**

■ Mozaikanı uşağın qarşısına qoyun. Uşağın əlinə dəstək verin və ulduzları yuvaya salmaqda ona yardım edin. Uşaq bu bacarığa yiyələndikcə, tədricən dəstəyi azaldın.

■ Uşağın yalnız şifahi dəstəyə ehtiyacı olsun deyə, tapşırıq vaxtı fəaliyyət haqqında danışın.

■ Nailiyyətlərinə görə uşağı tərifləyin və mükafatlandırın.

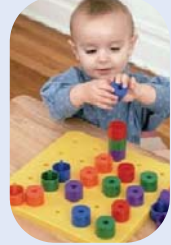

## 16. Məqsəd: Əşyanı əşyanın şəkli ilə uyğunlaşdırma bilməsi

**Lazım olan vəsaitlər:** Müxtəlif əşyaların (məsələn: peçenyə, banan, maşın, kubik, top və s.) şəkilləri.

**Nə etməli?**

■ Hər hansı bir əşyanı götürün, uşağa göstərin və "Bax bu, \_\_\_\_\_ . İndi gəl, onun şəklinə baxaq!" və həmin əşyanın şəklini uşağa göstərin. Əşyanı şəklın üstünə qoyun.

■ Jurnallardan yemək şəkillərini kəsib götürün və yeməkləri şəkillərin yanına qoyub uşağa göstərin.

■ Əşyaların şəkillərini bir sıraya düzün və uşaqdan əşyaları öz şəkillərinin üstünə qoymasını xahiş edin. Çətinlik çəkərsə, uşağın əlindən tutub, yardım edin. Tədricən fiziki dəstəyi azaldın.

## 17. Məqsəd: Şəkilli kitabda adı çəkilən şəkli göstərə bilmək.

**Lazım olan vəsaitlər:** Şəkilli kitab, fotoşəkillər.

**Nə etməli?**

■ Ailə fotoalbomundan və ya sadə əşyaların şəkilləri olan kitablardan istifadə edin. Uşağa topun şeklini göstərin və "Topu göstər!" – deyin.

■ Lazım gələrsə, uşağın barmağını həmin şəkilin üstünə qoyaraq, əşyanı göstərin və adını çəkin: "Bu, topdur!" və yenidən soruşun: "Top hamı?"

■ Bir əşyadan başlayın və uşaq onu öyrəndikdən sonra digər şəkilləri də əlavə edin.

■ Uşağı tərifləyin və hər düzgün cavabdan sonra "Düzdür, bu, topdur, afərin sənə, bunu tapa bildin" və s. deyərək, uşağı daha da, həvəsləndirin.

■ Uşağın göstərə biləcəyi şəkillərdən kitabça düzəldin. Sevimli oyuncaq və yeməklərin şəkillərindən istifadə edin. Düzgün göstərdiyi yemək şəklinə görə, onu həmin yeməklə mükafatlandırın.

■ Fərdi şəkillərdən də istifadə edin. Hər dəfə 2 şəkil təqdim edin və onlardan birini göstərməsini xahiş edin.

■ Uşaq verilmiş şəkilləri göstərməyi bacarından sonra onun üçün şəkilli səhifələri daha çox olan kitablardan istifadə edin.



## 18. Məqsəd: Tapşırılan şəkli tapmaq üçün kitabı vərəqləyə bilsin.

**Lazım olan vəsaitlər:** səhifələrinin sayı az olan karton vərəqli kitab və fotoalbom.

**Nə etməli?**

■ Fotoalbomda uşağın şeklini ona göstərin. Sonra albomu örtün və uşağı, öz şeklini tapmaq üçün albomu vərəqləməyə həvəsləndirin.

■ Səhifələrinin sayı az və hər səhifədə ancaq bir şəkil yerləşmiş nağıl və ya sadəcə, şəkilli kitabdan istifadə edin. Kitabın uşaq üçün tanış əşyanın şəkli olan səhifəsini açın və şəkli uşağa göstərin.

■ Səhifələri kartondan olan balaca nağıl kitabını uşaq üçün oxuyun. Oxuduğunuz zaman uşağın diqqətini cəlb edən şəkil barədə uşağa



danışın. Kitabı bağlayın və uşaqdan həmin şəkli tapmasını xahiş edin. Ehtiyac olarsa, uşaqdan nə istədiyinizi başa düşə bilməsi üçün kitabı özünüz vərəqləyin.

■ Uşağın özünün istədiyi kitabı seçə bilməsi üçün ona bir neçə kitab göstərin.



## 2-3 yaş

### **19. Məqsəd: Tamdığı istənilən kitabı tapa bilməsi (2-3 kitabın içindən).**

**Lazım olan vəsaitlər:** kitablar.

**Nə etməli?**

■ Uşağın, öz kitablarının yerinin harada olduğunu bilməsi üçün onun kitablarını ayrıca bir rəfdə saxlayın.

■ Əvvəlcə 2 kitabdan istifadə edin. Kitabın üz qabığında verilmiş şəkli təsvir edin və uşaq üçün həmin kitabı oxuyun. Bunu bir neçə dəfə təkrar edin. Sonra bu 2 kitabın arasından sizə lazım olan kitabı, (məsələn, it haqqında olan kitab) tapmasını ondan xahiş edin.

■ Kitabı uşağın digər kitablarının arasında gizlədin və yenidən həmin kitabı tapmasını xahiş edin. Tapşırığı düzgün yerinə yetirdiyinə görə onu tərifləyin.

■ Uşağın oxşar kitabları qarışıq salmaması üçün bir-birindən çox fərqli olan 2 və ya 3 kitabdan istifadə edin (heyvanlar, məşinlər və ya insanlar haqqında).



### **20. Məqsəd: Seqen lövhəsindən fiquru çıxara bilməsi.**

**Lazım olan vəsait:** Seqen lövhəsi.

**Nə etməli?**

■ Fiquru seqen lövhəsindən necə çıxarmaq lazım olduğunu uşağa göstərin. Ona fiziki dəstək verin və "Fiquru buradan çıxar!" – deyin və buna nail olduqda, onu tərifləməklə mükafatlandırın.



■ Pazlın bir hissəsini çıxarın və uşağın qiçqətini həmin hissəyə yönəldin.

■ Uşağın əlindən tutub fiqurun üzərinə yapışdırılmış tutacaqdan tutmasına yardım edin. Fiquru çıxarın və yerinə taxın. Tədricən fiziki dəstəyi azaldın.



## 21. Məqsəd: Rəngləri qruplaşdırmağı bacarmaq.

**Lazım olan vəsaitlər:** Rəngli kağız, rəngli xırda fiqurlar və qayçı.  
**Nə etməli?**

■ Baçlanğıc üçün 2 rəngdən istifadə edin. Bir neçə dairə kəsin (qırmızı və sarı rənglərdə) və rənglər üzrə 2 yerə ayırın. Uşağa iki rəngdə olan dairələrin hər birindən 2-sini verin və onları öz rənglərində olan dairələrin üstünə qoymağa həvəsləndirin. Fiziki dəstəklə uşağa yardım edin.



■ İki rəngli dairələr kəsib yerə qoyun. Uşağın əlinə 1 ədəd rəngli dairə verin və ayağını yerdəki eyni rəngdə olan dairənin üstünə qoymasını xahiş edin.

■ Uşağın qarşısına 4 rəngdə stəkanlar və 4 rəngdə kiçik fiqurlar qoyun. Uşaqdan hər rəngə uyğun qabı tapıb fiqurları ora qoymasını xahiş edin. Bir neçəsini nümunə üçün özünüz göstərin.

■ Rəngli kağızdan eyni rəngli nəlbəkilər və fincanlar kəsin. Fincanları öz rənginə uyğun nəlbəkilərə qoymasını uşaqdan xahiş edin. Uşağın sizi müşahidə edə bilməsi üçün bu tapşırığı bir neçə dəfə özünüz nümunə kimi yerinə yetirin.

## 22. Məqsəd: Nümunə göstərildikdə üfüqi xətlər çəkmək.

**Lazım olan vəsaitlər:** kağız və qələm.

**Nə etməli?**

■ Uşaq üçün nümunə xətt çəkin. Xətti vərəqin eni uzunluğunda çəkin (Uşaq həvəslənsin deyə, bu xətti maşın yoluna bənzədin. "Bax, bu, maşı-

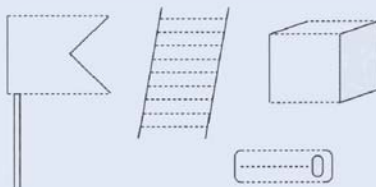

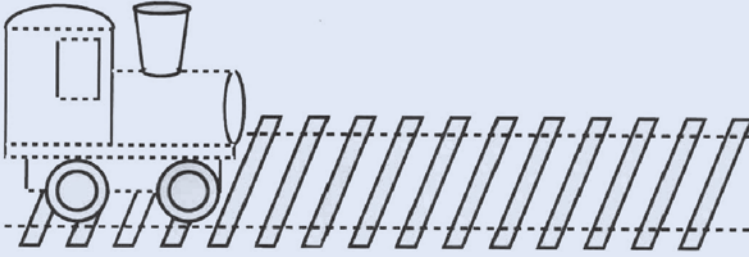

nın getdiyi yoldur"). Uşağın əlindən tutub dəstək verin və birlikdə xətt çəkin.

■ Qırıq-qırıq xətt çəkin və uşaq sizin çəkdiyiniz xəttin üstündən karandaşla getsin.

■ Tədricən dəstəyi azaldın. İlk vaxtlar uşağın çəkdiyi xətt düz olmasa da, onu tərifləyin.

■ Vərəqin sağ və sol tərəfinə balaca əşyaların cizgilərini çəkin. Uşağı 2 əşyanı birləşdirmək üçün üfüqi xətt çəkməyə həvəsləndirin.

### **23. Məqsəd: Nümunə göstərildikdə, şaquli xətlər çəkmək.**

**Lazım olan vəsaitlər:** Tabaşır, marker, flomaster və karandaş.

**Nə etməli?**

■ Kağızı divara skoçla yapışdırın. Uşağa yuxarıdan aşağıyadək xətti necə çəkmək lazım olduğunu göstərin. Uşaqdan sizi yamsılamasını xahiş edin. Lazım olsa, fiziki dəstək verin. Uşaq bacarıqlarını inkişaf etdirdikcə, köməyinizi azaldın.



■ Tabaşırdən, rəngli karandaşlardan və markerlərdən istifadə edin.

■ Barmaqla qumun üstündə şaquli xətlər çəkin və uşağı da həvəsləndirin.

■ Vərəqin yuxarı və aşağı tərəfinə şəkillər çəkin və uşaqdan bir şəkildən o biri şəklə xətt çəkməsini xahiş edin.

■ Uşağın sevimli yeməyini vərəqin aşağısına qoyun və bu yeməyi yalnız xətt çəkdikdən sonra yeyə biləcəyini uşağa deyin. Uşaq xətti çəkdikdən sonra onu mükafatlandırın və tərifləyin.

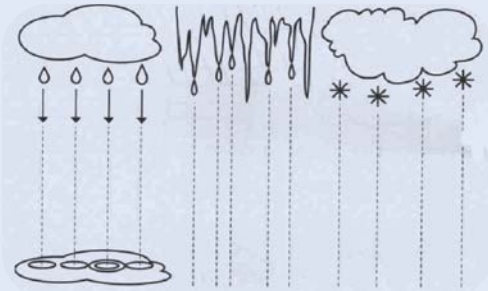

■ Vərəqin yuxarisında bulud şəkli çəkin və buluddan

(yağış yağdığını təsvir edərək) şaquli xətlərlə çıxıntılar çəkin və uşaqdan da bunu etməsini xahiş edin.

#### 24. Məqsəd: Böyükləri yamsılayaraq 3 ədəd əşyanı saya bilmək.

**Lazım olan vəsaitlər:** peçenye, kubik, heyvan fiqurları və şəkilləri.

**Nə etməli?**

■ Eyni tipli 3 əşyanı (kubik, peçenye, heyvan fiqurları) masanın üstünə qoyun və uşaq üçün onları bir-bir sayın. Həmçinin bütün fəaliyyətlər zamanı istifadə etdiyiniz əşyaları (“Gəl, 3 dənə top ataq, 3 dənə karandaş götürək.” və s.) sayın.

■ Uşaq üçün ucadan sayın. Qoy sizdən sonra uşaq da saysın və nəhayət, bir yerdə ucadan sayın.

■ Əgər uşaqla birgə sayırsınızsa və uşaq növbəti rəqəmi deməkdə çətinlik çəkirə, onun əvəzinə rəqəmi deyin və ya rəqəmin birinci hərfini deyin və uşağın həmin rəqəmi bütövlükdə deməsini gözləyin.

■ Uşağı müxtəlif vəziyyətlərdə əşyaları saymağa həvəsləndirin. Məsələn: qutudan iki muncuq götür və ya torbaya iki top at, mozaikaya 3 ulduz tax və s.



**25. Məqsəd: 5 və ya 5-dən çox piramida halqalarını piramida çubuğuna ardıcılıqla keçirmək.**

**Lazım olan vəsaitlər:** piramida

**Nə etməli?**

■ Piramidanın iki müxtəlif ölçülü halqası ilə oyuna başlayın. Halqaları piramida çubuğuna bir-bir keçirərək "Əvvəlcə onu, sonra bunu" – deyərək, uşağın diqqətini cəlb edin.

■ Halqaları çubuqdan çıxarın və sonra uşağın sizin hərəkətlərinizi təkrar etməsinə imkan verin.

■ Uşaq davamlı olaraq, tapşırığı yerinə yetirdikcə, halqaların sayını artırın. Halqaları masanın üstündə ən kiçiyindən ən böyüyünə qədər sıra ilə düzün. "Bu halqa o birisindən daha böyükdür"

– deyərək, uşağa ölçüləri müqayisə etməkdə kömək edin. Sonra halqaları qarışdırın və uşaqdan halqaları sizin kimi düzməsini xahiş edin. Uşağa bu işdə kömək edin. Tədricən köməyi azaldın.



**26. Məqsəd: İki hissədən ibarət pəzl yığmaq.**

**Lazım olan vəsaitlər:** rəngli kağız, qayçı, pəzl.

**Nə etməli?**

■ Kartondan kəsilmiş dairə hissələrindən istifadə edin. İki hissəni necə birləşdirmək lazım olduğunu göstərin. İcra etdiklərinizin uşaq tə-

rəfindən yamsılanmasına nail olun. Nümunə kimi bütöv dairəni uşağın qarşısında saxlayın.

■ Yarıyadək bükülmüş vərəqin üstündə qələmlə dairə çəkin. Qoyun, uşağınız vərəqin üstündə çəkilmiş köməkçi xətlər ilə dairənin hissələrini uyğunlaşdırın. Uşaq bacarığını inkişaf etdirdikcə, köməkçi xətləri ləğv edə bilərsiniz.



■ Heyvanların və əşyaların yarıyadək kəsilmiş cizgilərindən istifadə edin. Başlanğıc üçün uşağa yalnız bir fiqurun hissələrini necə yığmaq lazım olduğunu göstərə bilərsiniz. Uşağın bir-birinə uyğun gələn bir neçə əşyanın hissələrini birləşdirərək fiqurları yığa bilməsi üçün tədricən fiqurların sayını artırın.



## 27. Məqsəd: Səsli oyuncağı səsinə görə adlandırmaq.

**Lazım olan vəsaitlər:** müxtəlif şəkillər, telefon, tozsoran və s.

**Nə etməli?**

■ Telefonun zəngi çalınanda "Bu, telefondur." – deyin. Bunu qapı zəngi, zəngli saat, maşın, tozsoran, səsli heyvan fiqurları və s. ilə təkrar edin. Səs gələndə, uşaqdan soruşun: "Bu, nədir?" Lazım olarsa, yardım edin.

■ Özünüz bəzi heyvanların səslərini çıxarın (itin hürməsi, pişiyin miyoldaması, inəyin moyoldaması və s.) və uşağınızdan bu səsləri çıxaran heyvanların adlarını söyləməsini xahiş edin.

■ Heyvanların şəkillərini kəsin və uşaqdan xahiş edin ki, sizin çıxardığınız səs hansı heyvana aid olduğunu tapıb göstərsin. Məsələn: "Hansı heyvan kvak, kvak edir?"

■ Ətrafdakı tanış səslərin lent yazısını səsləndirin və uşaqdan onları eşitdikcə, adlandırmasını xahiş edin. Hər bir düzgün cavaba görə uşağı mükafatlandırın.



*Bu heyvanların səsinə  
çıxara bilərsinizmi?*

## 28. Məqsəd: Fəaliyyətləri adlandırmaq.

### Nə etməli?

■ Hekayələri oxuyarkən uşağın diqqətini şəkillərə yönəldin və uşağa şəkildə təsvir olunan fəaliyyətin adını deyin.

■ Uşağın diqqətini digər ailə üzvlərinin hərəkətlərinə yönəldərək, onların nə etdiklərini izah edin. Məsələn: "Ata maşını yuyur, ana toxuyur, Kənan isə velosiped sürür".

■ Uşaqla təsəvvür edilə bilən oyunlar oynayın. Siz ağlamaq, gülmək kimi əhval tərzlərini və qaçmaq, ütüləmək, bişirmək, toxumaq kimi fəaliyyətləri səhnələşdirməli və uşaq sizin etdiyiniz hərəkətləri adlandırmalıdır.

■ Şəkili kitab oxuyarkən uşağa şəkildəki heyvanların, əşyaların və ya adamların etdikləri fəaliyyətlərə aid suallar verin.

■ Şekilləri uşağın qarşısına qoyun və növbə ilə şəkillərdə göstərilən əşyaları və hərəkətləri təsvir edin. Şekli təsvir edərkən barmağınızı həmin şəkilin üstünə qoyun.



*Topla oynayır.*



*Quş uçur.*

## 3-4 yaş

### 29. Məqsəd: Şifahi dəstəklə 10 bədən üzvünü göstərə bilməsi Nə etməli?

■ Üz cizgilərindən başlayın. "Bu, mənim gözlərimdir" – deyərək, gözlərinizi göstərin. Sənin nə qəşəng gözlərin var. Gəl, gözlərimizi yumaq. "Digər bədən üzvlərini göstərərək tapşırığı təkrar edin (əllər, ayaqlar, barmaqlar, dizlər, dirsəklər, ayaq barmaqları və s.).

■ Uşaqla bədəni bütöv göstərən (bədən-nüma) güzgünün qarşısında dayanın. Uşaqdan adı çəkilən bədən üzvünə toxunmasını xahiş edin. Hər dəfə də uşağı mükafatlandırın.

■ Bədən üzvlərini həmçinin gəlinciyin üzərində göstərə bilərsiniz.

■ Bədən üzvlərinin yarısı çəkilməmiş şəkil götürün. Uşaqdan çatışmayan bədən üzvlərini şəklin üzərinə yapışqanla yapışdırmasını xahiş edin və bu zaman sullar verin: "Adamın neçə əli, neçə əl barmaqları və s. olur?" Çətinlik çəkərsə, ona yardım edin. Düzgün cavablardan sonra hər dəfə uşağı tərifləyin.



### 30. Məqsəd: Oğlan və qızı bir-birindən ayıra bilmək.

**Lazım olan vəsaitlər:** Oğlan və qız şəkilləri olan kartlar, jurnallar, oğlan və qız gəlincikləri və s.

#### Nə etməli?

■ Ailə üzvlərindən, onun tanıdığı uşaqlardan başlayın. "Sənin qardaşın böyük oğlandır. Sənin bacın qəşəng qızıdır". "Görürsən, bu qız sənin dostundur".

■ Hekayə oxuyan zaman qəhrəmanları oğlan və qız adlandırın. Oğlan və qızın fərqlərini onlara təsvir edərək, xüsusi vurğulayın.

■ Oğlan və qız şəkillərindən, gəlinciklərdən istifadə edin. Gəlincikləri cinsinə görə ge-



yindirir. Şəkil çəkin. Bu zaman oğlanları qısa, qızları isə uzun saçla təsvir edin və s.

### 31. Məqsəd: Əşyanın ağır və yüngül olduğunu ayıra bilmək.

**Lazım olan vəsaitlər:** Kütlələri fərqli olan müxtəlif əşyalar və onların şəkilləri.

#### Nə etməli?

■ Uşağa ölçüsü eyni, lakin kütləsi fərqli iki əşya göstərin (Başlanğıc üçün əşyaların kütlələri bir-birindən kəskin fərqlənmiş olsalar, daha yaxşı olar).

■ "Gəl, bunu qaldıraaq. Ah, nə ağırdır. Bax, bu, ağırdır. İndi bunu götür! Buna gücün çatacaq, çünki o, yüngüldür. Bu, çox yüngüldür. Afərin, sən bunu bacardın".

■ Ev əşyalarını ağır-yüngüllüyünə görə ayıraraq, izahlı şəkildə sayın.

■ Şəkildəki əşyaları ağır-yüngüllüyünə görə qruplaşdırın.

■ İki eyni vedrə götürüb birinə qum, digərinə isə pambıq yığın. Hansının ağır, hansının yüngül olduğunu başa salın və uşaqdan sizə ağır (və ya yüngül) vedrəni verməsini xahiş edin. Nəticə uğurlu olan kimi onu tərifləyin. Sonda kütlələri, nisbətən az fərqlənən əşyaları müqayisə edin.

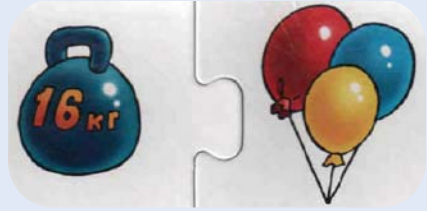

### 32. Məqsəd: Böyük və kiçik əşyaları tanıya bilməsi

**Lazım olan vəsaitlər:** Bir-birindən ölçüsünə görə fərqlənən əşyalar (kubiklər, toplar və s.)

#### Nə etməli?

■ Eyni rəngdə olan 3 böyük və 3 kiçik kubiklərdən istifadə edin. Uşaq kubikləri ölçülərinə görə 2 yerə ayırmalıdır. Böyük və kiçik olanları göstərməzdən əvvəl uşaq əşyaları sərbəst qruplaşdırmağı bacarmalıdır. Doğru seçim etdiyi təqdirdə, uşağı tərifləyin.

■ Yalnız ölçülərinə görə fərqlənən 2 əşyadan istifadə edin. Məsələn, bu, 2 qırmızı alma ola bilər. Biri böyük, o biri kiçik olmaqla 2 al-



manı uşağın qarşısına qoyun və "Bu, kiçik alma, bu, böyük almadır" – deyin. "İndi böyük



almanı mənə ver!" Bundan sonra isə kiçik almanı sizə verməsinə uşaqdan xahiş edin. Uşaq seçim edən zaman tap-



sırığı dərk edib-etmədiyini başa düşə bilməyiniz üçün əşyaların vəziyyətini dəyişdirin.

■ Böyük və kiçik olmaqla 2 dairə çəkin. Uşaqdan sizə böyük dairəni, sonra isə kiçik dairəni göstərməsini və əksinə, əvvəl kiçik, sonra böyük dairəni göstərməsini xahiş edin. Düzgün verilən hər bir cavabı mükafatlandırın.



■ Ev əşyalarını böyük və kiçikliyinə görə qruplaşdırın və s.

■ Heyvanları da ölçülərinə görə qruplaşdırın. Hansı heyvanın hansı heyvandan böyük olduğunu soruşun. Lazım olarsa, yardım edin.

### 33. Məqsəd: Uzun və qısa anlayışlarını bilmək.

**Lazım olan vəsaitlər:** xətkəş, karandaşlar, parça zolaqları və s.

**Nə etməli?**

■ Uzun və qısa əşyaları bir yerə toplayın. Məsələn: karandaş, xətkəş, şirə içmək üçün çubuqlar, parça zolaqlar. Uzun əşyanı göstərin və "Bu, uzundur!" – deyin. Sonra isə uşaqdan uzun əşyanı göstərməsini xahiş edin. Yenidən təkrarlayın və "Uzun əşya hansıdır?" – deyərək, soruşun və onu göstərməsini təklif edin. Əşyaların yerini dəyişin və uşaqdan yenidən uzun əşyanı göstərməsini xahiş edin. Həmin tapşırığı qısa əşya ilə də təkrarlayın.

■ Əvvəlcə çox uzun və çox qısa əşyalardan istifadə edin. Sonra onların arasındakı fərqi azaldın. Uşaqla uzun və qısa əşyalar haqqında danışın. Ətrafınızda olan bütün əşyaları uzun və qısa əlamətlərinə görə ayıraraq sayın.

■ Bir uzun və bir qısa əşyanı stolun üstündə elə yerləşdirin ki, hər ikisi də eyni nöqtədən başlamış olsun. Uşağa hansı əşyanın uzun, han-

sının isə qısa olduğunu izah edin və ondan uzun (və ya qısa) əşyanı sizə verməsini xahiş edin. Uşaq bunu edə bildikdə, onu bu müvəffəqiyyətinə görə mükafatlandırın.



*Kimin qulaqları uzun, quyruğu isə qısadır? Kimin qulaqları qısa, quyruğu isə uzundur?*

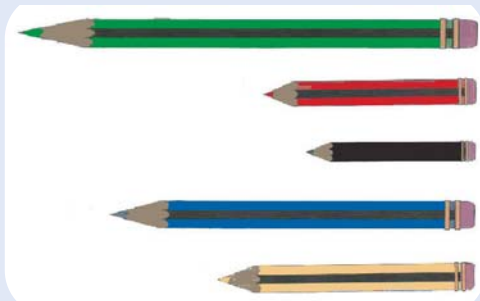

*Hansı karandaş uzundur?  
Hansı karandaş qısadır?*

### 34. Məqsəd: Əşyaları bir-biri ilə əlaqəsinə görə uyğunlaşdırmaq (məsələn: ayaq – corab, fincan – nəlbəki).

**Lazım olan vəsaitlər:** bir-biri ilə əlaqəli əşyalar  
(fincan – nəlbəki, çəngəl – bıçaq).

#### Nə etməli?

■ Əlinizin altında olan əşyalardan istifadə edin. Məsələn: fincan və nəlbəki, karandaş və kağız, ayaqqabı və corab.

■ Masanın üstündə fincanı və nəlbəkini, ayaqqabı və corabı elə yerləşdirin ki, uşaq onları görə bilsin. Bir əşyanın o birisinə niyə uyğun olduğunu uşağa izah edin. Uşaqdan sizi təkrarlamasını xahiş edin.

■ Hər hansı bir əşyanın adını çəkin və ona uyğun digər əşyanı tapmasını uşaqdan xahiş edin. Məsələn: daraq – saç, su – fincan, ayaq – corab və s.

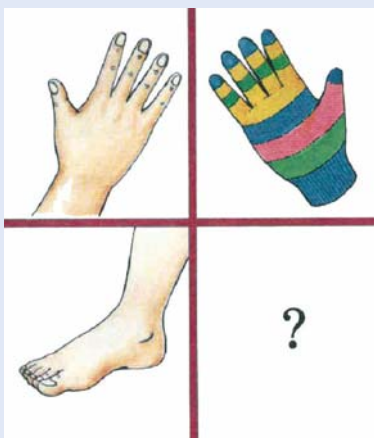

■ Uşağın qarşısına bir-birinə uyğun gələn əşyaları qarışıq şəkildə qoyun. Uşaqdan əşyaları bir-biri ilə uyğunlaşdırmasını xahiş edin.

### 35. Məqsəd: Nümunə göstərildikdə, "V" işarəsini çəkə bilsin.

Nə etməli?

■ Hər dəfə bir xətt çəkərək uşağa nümunə göstərin. Məsələn: "Gəl, indi xətti aşağı, sonra isə yuxarı çəkək".

■ Yazı lövhəsində tabaşirlə "V" şəklini çəkin və çəkdiyiniz xətti barmağı ilə silməsini uşağa tapşırın. Sonra isə onun özünə "V"-ni çəkməyi təklif edin.

■ Uşaq barmağı ilə qumda və ya masa üzərində "V"-ni təsvir etsin. Bundan sonra isə ona karandaş verə bilərsiniz.

■ Növbəti dəfə vərəqin üstündə "V" şəklində düzülmiş nöqtələri bir-biri ilə birləşdirməsini ondan xahiş edin. Gülümsəyərək və tərifləyərək, bu tapşırığı yerinə yetirməkdə ona yardım edin. Nailiyyətlərinə görə onu mükafatlandırın.

■ Uşağın əlindən tutaraq dəstək verin və "V" şəklini onunla birlikdə çəkin.



### 36. Məqsəd: Nümunə göstərəndə "+" işarəsini çəkir.

Lazım olan vəsaitlər: qələm və kağız.

Nə etməli?

■ "Bax, mən nə çəkə bilirəm!" – deyərək, kağız üzərində "+" işarəsini çəkib, uşağa göstərin (Unutmayın ki, uşaq bu tapşırığı yerinə yeti-

rəndə, artıq üfqi və şaquli xətt çəkməyi bacarmalıdır).

■ Adətən, üfqi və şaquli xətləri kəşidirməkdə uşaqlar çətinlik çəkirlər. Bunun üçün barmağınızla kağızın üzərində "+" işarəsini cızın və uşağa karandaşla sizin barmağınızı izləməsinə xahiş edin. Alınan hər müsbət nəticəyə görə uşağı tərifləyin və mükafatlandırın.

■ İndi uşağın müstəqil işləməsi üçün sözlərlə ona istiqamət verin: "aşağı və yana". Lazım gələrsə, yardım edin. Müstəqil işləməsinə şərait yaratmaq üçün tədrisən dəstəyi azaldın.

### 37. Məqsəd: Üç rəngin adını bilmək.

**Lazım olan vəsaitlər:** müxtəlif rəngli əşyalar.

**Nə etməli?**

■ Tapşırıqda berrəngli əşyadan istifadə edin. Uşağa "Bu top nə rəngdədir?" – deyə, sual verin. Uşaq cavab verməyə çətinlik çəkərsə, özünüz deyin: "Bu top yaşıl rəngdədir". Sonra yenidən soruşun: "Bu, hansı rəngdə topdur?" və uşağın doğru cavabını alqışlayın. "Yaşıl topu anana ver!", "Bax, bizim yaşıl topumuz var!", sonra rəngi yaşıl olan başqa əşyaları göstərib, "Bax, bu kubik də yaşıl rəngdədir, bu qələm də yaşıl rəngdədir" – deyin.

■ Eyni rəngdə olan müxtəlif əşyalardan (oyuncaqlar, ətrafda olan cisimlər, paltarlar və s.) istifadə edərək bu tapşırığı təkrarlayın. Uşaq bir rəngin adını düzgün mənimsədikdən sonra ikinci, daha sonra üçüncü rəngin öyrədilməsinə başlaya bilərsiniz.

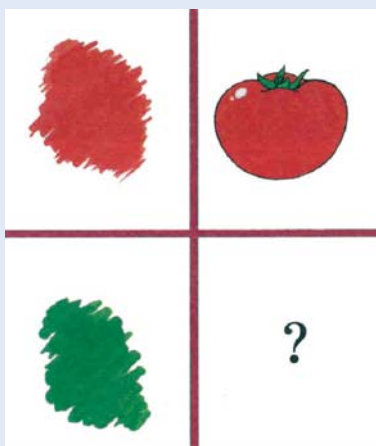

■ Uşağa üç rəng göstərin və bu rənglərin adlarını söyləməsini xahiş edin. Sonra ondan həmin rəngdə olan əşyaları göstərməsini xahiş edin. Çətinlik çəkdiyi təqdirdə, ilk vaxtlar ona yardım edin. Düzgün cavab üçün uşağı mükafatlandırın.

■ Rənglərin daha yaxşı qavranması üçün "sarı günəş", "yaşıl yarpaq", "ağ bulud" kimi söz birləşmələrindən istifadə edin və bununla uşağa rəng duyğusunu, rənglərin əşyalarla assosiasiyasını formalaşdırın.

■ Rənglərin adlarını çəkərkən uşağa seçim verin. Ondan "Bu, qırmızıdır, yoxsa sarı?" – deyə, soruşun və düzgün cavab aldığınız zaman onu tərifləyin.

### 38. Məqsəd: Dördbucaq, üçbucaq və dairə fiqurlarını ayırd edib adlandırmaq.

**Lazım olan vəsaitlər:** Üçbucaq, dördbucaq, dairə fiqurları.

**Nə etməli?**

■ Başlanğıc üçün yalnız iki fiqurdan istifadə edin (kvadrat və dairə).

■ Fiqurları uşaq üçün adlandırın: "Bu, dairədir, bu isə kvadratdır" – deyərək, fiqurları göstərin. Sizə kvadratı və dairəni göstərməsini və onların adlarını deməsini xahiş edin. Uşağın kvadratı və dairəni səhv etmədən tanıya bilməsi üçün masa üzərindəki fiqurların yerini dəyişdirin. Uşaq kvadrat və dairəni tanıdıqdan sonra (5 dəfə soruşanda 5 dəfə doğru cavab verir) tapşırığa üçbucaq da əlavə edin.

■ Rəngli kağızların hərəsindən bir neçə nüsxə olmaqla üç fiqur kəsin. Uşağın ağ və rəng üzərinə üçbucaqları bir tərəfə, kvadratları digər tərəfə, dairələri də başqa bir tərəfə yapışdırmasını xahiş edin. Nəticənin uğurlu alınması üçün uşağa yardım edin. Bu, şifahi və ya fiziki dəstəkdən ibarət ola bilər. Nailiyyətini mükafatlandırın.

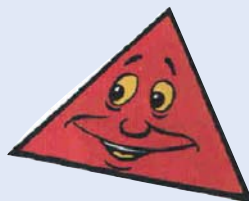
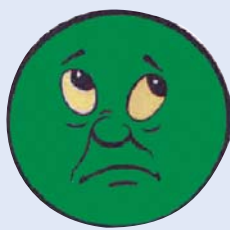

### 39. Məqsəd: Fərqli və oxşar əşyaları göstərə bilməsi.

**Lazım olan vəsaitlər:** oxşar və fərqli əşyalar.

**Nə etməli?**

■ Masanın üzərinə bir neçə oxşar əşya qoyun (2 top, 2 kitab, 2 qələm). Uşaqdan 2 oxşar əşyani ayırmağı xahiş edin. Əvvəlcə tapşırığın məqsədini başa düşə bilməsi üçün ona yardım edin.

■ Həmin fəaliyyəti şəkillərlə təkrar keçirin.

■ Əşyaları öz cütləri ilə birlikdə uşağın qarşısına qoyun. Həmin əşyaların fərqli və ya eyni olduğunu ona başa salın. Sonra əşyaları qarışdırın və onları fərqli və eyni olanlara ayırmağı uşağa tapşırın. Əgər uşaq çətinlik çəkərsə, bu tapşırığın yerinə yetirilməsində ona yardımçı olun. Nəticə uğurlu olarsa, uşağı mükafatlandırın.

### 40. Məqsəd: Yarım və bütöv əşyaları göstərmək.

**Lazım olan vəsaitlər:** Meyvələr (yarım və bütöv) peçenyələr, kağız, qayçı.

**Nə etməli?**

■ Əlinizə bütöv meyvə və ya tərəvəz alın. Uşağa göstərib, onun bütöv olduğunu deyin. (məsələn: bax, bu alma bütövdür). Sonra həmin meyvəni (tərəvəzi) iki yerə bölün. “Bu, yarım, bu isə bütövdür.” – deyə, izahat verin.

■ İki hissədən ibarət pazllardan istifadə edin və yarım, bütöv sözlərini tez-tez işlədin.

■ Uşağa bütöv qida məhsullarından (məsələn: peçenye, banan və s.) verin və onları yarıya bölməsini təklif edin. Sonra uşaqdan hansı ərzağın yarım və ya hansının bütöv olduğunu soruşun. Düzgün cavab alındıqda, uşaq mükafatlandırılmalıdır.

■ Uşağa qayçı verin. Kağız üzərində çəkilmiş dairəni, kvadratı 2 yerə bölməsini ondan xahiş edin. Sonra hansının nə üçün yarım olduğunu ona izah edin (Çünkü sən onu yarıya böldün).



**41. Məqsəd: 1-2 bədən üzvünün çatışmadığı 6 hissədən (baş, bədən, qollar, ayaqlar) ibarət insan şəklini tamamlamağa bilmək.**

**Nə etməli?**

■ Əvvəlcə baş, bədən, əllər və ayaqlardan ibarət insan şəklini çəkin. Uşaqdan bədən üzvlərini adlandırmasını xahiş edin.

■ 1-2 bədən üzvünün ötürülməsi şərtilə insan şəkli çəkin və uşaqdan hansı hissənin çatışmadığını soruşun: "Bax, burada təsvir olunan insan şəklində hansı hissə çatışmır? Gəl, həmin hissəni çəkək!" Uşaq çətinlik çəkərsə, yardım edin və onunla birgə çatışmayan bədən üzvlərini təsvir edin.

■ Sonra tapşırığı başqa cür davam etdirin: "Mən bir ayağı çəkdim, o birini isə sən çək!" Bu məqamda insanda neçə əl, ayaq və s. olduğunu söyləyin və göstərin.

**42. Məqsəd: Əşyaları kateqoriyalara ayırmaq.**

**Lazım olan vəsaitlər:** mətbəx, hamam, uşaq otağına aid əşyalar, şəkillər.

**Nə etməli?**

■ Mətbəxdə və hamam otağında istifadə olunan əşyaları (məsələn: diş fırçası, fincan, çəngəl, dəsmal, sabun qabı və s.) götürün və bir qutuya yığın. Hər dəfə əşyanı çıxarın və uşaqdan əvvəl əşyanın adını və hara aid olduğunu soruşun. Ehtiyac olduğu təqdirdə, ona yardım edin.



■ Heyvanların, müxtəlif paltar çeşidlərinin, mebel əşyalarının şəkillərindən istifadə edin. Həmin şəkilləri öz kateqoriyalarına uyğun şəkildə qruplaşdırmağı uşaqdan xahiş edin.

■ Uşağa 2-3 əşyanın adını deyən və əşyaların hara aid olduğunu soruşun.

■ Uşağa ərzaqların (soyuducuda saxlanan ərzaqlar və s.) adlarını deyən və onları harada saxlamaq lazım olduğunu soruşun.



### 4-5 yaş

**43. Məqsəd: Göstəriş verildikdə, 1-5 əşyanı sizə verə bilsin.**

**Lazım olan vəsaitlər:** kubiklər, muncuqlar, karandaşlar.

**Nə etməli?**

■ Uşağın qarşısına kubiklər, muncuqlar və karandaşlar qoyun. Ona bu əşyaları saymağı tapşırın (əşyaların sayı 5-dən artıq olmasın).

■ Sonra ondan sizə 2 ədəd karandaş verməsini xahiş edin. Bu qayda üzrə 5-ə qədər davam edin.

■ Uşaqdan ardıcillığı pozaraq, müxtəlif miqdarda əşyalar istəyin (məsələn: 3 muncuq, 2 kubik, 5 karandaş və s.).

■ Uşaqdan 2 qaşiq, 5 çəngəl, 1 boşqab istəyin. Onun diqqətini kəmiyyətə çəkin: "Mən səndən neçə qaşiq istədim?" və "Mən səndən neçə çəngəl istədim? Gəl sayaq görək, sən mənə neçə dənə qaşiq və ya çəngəl vermisən?" – deyərək, onun saymaq qabiliyyətini möhkəmləndirin.

■ Uşaqdan mozaikaya 1-5 ulduzcuq taxmasını xahiş edin. Nəticə uğurlu olduqda, onu tərifləyin.

#### **44. Məqsəd: Tapşırıldıqda dairə, kvadrat, üçbucaq formalarını çəkmə bilsin.**

**Lazım olan vəsaitlər:** kağız və qələm.

**Nə etməli?**

■ Uşağın təkrarlaması üçün vərəqin üstündə böyük dairəvi hərəkətlər edin.

■ Uşağın əlindən tutun və dairəvi hərəkətləri birlikdə edin.

■ Uşaqdan barmağı ilə qumda və ya boya ilə kağız üzərində dairələr çəkməsini tapşırın.

■ Tədrisən böyük ölçülü dairədən kiçik ölçülü dairəyə keçin. Nəticə uğurlu alnarsa, uşağı mükafatlandırın və digər fiqurlara keçin.

■ Kağız üzərində kvadrat çəkin və uşağa barmağı və ya başqa rəngdə karandaşla şəklin üstündən (konturları üzrə) çəkmək üçün göstəriş verin. Uşağa yardım edin.

■ Dörd nöqtə (kvadratın küncələrini göstərən) qoyun. Uşaqdan bu nöqtələri birləşdirməyi xahiş edin (uşaq nöqtələri birləşdirməyi öncədən bacarmalıdır).

■ Dairədə olduğu kimi barmaqla qumun üzərində kvadrat formasını cızın. Uşağın sizi izlədiyinə əminlik hasil edin və ondan sizi təkrarlamasını xahiş edin.

■ Kvadratın iki tərəfini çəkin, uşaqdan onu tamamlamasını xahiş edin.

■ Tapşırıq zamanı şifahi dəstəkdən istifadə edin. Çətinlik çəkən uşağa fiziki dəstək də (əlindən tutaraq) vermək olar. Uşağı tərifləyin.

■ Üç nöqtə (üçbucağın küncələrini göstərən) qoyun. Uşağa bu nöqtələri birləşdirməyi tapşırın. Sonra barmağı ilə və karandaşla çəkilən üçbucağın konturları boyunca getməsini ondan xahiş edin.

■ Qum üzərində barmağınızla üçbucaq çəkin. Barmağınızı rəngə batırıb üçbucaq fiqurunu birlikdə çəkin.

■ Uşağın əlindən tutaraq üçbucaq çəkin. Tədricən onun əlinə verdiyiniz dəstəyi azaldın.

■ Uşaq üçün tamamlanmamış üçbucaq fiquru çəkin və şəkli tamamlamağı ona tapşırın. Uğurlu alınan hər bir nəticəyə görə uşağı mükafatlandırın.

■ Uşağın əlindən tutub onunla birlikdə barmağı ilə vərəqin, qumun üzərində dairəvi xətlər cızın.

■ Tabaşirlə lövhədə dairə çəkin. Çalışın ki, uşaq sizin hərəkətlərinizi izləsin. Sonra ona, sizin çəkdiyiniz dairəni barmağı ilə silməsini tapşırın.

■ Növbəti mərhələdə uşağa karandaş verin və müstəqil olaraq dairə çəkməsini tapşırın. Ona bu işdə yardım edin.

■ Rəngli kağızda dairələr çəkib, həmin dairələri kəsməyi uşaqdan xahiş edin. Alınan nəticəyə görə uşağı həvəsləndirin.

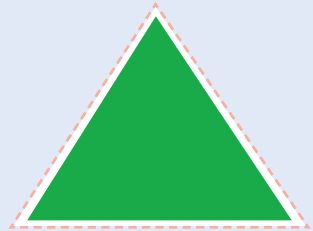
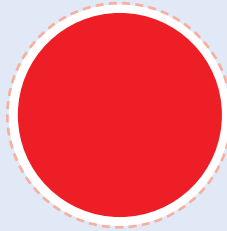
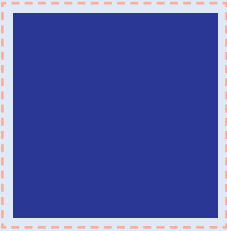

#### 45. Məqsəd: Fəaliyyətlərə görə günün vaxtını təyin edə bilsin.

**Lazım olan vəsaitlər:** Müxtəlif gündəlik situasiyaları əks etdirən şəkillər.

##### Nə etməli?

■ Tanış fəaliyyətlərin əks olunduğu şəkillərdən istifadə edin. Yatmağı, yuxudan oyanmanı, televizora baxmağı, oynamağı, günəşi və ayı göstərən şəkillərdən başlayın.

■ Gecə yatmağa getməmişdən əvvəl, səhər yuxudan oyananda nə etmək lazım olduğunu soruşun.

■ Uşağın və ailə üzvlərinin gündəlik fəaliyyətlərinin, günəşin, ayın çıxmasının günün hansı vaxtında baş verdiyindən danışın (Ata işə nə

vaxt gedir, uşaq məktəbə nə vaxt gedir) və sonra verilən məlumatları uşaqdan soruşun. Çətinlik çəkərsə, yardım edin.

- Səhər-səhər günəşi, gecə vaxtı ulduzları və ayı uşağa göstərin.
- Müxtəlif şəkillərdən istifadə edin. Günün hansı vaxtı olduğunu soruşun.



*Səhər*



*Günorta*



*Axşam*



*Gecə*

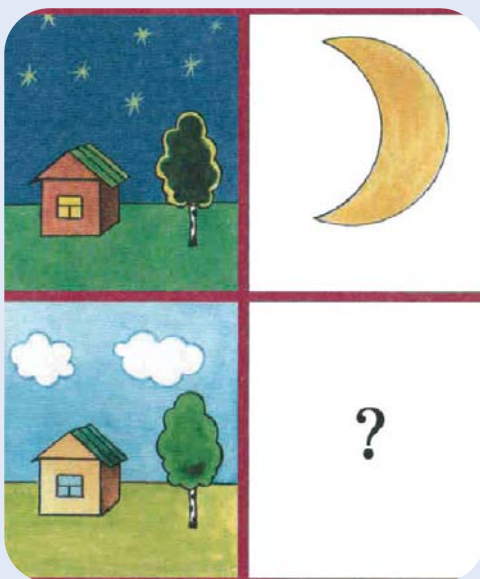

*Gecə ay çıxır,  
bəs gündüz?*

**46. Məqsəd: Gördüyü 3 əşyadan birini gizlətdikdə, hansının yerində olmadığını deyə bilsin.**

**Lazım olan vəsaitlər:** Peçenye, konfet, kubik, gəlincik və s.

**Nə etməli?**

■ Uşağın qarşısına 2 əşya qoyun. Əşyanı gizlətməzdən əvvəl uşaqdan onların adlarını bir-bir söyləməsini xahiş edin. Uşağa gözlərini yummağı təklif edib, əşyalardan birini gizlədin. Gizlədilmiş əşyanı tapan zaman uşağı tərifləyin. Çətinlik çəkərsə, ona yardım edin və tapşırığı 3 əşyadan istifadə etməklə davam edin.

■ Əvvəlcə asan olsun deyə, 3 fərqli əşyadan istifadə edin.

■ Daha sonra eyni kateqoriyalı əşyalardan istifadə edin (eyni rəngli, formalı və s.).

■ Müxtəlif testlərdən istifadə edib, hadisəni necə qavradığınızı yoxlayın.



*Şəkildə gördüyün əşyaları yadında saxla.*



*Yadında saxla: qız nə şəkli çəkib, bəs oğlan?*

**47. Məqsəd: Rənglərdən 9-nu adlandıra bilsin.**

**Lazım olan vəsaitlər:** rəngli kağızlar, kiçik rəngli fiqurlar.

**Nə etməli?**

■ Uşağın qarşısına rəngli karandaşlar qoyun. Uşağa bütün rənglərdən (9 rəng – qırmızı, sarı, narıncı, göy, yaşıl, ağ, qara, mavi, bənöv-

şəyi) özü istədiyi şəkildə istifadə etməsinə imkan verin və rənglərdən hər birini götürdükdə, onun hansı rəngdə olduğunu soruşun. Başlanğıc üçün onun bildiyi rənglərdən başlayın. Çətinlik çəkəndə, kömək edin. Elə edin ki, uşaq bütün rəngləri adlandırsın.

■ Növbəti mərhələdə bütün rənglərdən yerində istifadə edirik: sarı – günəş, yaşıl – yarpaq, mavi – səma, qırmızı – gül və s.

■ Otaqda olan bütün əşyaları öz rəngi ilə adlandırırıq. Məsələn: ağ süfrə, yaşıl divan, narıncı dincək, bənövşəyi çiçək və s. Hər bir düzgün cavabı mükafatlandırın.

■ Uşağa "Bu, sarıdır, yoxsa yaşıl?" kimi yardımçı suallar verin.

■ Çalışın ki, uşaq gün ərzində imkan olduqca, rəngə əsasən əşyaları tapsın. Məsələn: sarı başmağı geyin, qırmızı topu at, mavi leqonu qoy və s.

#### **48. Məqsəd: 6 hissədən ibarət insan şəklini çəkir.**

**Lazım olan vəsaitlər:** kağız və karandaşlar.

**Nə etməli?**

■ Uşaqdan insanın hansı hissələrdən ibarət olduğunu soruşun.

■ Uşağın qarşısına baş, bədən, ətraflardan ibarət insan şəklini qoyun. Nümunəyə baxaraq insan şəklini çəkməyi ondan xahiş edin. Çətinlik çəkərsə, ona yardım edin. "Bax gör, adamın hansı hissəsi çatmır? Burada ayaqları çəkməyi unuttun. Adamda neçə ayaq olur?"

■ Əgər uşaq bəzi bədən üzvlərini çəkə bilməsə, ona yardım edin. Uşağın əlindən tutaraq, həmin hissəni onunla birgə çəkə bilərsiniz.

#### **49. Məqsəd: Nümunə göstərildikdə, 10 kubikdən ibarət qüllə qura bilsin.**

**Lazım olan vəsaitlər:** kubiklər.

**Nə etməli?**

■ 10 kubik götürün və yarısını uşağa verin. Əlinizdəki kubiklərdən qüllə tikməyə başlayın. Uşaqdan sizin hərəkətlərinizi təkrarlamasını xahiş edin.

■ Qurduğunuz qülləni dağıdın və uşağın da eyni hərəkəti etməsinə imkan verin.

■ 10 kubikdən istifadə etməklə, yuxarıdakı tapşırığı yerinə yetirin və həmin işi görməyi uşaqdan da xahiş edin. Lazım gələrsə, qüllənin

yuxarı hissələrinin qurulmasında uşağa yardım edin. Sonda uşağın qülləni dağıtmasına imkan verin.

**50. Məqsəd: Əşyanı başqa əşyanın üstünə, qarşısına, altına, arxasına qoya bilsin.**

**Lazım olan vəsaitlər:** əşyalar və qutular.

**Nə etməli?**

■ Uşağa bir oyuncaq verin və həmin oyuncağı stulun və ya qutunun üstünə, qarşısına, altına və arxasına qoymağı təklif edin.

■ Oyuncaqların cütündən istifadə edin (2 stul, 2 it, 2 pişik və s.). Həmin oyuncağın birini stulun üstündə, qarşısında, altında və ya arxasında yerləşdirin və harada yerləşdirdiyinizlə bağlı uşağı xəbərdar edin. Sonra uşaqdan da xahiş edin ki, əşyanı sizin qoyduğunuz kimi yerləşdirsin və hansı yerə qoyacağını sizə əvvəlcədən desin. Köməyinizi azaldaraq, tapşırığı yerinə yetirməyi davam edin. Artıq əşyanı özünüz qoymayın, lakin uşağa lazım olan halda, dəstək göstərin.

■ Uşağa şəkildə bir əşyanın digər əşyanın üstündə, qarşısında, altında və arxasında yerləşdiyini göstərin və sonra uşaqdan da bunları göstərməsini xahiş edin.



*Üstündə*



*Altında*



*Arxasında*



*Qarşısında*

**51. Məqsəd: Şəkillərdə əşyanın çatışmayan hissələrini göstərə bilsin.**

**Lazım olan vəsaitlər:** yarımçıq şəkillər.

**Nə etməli?**

■ Uşağın tanıdığı əşyaların şəkillərini çəkin və bu zaman bəzi hissələri çəkməyi bilərəkdən yaddan çıxarın. Uşaqdan çəkilmiş şəkildə hansı hissənin çatışmadığını soruşun (məsələn, maşın şəklinə dair

aşağıdakı suallardan istifadə etmək olar: "Maşının təkəri olur? Burada təkər varmı?" və ya "Adamın gözünü görürsən? Səncə, bu şəkildə nə çatışmır?" və s.

■ Uşağa eyni əşyanın tamamlanmış və tamamlanmamış variantlarını verin. Xahiş edin ki, şəkildə hansı hissələrin çatışmadığını desin. Çətinlik çəkərsə, yardım edin. Sonra isə ondan əşyanın çatışmayan hissələrini müstəqil tapmasını xahiş edin. Uşağı əldə etdiyi nəticəyə görə tərifləyin.

■ Müxtəlif testlərdən istifadə edin və uşağın tapşırığın öhdəsindən gəldiyinə dair əminlik hasil edin.



## 52. Məqsəd: 1-dən 20-yə qədər sayı bilsin.

### Nə etməli?

■ Uşağın sayma qabiliyyətini yoxlamaq üçün ondan ucadan saymasını xahiş edin. Uşağın unuduğu rəqəmi onun yadına salaraq yardım edin və 20-yə qədər saymağa həvəsləndirin.

■ Uşağın qarşısına 20 əşya qoyun və əşyaları saymağı təklif edin. Uşağın unuduğu rəqəmi və ya rəqəmin ilk hərfini ona xatırladın və getdikcə yardımı azaldın.

■ Saymaq üçün müxtəlif vəsaitlərdən istifadə edərək tapşırığı təkrarlayın.

■ Uşağın qarşısına qutu və çoxlu sayda kiçik oyuncaqlar qoyun. Hər oyuncaqdan 20 dənə sayıb qutuya yığmasını uşağdan xahiş edin.

## 5-6 yaş

### **53. Məqsəd: Əşyaları 20-yə qədər sayır və sayını göstərir.**

**Lazım olan vəsaitlər:** muncuqlar, kiçik fiqurlar, karandaşlar.

**Nə etməli?**

■ 20 müxtəlif əşyalardan (məsələn: 20 muncuq, 20 karandaş, 20 kiçik fiqur və s.) və ya şəkillərdən istifadə edin. Uşaqdan onları ardıcılıqla saymasını xahiş edin. Əgər uşaq çətinlik çəkərsə, ona şifahi dəstək göstərin.

■ Uşağa 20-dən artıq əşya verin və ondan ancaq 20 dənəsini verməsini xahiş edin. Uşaq bunu bacardığı təqdirdə, onu tərifləyin.

### **54. Məqsəd: Öz sağ və solunu göstərə bilsin.**

**Nə etməli?**

■ Uşaqdan öz bədənində sağ və solunu göstərməsini xahiş edin. Tapşırığın maraqlı olması üçün onun biləklərinə müxtəlif rəngli lentlər bağlaya bilərsiniz.

■ Uşağa sağ (və ya sol) əlini, yəni yazı yazdığı əlini göstərməsini xahiş edin.

■ Sağ (və ya sol) əlinə bir əşya verin. Ondən "Hansı əlinə aldın?"-deyə, soruşun.

■ Uşağın sağında (və ya solunda) yerləşən əşyaların adını çəkin və həmin əşyanın harada yerləşdiyini (sağda, yoxsa solda) soruşun (məsələn: bu, sənin sağ (və ya sol) əlidir, bəs bu əşya (kitab, stul, şkaflar və s.) sağdadır, yoxsa solda? Çətinlik çəkərsə, yardım edin.

### **55. Məqsəd: 5 hərfin adını bilsin.**

**Lazım olan vəsaitlər:** hərf kartları və əlifba kitabı.

**Nə etməli?**

■ Əvvəlcə uşağın adında olan hərflərdən və bildiyi hərflərdən başlayın.

■ Hərfləri bir-bir adlandıraraq, yazılışını göstərin.

■ Hərf kartlarından istifadə edin. Onları uşaq üçün bir-bir adlandırın. Sonra isə uşaqdan hərfləri adlandırmasını xahiş edin. Əgər uşaq bunları bilməsə, siz onun yerinə deyərək, uşağı təkrarlamağa həvəsləndirməlisiniz.

■ Hərif kartlarından istifadə etməklə sadə sözlər toplayın (ata, ana, uşağın öz adı və s.). Sonra həmin hərflərin adlarının deyilməsində uşağa kömək edin.

■ Hərfləri uşağın qarşısına düzüb bildiyi hərfləri, onların arasından seçməsinə ondan xahiş edin. Lazım olsa, yardım edin. Düzgün bildiyi hər bir hərfə görə onu tərifləyin və həvəsləndirin.

## 56. Məqsəd: Öz adını yaza bilsin.

**Lazım olan vəsaitlər:** Kağız və karandaş.

**Nə etməli?**

■ Üzərində ailə üzvlərinin adları yazılmış kartlardan istifadə edin. Bu kartları ailə üzvlərinin şəkillərinin altına yapışdırın. Uşağa hər bir adı deyin və göstərməsini xahiş edin. Uşaqdan öz adını göstərməsini xahiş edin. Sonra adlar yazılmış kartları qarışdırın və uşaqdan öz adını tapmasını xahiş edin. Uşağın adını yataq otağının qapısından və ya yatağının üstündən asın.

■ Uşağın adını yazdığınız kartı onun qarşısına qoyun və kağıza həmin hərflərin şəklini çəkməsini xahiş edin. Çətinlik çəkərsə, hərfləri qırıq xətlərlə göstərərək, uşaqdan xətləri birləşdirməyi xahiş edin.

■ Uşağın adında olan hərflərin yazıldığı kartları ona verin və ardıcıl düzərək onun öz adını yazmasına kömək edin (Əvvəlcə, hazır nümunəyə əsasən). Hərfləri adlandırın və sizi təkrarlamasını uşaqdan xahiş edin.

■ Sonra nümunəni gizlədin və yalnız köməyə ehtiyacı olduğu təqdirdə onu uşağa göstərin.

## 57. Məqsəd: Həftənin günlərini söyləyə bilsin.

**Nə etməli?**

■ Həftənin günlərini bir neçə dəfə təkrarlayın. Sonra onları kömək göstərilmək şərti ilə uşağa təkrarladın. Tədricən köməyi azaldın. Uşağa həftənin 7 gündən ibarət olduğunu öyrədin. Həftənin günlərini ardıcılıqla deyin. Hər gün səhər həftənin hansı günü olduğunu deyin və uşaqdan təkrarlamasını xahiş edin. Çətinlik çəkərsə, ilk hərfləri səsləndirin.

■ Uşağın otağından təqvim asın ki, uşaq günlərin ardıcılığını əzbərləyə bilsin. Uşağın hansı gün bağçaya, gəzməyə, nənəsigilə gedəcəyini ona söyləyin və onun bütün bunları tez-tez təkrarlamasına nail olun.

## 58. Məqsəd: Öz doğum tarixini (ay və günü) deyə bilsin.

### Nə etməli?

■ Uşağınıza ad günü haqqında danışın. Neçə yaşı olduğunu soruşun. Bilmirsə, ona hansı gündə anadan olduğunu deyən və bunları təkrarlamağa həvəsləndirin.

■ Ad günü şəkillərindən istifadə edin. Tortun üstündəki şamları saymasını uşağa təklif edin və onun neçə yaşı olduğunu təkrar soruşun. Uşaq düzgün cavab verənə qədər ona yardım edin.

■ Uşağın doğum günü, ayı və ilini ona əzbərlədin. Hər bir düzgün cavabı mükafatlandırın və ad günündə onu yaşının üstünə 1 yaş da gəldiyini, onun artıq böyük qız (və ya oğlan) olduğunu vurğulayın.

## 59. Məqsəd: Daha sonra nə olacağını söyləyə bilsin.

**Lazım olan vəsaitlər:** kitablar və şəkillər.

### Nə etməli?

Adi gündəlik fəaliyyətlərin əks olunduğu şəkilli kitablardan istifadə edin. Şəkildəki hadisələri öz ardıcılığı ilə uşağa danışın. Sonra hadisələrin ardıcılığını, daha sonra nə baş verəcəyini uşaqdan soruşun. Çətinlik çəkərsə, ona növbəti şəkli göstərin. Uşaqdan şəklə baxaraq, hadisənin sonunu söyləməsini xahiş edin.

■ Gün ərzində uşağı sonra nə olacağı haqda fikirləşməyə sövq edin. Əvvəl vannaya tıxac taxılır, sonra \_\_\_\_\_? Növbəti hərəkət haqqında fikirləşməyi və rəyini söyləməyi təklif edin (Əvvəl yuxudan durursan, bəs sonra? (Əl-üzünü yuyur, paltarlarını geyinir, bağcaya gedir və s.).

■ 3-4 ardıcıl fəaliyyəti əks etdirən kartlardan istifadə edin. Kartları əvvəl öz ardıcılığı ilə düzün və uşağa göstərin. Uşaqdan hadisələri şəkillərə baxaraq danışmasını xahiş edin. Sonra kartları qarışdırın və uşaqdan ardıcılığı tapmasını xahiş edin.

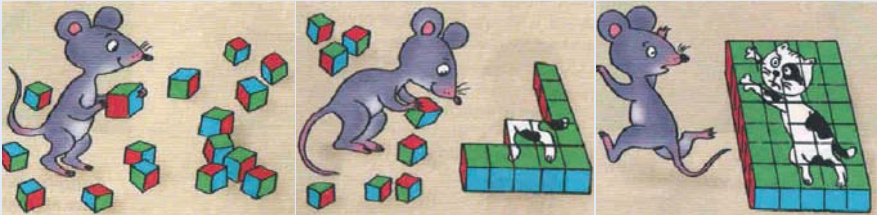

## 60. Məqsəd: Sadə labirinti tamamlaya bilmək.

**Lazım olan vəsaitlər:** qələm, vərəq və sadə labirintlər  
**Nə etməli?**

■ Bir-birindən 2-3 sm ara verməklə 2 fiqur çəkin və uşağa onları xətlə birləşdirməsini təklif edin. Sonra məsafələri tədricən artırın.

■ Müxtəlif məsafələrdə heyvan və ya insanların şəkillərini, sonra isə evlərin şəkillərini çəkin. Uşaqdan heyvanları və ya insanların evlərinə aparən yolların şəklini çəkməsini xahiş edin.

■ Ağacların arasından maşın yolu çəkin və uşağa kiçik oyuncaq maşın verərək, onu bu yollarla sürməyə həvəsləndirin. Bu oyunu həmin yolların üzəri ilə barmağı sürüşdürməklə davam edin. Sonra onun əlinə qələm verin və yolu cızmağa həvəsləndirin.

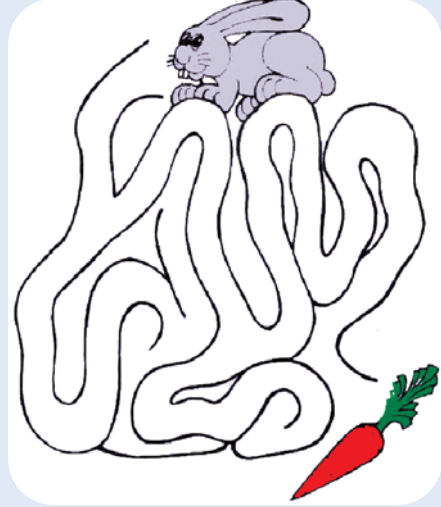

*Dovşana kökü tapmaqda kömək et.*

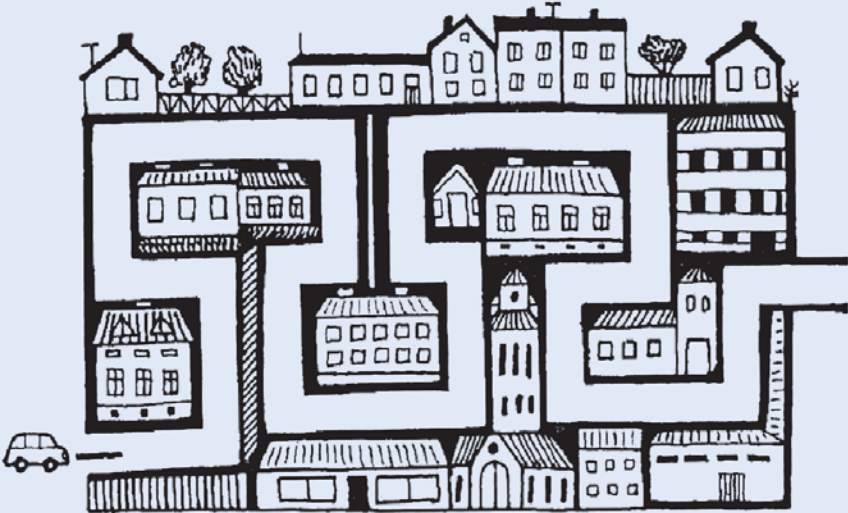

*Maşın hansı yol ilə gedəcək?*

## UŞAQ VƏ BÖYÜKLƏRİN ƏMƏKDAŞLIĞINA VƏ İCTİMAİ TƏCRÜBƏNİN MƏNİMSƏMƏ ÜSULLARINA YİYƏLƏNMƏSİNƏ İSTİQAMƏTLƏNDİRİLMİŞ DİDAKTİK OYUNLAR VƏ TAPŞIRIQLAR

Uşaq böyüklərlə ünsiyyət prosesində inkişaf edir. Bu prosesin əsasında uşaq və böyüklər arasında olan, tədrisən əməkdaşlığa keçən emosional əlaqə durur. Bu əlaqə uşağın inkişafının lazımı şərtini təşkil edir. Əməkdaşlıq təkcə böyüklərin öz təcrübəsinin ötürülməsi deyil, həmçinin bu təcrübənin uşaq tərəfindən də mənimsənilməsini nəzərdə tutur. İctimai təcrübənin mənimsənilmə üsulları müxtəlifdir. Bura aşağıdakılar aid edilə bilər: uşaq və böyük adamın birgə fəaliyyətləri, ifadəli jestlərdən, xüsusən göstərici jestlərdən ("jest göstərişləri") istifadə olunması, böyüklərin hərəkətlərinin təqlidi, nümunəyə əsasən hərəkətlər. Normaya uyğun inkişaf edən uşaqlar bu üsulları xüsusi təlim olmadan tədrisən mənimsəyirlər və məktəbəqədər yaşlarında onlar üçün əsas üsullar nümayiş (böyüklərin hərəkətlərinin təqlidi), nümunə və söz göstərişləri olur.

İnkişafında problemi olan uşaqlara ətalətlilik, ətraf mühitə marağın olmaması xasdır və bu səbəbdən həmin uşaqlarla və böyüklər arasında emosional əlaqə yarana bilmir. Bunun nəticəsi olaraq, məktəbəqədər müəssisələrə gedən belə uşaqlar bir qayda olaraq, ictimai təcrübəni mənimsəmə üsullarına yiyələnmə bilmirlər. Onlar istər söz göstərişləri, istərsə də, təqlid və nümunəyə əsasən hərəkət etməkdə çətinlik çəkirlər.

Bununla əlaqədar problemlili uşaq ilə korreksiya üzrə iş zamanı ilkin məqsəd böyüklərlə emosional əlaqənin formalaşdırılması, uşağın əməkdaşlığa istiqamətləndirilməsi, həmçinin onun ictimai təcrübəni mənimsəmə üsullarına yiyələndirilməsi olur.

### BÖYÜKLƏRLƏ EMOSİONAL ÜNSİYYƏTİN FORMALAŞMASI VƏ SADƏ GÖSTƏRİŞLƏRİN YERİNƏ YETİRİLMƏSİ

Uşaq və böyüklərin emosional ünsiyyəti gülər üz və mülayim səs-lə müşayiət edilməli olan birgə hərəkətlər əsasında formalaşır.

Normaya uyğun inkişaf edən sağlam uşaq tapşırıqları söz göstərişinə əsasən çox tez bir zamanda yerinə yetirir. Lakin ilk göstərişlər uşağın öyrəşdiyi (adət edilmiş) situasiyalarda verilir və adətən, böyük adamın müvafiq hərəkət və jestləri ilə müşayiət edilir. Məsələn, uşağı yedirəndə, onu rahat yerdə əyləşdirir, qabağına salfet salır, qarşısına yemək olan qabı qoyur, bir sözlə, uşağın öyrəşdiyi situasiyanı yaradırlar. Sonra böyük adam qaşığı götürür və uşağa "Ye!" sözünü deyərək, yemək yeməyi təklif edir. Uşaq üçün bu zaman söz situasiyadan seçilmir. Əgər "Ye!" sözü uşağa digər situasiyada deyilmiş olsaydı, uşağa bu söz anlaşılmaz olacaqdı. Nitqin bu şəkildə başa düşülməsi "situativ" adlanır. Situativ nitq uşağın hərəkətlərini idarə edə bilməz və nitq inkişafının bu mərhələsində uşaq söz göstərişinə əsasən öyrəşmədiyi (adət etmədiyi) situasiyada hərəkət etməyəcək.

Inkişafında problemi olan uşaqlarda nitqin situativ başa düşülməsi uzun müddət qalır, bəzən xüsusi korreksiya işi aparılmadan, hətta məktəb yaşına qədər qala bilər.

Bu bölmədə təklif olunan oyun və tapşırıqların məqsədi sadə göstərişi situasiyadan ayırd etmək və sözü hərəkətə rəhbər tutmaqdan ibarətdir. Bu zaman nitq göstərişi uşağı tapşırığı yerinə yetirməyə vadar edən hərəkətin ifadə olunduğu bir sözdən ibarət olmalıdır. Hərəkətin məqsədinin uşağın manipulyasiya etdiyi əşyadan ibarət olduğunu bilmək lazımdır; əşyanın məkanda xüsusiyyət və yerdəyişməsi bu mərhələdə söz ilə deyil, jestlər, böyüklərin əşya ilə hərəkətləri və s. ilə təyin olunur. Məsələn, böyüklərdən biri uşağa topu verir və deyir: "Di-yirlət!" və jest ilə dediyi sözü göstərir.

### **Əl çalmaq**

**Məqsəd:** Böyüklərlə emosional əlaqənin formalaşması.

**Oyunun gedişi:** (fərdi şəkildə və ya kiçik qrup uşaqları ilə keçirilir). Böyüklərdən biri uşağı qarşısında əyləşdirir, uşağın əllərini öz əllərinə götürür və uşağa şər söyləyərək, onun əlləri ilə ritmik olaraq əl çalır. Bu hərəkəti 2-3 dəfə təkrar edir.

### **Gəl yanıma**

**Məqsəd:** Böyüklərlə emosional əlaqənin formalaşması.

**Oyunun gedişi:** Böyüklərdən biri uşaqdan bir neçə addım uzaqlaşır və mülayim səslə uşağı: "Gəl yanıma, mənim balam" – deyərək,

çağırır. Uşaq yaxınlaşanda, onu qucaqlayıb deyir: "Ah, mənim ağıllı... (uşağın adı). Sən mənim yanına gəldin". Oyun təkrarlanır.

### **Şarı götür**

**Məqsəd:** Böyüklərlə emosional əlaqənin formalaşması

**Ləvazimat:** 3 hava şarı

**Oyunun gedişi:** Müəllim şarı üfürür və uşağa tərəf uzadaraq deyir: "Al, götür". Uşaq şarı bir az əlində tutandan sonra müəllim uşaqdan şarı ona verməsini xahiş edir. Müəllim uşağa şarın necə uçmasını göstərir və şarı yenidən uşağa qaytarır.

### **Gəlincik ilə xor qrupu**

**Məqsəd:** Böyüklərlə emosional əlaqənin formalaşmasını davam etdirmək, uşağın gəlinciyə marağını oyatmaq.

**Ləvazimat:** orta ölçüdə gəlincik.

**Oyunun gedişi:** (2-3 uşaqdan ibarət yarımqrup ilə keçirilir). Müəllim gəlinciyi uşaqlara göstərir. Gəlincik uşaqlar ilə salamlaşır, onların başlarını sığallayır. Müəllim uşaqlardan növbə ilə gəlinciyin əlindən tutmalarını xahiş edir. Gəlincik uşaqlara birlikdə rəqs etməyi təklif edir.

### **Qaçdı-tutdu**

**Məqsəd:** Böyüklərlə emosional əlaqənin formalaşmasını davam etdirmək.

**Oyunun gedişi:** (2-3 uşaqdan ibarət yarımqrup ilə keçirilir). Gəlincik uşaqlara qonaq gəlir və onlara qaçdı-tutdu oyununu oynamağı təklif edir. Böyüklərdən biri uşaqlara gəlincikdən qaçmağı təklif edir, gəlincik isə uşaqları tutur.

### **Petruşka gəldi**

**Məqsəd:** Böyüklərlə emosional əlaqənin formalaşmasını davam etdirmək.

**Ləvazimat:** Petruşka kuklası və şax-şax.

**Oyunun gedişi:** Müəllim Petruşka kuklasını gətirir, uşaqları onunla tanış edir. Petruşka şax-şaxı silkələyir, sonra onları uşaqlara paylayır. Uşaqlar Petruşka ilə birlikdə şax-şaxları silkələyib sevinirlər.

## Gəlin yanıma – qaçın yanıma

**Məqsəd:** Uşaqların diqqətini "gəl" və "qaç" fellərinin mənasına yönəltmək, nitq göstərişlərinə qulaq asmaq və başa düşmək.

**Ləvazimat:** Gəlincik.

**Oyunun gedişi:**

*1 -ci variant.* Gəlincik ilə oyun. Uşaqlar yarımdairə şəklində düzülmüş stullarda oturlar. Müəllim gəlinciyi masanın üzərinə qoyur. Gəlincik uşaqlar ilə salamlaşır. Müəllim gəlinciyə uşaqlar ilə oynamağı təklif edir. Sağ əli ilə gəlinciyi masanın sağ küncünə qoyur və sol əli ilə masanın sol küncündən işarə edib gəlinciyi özünə tərəf çağırır "Gəl yanıma!" – deyir. Gəlincik yaxınlaşanda onu qucaqlayıb, tərifləyir. Sonra müəllim gəlinciyi sol əlinə götürüb, sağ əli ilə işarə edib, özünə tərəf çağıraraq, "Qaç yanıma" – deyir. Gəlincik yenə gəlir, lakin müəllim onu saxlayıb deyir: "Diqqətli ol, mən qaç dedim". Gəlincik qaçır və müəllim onu tərifləyir. Gəlincik yenidən müəllimin sağ əlinə keçir və tapşırığı səhsiz yerinə yetirir. Gəlincik sol ələ keçəndə, "Gəl!" sözünün müqabilində qaçmağa cəhd edir, lakin müəllim onu saxlayıb deyir: "Diqqətli ol, mən sənə gəl dedim". Gəlincik göstərişi düzgün yerinə yetirir.

*2 -ci variant.* Uşaqlar ilə oyun.

Müəllim uşaqları otağın bir divarı tərəfdən düzür, özü isə divarın o biri tərəfindən dayanır və deyir: "Qaçın mənim yanıma". Bu zaman o, uşaqları əlləri ilə işarə edib, özünə tərəf çağırır. Uşaqlar müəllimə tərəf qaçdıqları zaman müəllim onları qucaqlayıb, tərifləyir. Uşaqlar qaçmaq əvəzinə gəlmiş olduqları təqdirdə isə müəllim onları dayandırır, göstərişi yenidən təkrar edir və uşaqları qaçmağa həvəsləndirir. Sonra müəllim "qaçın" sözünü, "gəlin" sözü ilə əvəz edir.

## Götür, qoy, at

**Məqsəd:** Uşağın diqqətini "götür", "qoy", "at" fellərinə yönəltmək, nitq göstərişlərinə qulaq asmaq və başa düşmək.

**Ləvazimat:** 2 top, səbət.

**Oyunun gedişi:** Uşaqlar stullarda oturlar. Müəllim masanın üzərinə 2 top qoyur və deyir: "Topları götürün". Uşaqlar topları götürürlər. Sonra müəllim uşaqların birinə səbəti işarə edib, topu onun içinə atmasını xahiş edir, digər uşağa isə masaya işarə edib, topu masanın üzərinə qoymasını xahiş edir. Uşaqlar keçib stullarına əyləşirlər və

müəllim onlardan topları yenidən götürmələrini təklif edir. Bu dəfə uşaqlar rollarını dəyişirlər, yəni topu səbətə atan uşaq topu masanın üzərinə qoyur, topu masanın üzərinə qoyan uşaq isə topu səbətə atır.

### **Götür, diyirlət**

**Məqsəd:** uşaqları söz göstərişinə qulaq asmaq və buna əsasən hərəkət etməyi öyrətməyə davam etmək, "götür" və "diyirlət" fellərini ayırd etmək.

**Ləvazimat:** şar, maşın və top.

**Oyunun gedişi:** Uşağın qarşısına üç darvaza qoyulur. Birinci darvazanın qarşısına maşın, ikinciyə şar, üçüncüsünə isə top qoyulur. Müəllim jest ilə maşını göstərir və deyir: "Diyirlət!". Sonra şarı göstərərək həmin sözü deyir. Daha sonra o, topu göstərir və deyir: "Götür!". Oyun təkrarlanır, hərəkətlər isə həmin göstərişlərə əsasən dəyişdirilir. Məsələn: müəllim maşına işarə edərək, "Götür!" – deyir, şarı göstərib, "Diyirlət" – deyir və s.

## **DİQQƏTİN İNKİŞAFI**

Problemlə uşağın öz potensialına uyğun olan bilik və bacarıqlara yiyələnmə bilməsini və uşaqla böyüklər arasında əlaqənin müəyyən edilməsini təmin edən əsas şərtlərdən biri diqqətdir. Əgər diqqət yoxdursa, uşaq böyüklərin hərəkətlərini təqlid edə bilmir, nümunəyə əsasən hərəkət edə bilmir, söz göstərişlərini yerinə yetirə bilmir. Ona görə də, uşaq və böyük arasında olan emosional əlaqəni təmin edən oyunlarla yanaşı təlimin əvvəlindən diqqətin formalaşmasına dair oyun və tapşırıqları həyata keçirmək lazımdır.

Təlimin ilkin mərhələsində problemlə uşağın diqqəti qeyri-iradi və qısamüddətli olur. Qeyri-iradi diqqət yeni, parlaq əşya, hərəkət, səs ilə cəlb olunur. Bir əşya və ya hərəkət üzərində uşaq diqqətini 2 dəqiqədən çox saxlaya bilmir. Bu, o deməkdir ki, uşaq bundan artıq daha otura bilmir, təlim edənə baxıb qulaq asmaq onun üçün çətinləşir və bununla yanaşı o, məlumatı pis mənimsəyir. Uşaqların daha məhsuldar məşğul olması üçün onların diqqətlərini inkişaf etdirmək lazımdır. Tədrisən diqqət daha uzunmüddətli olacaq. Problemlə uşaqda, onun diqqətini, nəinki yeni, parlaq əşya üzərində cəmləməyi bacarmasına,

həmçinin bu əşyanın xüsusiyyətlərini mənimsəməsinə kömək ola biləcək iradi diqqətin elementləri yarana bilər.

Diqqətin inkişafı yaddaş ilə sıx bağlıdır, bu səbəbdən növbəti didaktik oyunlarda əsas məqsəd yaddaşın inkişafıdır. Sabit diqqətin formalaşması üçün uşaqla bu və ya digər fəaliyyəti təmin edən, oyuncağın diqqətlə nəzərdən keçirilməsi, onun xüsusiyyətlərinin, məkanda vəziyyətinin öyrənilməsinə tələb edən oyunlar oynayın.

### Ci-to

**Məqsəd:** Diqqəti formalaşdırmaq, əşyanın eyni bir yerdən çıxmasını gözləməyi öyrətmək, gizlədilən əşyanın heç yerə itməyərək, görmə sahəsindən uzaqlaşdığını izah etmək.

**Ləvazimat:** İri parlaq oyuncaq və şirma.

**Oyunun gedişi:** Müəllim uşaqları şirma ilə üzbəüz yarım dairə şəklində oturdur, özü isə şirmanın arxasında oturur. Yavaş-yavaş oyuncağı şirmanın arxasından göstərir və deyir: "Ci-to". Müəllim uşaqlar ilə bilikdə oyuncağın gəlişinə sevinir, sonra oyuncağı şirmanın arxasında gizlədir. Oyuncağın hansı tərəfdən görünəcəyinin uşaqların başa düşmələri üçün həmişə eyni bir yerdən olmaqla o, 3-4 dəfə şirmanın arxasından görünür.

Oyunun təkrarı zamanı digər oyuncaqlardan da istifadə etmək olar.

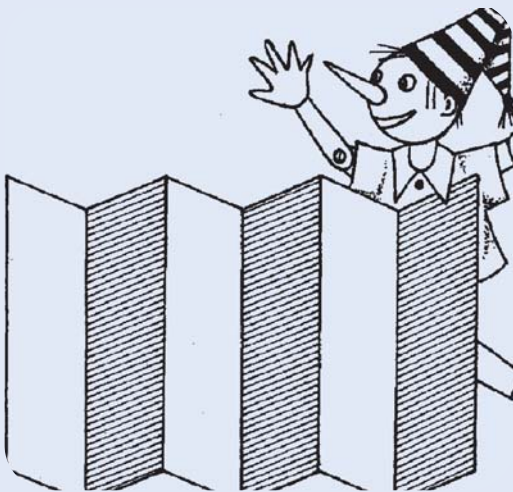

### Quşa yemək ver (kukla teatri)

**Məqsəd:** Uşaqların görmə və eşitmə diqqətini formalaşdırmaq.

**Ləvazimat:** Oyuncaq quş, oyuncaq qab dəstindən boşqab.

**Oyunun gedişi:** Uşaqlar müəllimin stolu ilə üzbuüz yarımdairə quraraq oturlar. Stolun üstündə heç nə yoxdur. Sonra rezin oyuncağın səsi gəlir. Müəllim qulaq asıb, uşaqlardan soruşur: "Kimdir orada? Eşidirsiniz, səs gəlir? Gəlin, yenə də qulaq asaq". Oyuncaq quş səslənərək gəlir: "Bu, quşdur!". Quş stolun üzərində hoppanır, cik-cik edir. Müəllim deyir: "Quş yemək istəyir". Boşqabı quşun qarşısına qoyur. "Quş yeyir, dənəlyir".

### Gəzintidə (kukla teatri)

**Məqsəd:** Uşaqların görmə və eşitmə diqqətlərini inkişaf etdirməyə davam edilməsi, hərəkət edən əşyaları izləməyi öyrətmək, çətin olmayan süjeti başa salmaq, oyuncaqlara müsbət emosional münasibət formalaşdırmaq.

**Ləvazimat:** Kukla evi maketi, kukla, oyuncaq iti, şirma.

**Oyunun gedişi:** Uşaqlar yarımdairə şəklində müəllimin stolunun yanında oturlar. Şirmanın arxasında stolun üzərində kuklanın evidir, kukla orada gizlənib. Müəllim şirmanı çıxarır və kuklanın bu evdə yaşadığını uşaqlara deyir. Birdən itin hürmə səsi eşidilir. Müəllim qulaq verib uşaqlardan soruşur: "O, kimdir?" və iti evə tərəf yaxınlaşdırır. Bu vaxt kukla evdən boylanır və uşaqlardan soruşur: "Kimdir məni çağıran?". Uşaqlar cavab verirlər. Kukla iti sığallayıb evə aparır.

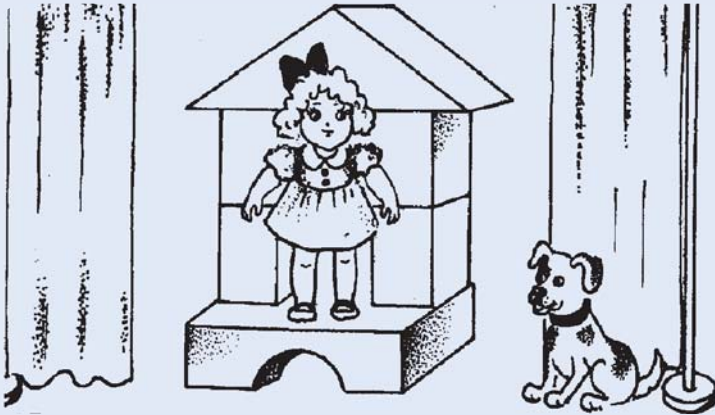

### Oyuncağını tap

**Məqsəd:** oyuncaqlara diqqətlə baxmağı öyrətmək, oyuncaqlara qarşı emosional münasibəti inkişaf etdirmək.

**Ləvazimat:** müxtəlif təyinatlı və müxtəlif xüsusiyyətli (rəng, forma, ölçüyə görə) süjetli oyuncaqlar.

**Oyunun gedişi:** (4-6 nəfər uşaqlardan ibarət yarımqrup ilə keçirilir). Müəllim oyuncaqları uşaqlara paylayır, kimə nə verdiyini qeyd edir. Bir müddətdən sonra müəllim oyuncaqları uşaqlardan yığır, onları dəsmal ilə örtür və uşaqlara öz oyuncaqlarını tapmalarını təklif edir. Uşaqlar oyuncaqlarını axtarırlar. Müəllim: "Düzdür, səndə məşin idi" və yaxud "Yox, bu, sənin oyuncağın deyil" – deyərək, uşaqlara müvafiq izahatlar verir: "Bəs bu, kimin oyuncağıdır?" – deyərək, uşağın hansı oyuncaq ilə oynadığını onun yadına salır.

### Yerini tap

**Məqsəd:** məkanda səmtləşmək, oyun və oyuncaqlara emosional münasibət yaratmaq.

**Ləvazimat:** uşaqların sayına uyğun oyuncaqlar (müxtəlif ölçü və rəngdə), qaval və ya təbil.

**Oyunun gedişi:** Uşaqlar otağın mərkəzində stullarda oturlar. Müəllim uşaqlara hər hansı bir oyuncaq verir (kukla, ayı, it, pişik, şaxşax, quş, at və s.) və bunlarla necə oynamaq lazım olduğunu göstərir. Oyunun şərtlərinə görə təbilin səsi ilə uşaqlar oyuncaqları stullara qoyub, otaqda qaçmalı, səs dayananda isə öz stullarına oturmalıdırlar. Uşaq öz yerini tapmaq üçün öz oyuncağını tapmalıdır. Müəllim hərəkətlərin düzgün təkrarını izləyir, lazım olanda uşaqlara kömək edir.

### Diqqətli ol

**Məqsəd:** görmə diqqətini və yaddaşını inkişaf etdirməyə davam etmək.

**Ləvazimat:** Orta ölçülü qutulardan düzəldilmiş şkaflar (siyirmələr), xırda oyuncaqlar (düymə, mozaika ulduzcuqları və s.), şirma.

**Oyunun gedişi:** Uşaqlar yarımdairə quraraq stullarda oturlar. Müəllim şkaflı stolun üstünə qoyub, siyirmələri açır. Xırda oyuncağı çıxarıb deyir: "İndi mən bu oyuncağı gizlədəcəyəm, siz isə harada gizlədəcəyimi tapacaqsınız". Müəllim bütün hərəkətlərini yavaş-yavaş edir.

Sonra şkafı şırma ilə bağlayır və stolun üzərinə 10 dəfə əli ilə vurur. Sonra şırmanı götürür və uşaqlardan birinə oyuncağı harada gizlətdiyini tapmağı təklif edir.

Oyun 2-3 dəfə təkrarlanır.

### Ayı gizlənilib

**Məqsəd:** Görmə diqqətini və yaddaşı inkişaf etdirməyə davam etmək.

**Ləvazimat:** Oyuncaq ayı.

**Oyunun gedişi:** Müəllim uşaqlara ayını göstərilib deyir: "Ayı uşaqlar ilə gizlənpaç oynamaq istəyir və ona gizlənmək üçün bir yer tapmaq lazımdır". Müəllim uşaqlar ilə birlikdə otaqda ayının gizlənməsi üçün yer axtarır. Ayını gizlətdikdən sonra müəllim uşaqlara ayını tapmağı təklif edir. Əgər uşaqlar tapşırığı yerinə yetirməkdə çətinlik çəkirlərsə, müəllim onlara kömək edir.

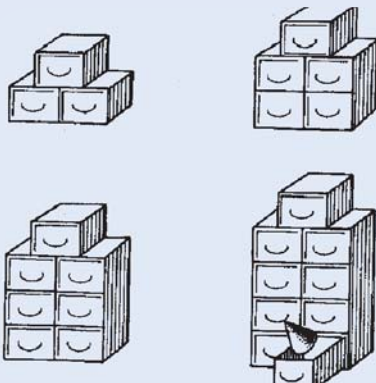

### Top haradadır (kukla teatrı)

**Məqsəd:** Əşyanın məkanda yerdəyişməsini izləmək; çətin olmayan süjeti başa düşmək.

**Ləvazimat:** oyuncaq pişik, top və iki səbət.

**Oyunun gedişi:** Uşaqlar müəllimin stolunun yanında yarımdairə şəklində oturlar. Stolun hər iki tərəfində səbətlər qoyulur. Müəllim topu stolun üstünə qoyur və sonra oyuncaq pişiklə topu səbətə atır.

Oyun 2-3 dəfə təkrarlanır. Topu səbətlərə növbə ilə deyil, iki dəfə bir səbətə, sonra bir dəfə digər səbətə atmaq lazımdır. Bunu uşaqların stol üzərində topun yerdəyişməsini diqqətlə izləyə bilmələri üçün etmək lazımdır.

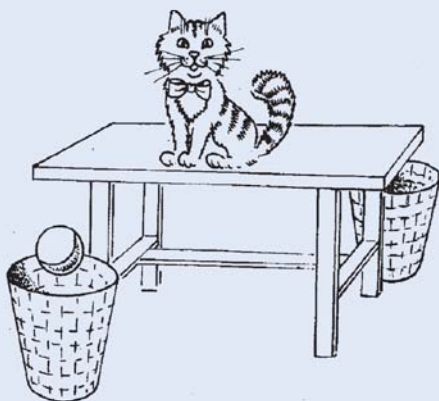

## TƏQLİDİN İNKİŞAFI

Təqlid – balaca uşaq tərəfindən ictimai təcrübəni mənimsəmənin əsas üsullarından biridir. Bu üsul ilə uşaq nitq və gündəlik həyat bacarıqlarına yiyələnir. Lakin təqlidin özü uşaqda dərhal yaranmır, təqlid təlim prosesində formalaşır. Problemlə uşağa təqlid etməyi öyrətmək – təlim prosesinin ilk mərhələsinin əsas məqsədlərindən biridir.

Təqlid – böyüklərin hərəkətlərinin və ya onun əşyalar ilə davranışlarının təkrarıdır. Böyüklər göstərir, uşaqlar isə təkrar edir.

Uşaqlar üçün hərəkətləri təqlid etmək əşyalar ilə hərəkətləri təqlid etməkdən daha asandır. Lakin 3 yaşında tipik uşaq üçün hərəkətlərin təqlid edilməsi də xeyli çətindir. Uşaq hərəkətin istiqamətini və onun miqyasını lazımı qədər dəqiq təsvir edə bilmir. Məsələn, gəlinciyə yemək vermək üçün öncə qaşığı götürmək, onu əvvəl boşqaba, sonra gəlinciyin ağzına tərəf yaxınlaşdırmaq lazımdır və s. Böyüklər bu hərəkətləri sürətlə yerinə yetirdikdə və hər bir mərhələni ayırd etmədikdə, uşaq bu çətin hərəkətdə olan əməliyyatların ardıcılığını təqlid edə bilmir. Məhz buna görə də bütün hərəkətlər yavaş-yavaş nümayiş etdirilməli və sözlə müşayiət edilməlidir.

Əgər uşaq əşya ilə hərəkəti təqlid etmirsə, təlim edən insan onun əllərini öz əllərinə götürüb, lazım olan hərəkəti birgə etməli, sonra isə uşağa həmin hərəkəti sərbəst icra etməsini təklif etməlidir.

### Quşlar

**Məqsəd:** Uşağa böyüklərin hərəkətlərini təqlid etməyi öyrətmək, uşaq və böyük arasında emosional əlaqəni inkişaf etdirmək.

**Oyunun gedişi:** Böyük adam uşaqlara ona yaxınlaşmalarını təklif edib, deyir: "Mənim kimi edin. Gəlin, quş kimi uçaq!" – deyir və əllərini yanlara qaldırıb yellədir, otaqda qaçır, uşaqları arxasınca aparır. Uşaqlar müəllimin etdiyi hərəkətləri yamsılayırlar. Əgər uşaq hərəkəti sərbəst icra edə bilmirsə, müəllim onun əllərini qaldırıb, müvafiq hərəkətləri yerinə yetirməsinə kömək edir. Sonra deyir: "Quşlar dən dənləyirlər" (çöməlib oturur). "Mənim kimi edin" (döşəməyə əli ilə zərbələr vurur). Uşaqlar onu təqlid edirlər. Oyun 2-3 dəfə təkrarlanır.

### Gizlənpaç

**Məqsəd:** Uşağa böyüklərin hərəkətlərini təqlid etməyi öyrətmək, uşağ və böyük arasında emosional əlaqəni inkişaf etdirmək.

**Oyunun gedişi:** Uşaqlar dairəvi yerləşdirilmiş stullarda əyləşirlər. Müəllim onların yanında əyləşir. "İndi mən gizlənəcəyəm. Bax, belə"-deyərk, o, stulun arxasında gizlənir. "Mənim kimi gizlənin". Uşaqlar onun hərəkətlərini təqlid edirlər. Müəllim stulun arxasından boylanıb deyir: "Bu, mənəm". Oyun 2-3 dəfə təkrarlanır.

### Topu diyirlət

**Məqsəd:** əşya ilə hərəkətləri təqlid etməyi uşaqlara öyrətmək.

**Ləvazimat:** topclar.

**Oyunun gedişi:** Müəllim masa arxasında uşaq ilə üz bəüz əyləşir və topu uşaqla özünün arasında qoyur. "Mənim kimi et!" – deyərək, topu uşaqla tərəf diyirlədir. Uşaq topu geri diyirlətməlidir. Sonra isə müəllim uşaqları cüt-cüt oturdur və onlar topu bir-birinə diyirlədirlər.

### Aynı gəzdir

**Məqsəd:** Oyuncaq maşının funksional rolunu uşaqla izah etmək.

**Ləvazimat:** Kuzovlu oyuncaq maşınlar, oyuncaq ayılar.

**Oyunun gedişi:** Müəllimin masasının üzərində oyuncaq ayılar, dözəmədə isə oyuncaq maşınlar qoyulur. Müəllim ayıların maşında gəzmək istədiklərini bildirir. O, maşınlara yaxınlaşır və ipdən dartır. Uşaqlar müəllimin hərəkətlərini təqlid edirlər.

### Matryoşkanı gizlət

**Məqsəd:** Əşyaların xüsusiyyətlərinə fikir verməklə böyüklərin hərəkətlərini təqlid etməyi davam etdirmək.

**Ləvazimat:** uşaqların sayına görə matryoşkalar.

**Oyunun gedişi:** Müəllim uşaqlara baqlı matryoşkaları paylayır və deyir: "Bunların içində nə isə var. Gəlin, orada nə olduğuna baxaq!" (müəllim matryoşkaları açır). Uşaqlar hərəkətləri təkrarlayırlar. Uşaqlar öz matryoşkalarını çıxarırlar. "İndi isə gəlin, matryoşkaları gizlədək". Oyun 2-3 dəfə təkrar edilir.

## Güzgü

**Məqsəd:** Əşyaların xüsusiyyətlərinə fikir verməklə böyüklərin hərəkətlərini təqlid etməyi davam etdirmək.

**Oyunun gedişi:** Müəllim uşaqların diqqətini özünə cəm edərək, güzgünün qarşısında çətin olmayan hərəkətləri nümayiş etdirir. Sonra uşaqları bir dövrəyə toplayıb "Mənim kimi edin!" – deyir. Yavaş-yavaş sadə hərəkətləri göstərir (əl çalır, əllərini belinə qoyur, çöməlib oturur və s.). Uşaqlar təkrar edirlər. Uşaqlar hərəkətləri düzgün etdikləri zaman müəllim onları tərifləyir.

## Meymun

**Məqsəd:** Uşaqlara xırda hərəkətləri təqlid etməyi öyrətmək.

**Ləvazimat:** Oyuncaq meymun.

**Oyunun gedişi:** Uşaqlar stol arxasında əyləşirlər. Müəllim özündə oyuncaq meymun olduğunu bildirir və meymunların təqlid etməyi xoşladıqlarını onlara söyləyir. Müəllim bir əli ilə hərəkətlər edir, digər əli ilə isə meymunu tərpədirib həmin hərəkətləri göstərir (əlini qaldırır, əli ilə stolun üzərinə vurur). Sonra müəllim uşaqlara "meymun" olmağı və onun hərəkətlərini təkrar etməyi təklif edir. Oyuncaq meymun uşaqları tərifləyir.

## Gəlinciklə oynayır

**Məqsəd:** Uşaqlara xırda hərəkətləri təqlid etməyi öyrətmək.

**Ləvazimat:** Uşaqların sayına uyğun gəlinciklər.

**Oyunun gedişi:** Uşaqlar stol arxasında oturlar. Müəllim əlində gəlincik otağa daxil olur. Gəlincik uşaqlarla salamlaşır və onlar üçün rəqs edir. Müəllim gəlinciyi masanın üstünə qoyur və onunla bir neçə hərəkət edir (onu çevirir, onun əlləri ilə əl çalır və s.). Sonra müəllim digər gəlincikləri uşaqlara göstərir və onlarla rəqs etməyi təklif edir.

## Şən Petruşka

**Məqsəd:** Uşaqlara xırda hərəkətləri təqlid etməyi öyrətmək.

**Ləvazimat:** Petruşka kuklası, uşaqların sayına görə şax-şaxlar.

**Oyunun gedişi:** Müəllim uşaqları dövrəyə toplayır və onlara Petruşkanın qonaq gəldiyini xəbər verir. Petruşka əlində şax-şaxı silkələyib, uşaqların hamısına şax-şax paylayır və sonra deyir: "Mənə baxın

və mənim kimi edin!". Bu zaman o, şax-şaxı qaldırır, onu silkələyir, şax-şaxı masanın altında gizlədir və s. Uşaqlar Petruşkanın hərəkətlərini təqlid edirlər. Petruşka uşaqları tərifləyir və onlarla xudahafizləşir.

### Gəlinciklər qonaq gəlirlər

**Məqsəd:** Uşaqlara xırda hərəkətləri təqlid etməyi öyrətmək.

**Ləvazimat:** 2 gəlincik, oyuncaq mebel dəsti (masa və 2 stul), oyuncaq qab-qacaq dəsti (2 boşqab və qaşıqlar).

**Oyunun gedişi:** 2 gəlincik uşaqlara qonaq gəlir. Onlar uşaqlar ilə salamlaşır və öz adlarını deyirlər. Müəllim uşaqlara gəlincikləri qonaq etməyi təklif edir. Masanın üzərinə oyuncaq mebel dəstini qoyur, gəlincikləri orada oturdur, onların qarşısına qab-qacaq qoyur və gəlinciklərdən birinə yemək verməyə başlayır. Digər gəlinciyə yemək verilməsini isə uşaqların birinə təklif edir. Uşağın əlinə qaşığı verir və yeməkvermə qaydalarını yavaş-yavaş uşaqlara nümayiş etdirir: "Əvvəl qaşığı götürək. Bax, belə (göstərir). İndi isə qaşığı sıyıq ilə dolduraq. Bax, belə (göstərir). İndi qaşığı gəlinciyin ağzına yaxınlaşdırmaq. Gəlinciyin ağzı hardadır? (Göstərir, gəlinciyi yavaşca aşağı əyir). Gəlinciyim, ye". Uşaq müəllimin hərəkətlərini təkrar edir.

### Bütöv elə

**Məqsəd:** Müəllimin hərəkətlərini təqlid etməyi öyrətmək, gilin (plastilin) xüsusiyyətləri ilə tanış etmək, kiçik motor bacarıqlarını inkişaf etdirmək.

**Ləvazimat:** Gil (plastilin), uşaqların sayına uyğun kağız və qablar.

**Oyunun gedişi:** Müəllim uşaqlara kağızı göstərir: "Baxın, mənim əlində bir böyük kağız var. (Müəllim uşaqların hər birinə belə bir kağız verir). "İndi sizdə də belə kağızlar var. Kağızlarımız çoxdur (Müəllim kağızları xırda-xırda kəsib, qablara yığır, gili götürür). Bu, böyük gil parçasıdır, (Uşaqlara gil parçalarını paylayır. Böyük gil parçasını əlinə alıb, balaca hissələrə bölərək, qabların içinə yığır, bütün hissələri əzir). "Uşaqlar, bu xırda gil hissələrini birləşdirib, bir dənə edin". Uşaqlar müəllimin hərəkətlərini yamsılayırlar. Müəllimin xahişi ilə uşaqlar kağız hissələrini birləşdirirlər: "Əgər kağızı cırsan, onu bütöv edə bilməzsən. Lakin gili yapışdırmaq olur".

## ÖRNƏK HƏRƏKƏTLƏRİN MƏNİMSƏNİLMƏSİ

İctimai təcrübənin mənimsənilməsində örnək hərəkətləri vacib üsullardan hesab olunur, lakin bu hərəkətlər yamsılama hərəkətlərindən prinsipal sürətdə fərqlənir. Belə ki, örnək hərəkətlərinin yerinə yetirilməsi uşaq üçün olduqca çətindir. Nümunə böyüklər tərəfindən hazırlanır. Uşaq əşyanın və yaxud hərəkətin hazırlanma qaydasını görmədiyinə görə başa çatdırılmış nəticəni qəbul edir. Məsələn, əgər böyük adam uşağın qabağında əllərini göyə qaldırırsa, körpə aşağıdan yuxarı qalxan əlləri izləyir, beləliklə, həmin hərəkətləri təkrar edə bilir. Ancaq böyük adam uşağın qarşısında əlləri yuxarı görünürsə, uşağa bu hərəkəti təkrar etmək çətin olur. Uşağın ev tikməsi üçün o, bu prosesi ikiyə bölməlidir, nədən tikilir (kubik və üçbucaq), hansı fiqur aşağıda, hansı yuxarıda olmalıdır, nəyi nə cür istifadə etmək lazımdır. Bütün bunlar, erkən mərhələdə uşağın örnək hərəkətləri mənimsəməyə təqliddən başlamalı olduğu göstərir.

### Matryoşkalar üçün evlər

**Məqsəd:** İkihissəli elementar nümunəni təhlil etmək.

**Ləvazimat:** Tikinti materialları – böyük və kiçik ölçülü kubik və üçbucaq (uşaqların sayı nəzərə alınmaqla), 2 ədəd böyük və kiçik ölçülü matryoşka (hər uşaq üçün), ekran.

**Oyunun gedişi:** Matryoşka uşaqlara qonaq gəlir. Körpələr onlarla oynayıb, gəzintiyə gedirlər. Müəllim deyir: "Deyəsən, yağış yağacaq, matryoşkaların daldalana bilmələri üçün onlara ev tikmək lazımdır". Oyuncaqlar paylandıqdan sonra müəllimin dəstəyi ilə böyük evin tikintisinə başlanılır. Sonra müəllim balaca ev tikməyə başlayır və iş prosesini bitirənə qədər onu ekranla bağlayır. Sonra o, ekranı açaraq yaratdığını nümayiş etdirir və eynisinin də uşaqlar tərəfindən tikilməsini təklif edir. Çətinlik çəkənlərə nümunəni təhlil etməkdə, hissələrə bölməkdə jestlər, sözlər vasitəsilə kömək etmək lazımdır.

### Bütöv elə (Məşğələ)

**Məqsəd:** İkihissəli elementar nümunənin təhlil edilməsi.

**Ləvazimat:** Gil, pazl, boşqab (uşaqların sayına görə), ekran.

**Məşğələnin gedişi:** Müəllim uşaqlara gil paylayır. Öz kündəsini

göstərir və deyir. Məndə iri bütöv bir gil parçası var, sizdə də, həmçinin var. Ekranlar bağlandıqdan sonra xırda tikələr qopardıb uşaqlara göstərin və eynisini düzəltməyə təklif edin. Uşaqlar tapşırığı yerinə yetirirlər. Çətinlik çəkən uşaqlara təqlid etməyə təhrik yolu ilə müəllim tərəfindən yardım göstərilir. Sonra ekranın arxasında müəllim tikələri birləşdirir və həmin tikəni göstərir. Uşaqlar bunu təkrar etməyə çalışırlar.

### **Göbələk düzəldək (Məşğələ)**

**Məqsəd:** İkihissəli nümunənin birləşdirilməsinin davamı.

**Ləvazimat:** Kartondan düzəldilmiş fiqurlar (uşaqların sayına uyğun olaraq).

**Məşğələnin gedişi:** Müəllim uşaqları balaca stol ətrafında oturdur. Stolun üstündə yaşıl kağız var. "Burada çəmənlik var, onun üstündə çoxlu göbələk var." – deyərək, müəllim fiqurları uşaqlara paylayır. Ekranın arxasında hazır göbələk düzəldərək, çəmənliyin üzərinə qoyur və uşaqlara da eynisini düzəltməyi təklif edir.

## İSTİFADƏ OLUNAN ƏDƏBİYYAT:

1. ERIC SCHOPLER, MARGARET LANSING, LESLIE WATERS Übungsanleitungen zur Forderung autistischer und entwicklungsbehinderter Kinder (0-6 Jahre). Entstanden aus der Zusammenarbeit von Mitarbeitern und Eltern des TEACCH – Programms.

2. " Steps to Independence " Paul H. Brookes Publishing Co., Inc. Copyright © 1997 by Brookes Publishing Co., Inc.

3. Дидактические игры в обучении дошкольников с отклонениями в развитии А.А.Катаева, Е.А.Стребелева. Москва – 2004.

IV FƏSİL  
NİTQ BACARIQLARININ İNKİŞAFI

## Mündəricat

Giriş .....	298
Loqopediya haqqında anlayış .....	298
1) Ünsiyyət və nitq .....	299
2) Nitqin inkişafı .....	302
0-12 ay .....	302
1- 6 yaş .....	304
3) Ünsiyyət bacarığı, nitqi anlamının və nitqin qiymətləndirilməsi .....	306
4) Nitqi inkişaf etdirmənin yolları .....	308
5) Nitqin inkişafı üzrə məşğələlər .....	310
0-1 yaş .....	311
1-3 yaş .....	313
3-6 yaş .....	316
6) Fonematik qavramanın inkişafı .....	320
7) Nitq aparatı orqanları .....	323
8) Nitq qüsurlarının aşkar edilməsi .....	324
9) Nitq qüsurları .....	326
Dislaliya .....	327
Dizartriya .....	330
Kəkələmə .....	333
Rinolaliya .....	336
Afaziya .....	338
Alaliya .....	341
Disqrafiya və Disleksiya .....	342
Qüsurun forma və ağırlıq dərəcəsindən asılı olmayan universal loqopedik üz masajının sxemi .....	345
9) Artikulyasiya aparatının gimnastikası .....	348
10) Nitq xəritəsi .....	351

11) Dizartriya diaqnozu qoyulmuş uşaqların müayinəsinə dair loqopedik xəritə .....	357
12) Kəkələmənin müayinəsi üzrə loqopedik xəritə.....	359
13) Nitq inkişafı və nitq qüsurlarının aradan qaldırılması məşğələlərində istifadə olunan vəsaitlər.....	361
14) Sərbəst səslərin və səs birləşmələrinin alınması üçün nümunə şəkilləri .....	363
15) Alternativ və auqmentativ kommunikasiya .....	384
Uşağın bacarıqlarının ilkin qiymətləndirilməsi .....	401
16) Terminoloji lüğət .....	416
17) İstifadə olunan ədəbiyyat .....	416

## GİRİŞ

**Gözəl nitq** – uşağın hərtərəfli inkişafı üçün vacib olan şərtlərdən biridir. İxtiyari nitq qüsuru bu və ya digər dərəcədə uşağın fəaliyyətində və davranışında öz əksini tapır. Nitqində qüsurlar olan uşaqlar digərlərindən fərqləndiklərini dərk etməyə başladığı andan etibarən səs-siz, qərarlı və utancaq olur, tədricən özlərinə qapılı bilir və ən əsası isə həyatın əsas şərtlərindən biri olan ünsiyyət, kommunikasiya bacarıqlarından məhrum olurlar. Nitq və ünsiyyət bacarıqları sonrakı birləşmələrin əsasını təşkil etdiyindən, uşağa vaxtında yardım göstərilməzsə, bu, gələcəkdə daha mürəkkəb və arzuolunmaz halların yaranmasına gətirib çıxara bilər.

## LOQOPEDİYA HAQQINDA ANLAYIŞ

İnsan cəmiyyəti yarandığı gündən hazırkı vaxta qədər nitqində qüsurlar olan insanların təlim-tərbiyə məsələləri, həmin qüsurların aradan qaldırılması yolları çoxlarını düşündürmüşdür. Nəticədə isə əqli və fiziki qüsurlu insanların müvafiq şəkildə islahı ilə məşğul olan elm sahəsi – defektologiya meydana gəlmişdir.

Defektologiya pedaqoji elmlərə aid olub, özündə 4 elm sahəsini birləşdirir:

1. Oliyofreno pedaqogika
2. Surdo pedaqogika
3. Tiflo pedaqogika
4. Loqopediya

Nitq qüsurları, onların yaranmasının qarşısının alınması, aşkarlanması və xüsusi təlim-tərbiyə metodları ilə aradan qaldırılması ilə **loqopediya** elmi məşğul olur. Loqopediya nitq qüsurlarının səbəbini, strukturunu, simptomlarını və mexanizmini öyrənir. Loqopediya yunan sözü olub, tərcümədə – loqos (söz), paydeo (öyrənirəm, təbiyə edirəm) – “düzgün nitqi təbiyə edirəm” – deməkdir.

Loqopediyanın məqsədi uşağın nitqinin normal formalaşmasına və son nəticədə, onun təfəkkürünün tam inkişafına kömək etməkdən ibarətdir. Bu məqsədlə, loqopedin öz qarşısına qoyduğu əsas məsələ – uşağın imkanları, tələbatı və maraqları nəzərə alınmaqla loqopedik işin təkmilləşdirilməsi olmalıdır.

Nitq qüsurlarını aradan qaldırmaq üçün aşağıdakıları bilmək lazımdır:

1. Uşağın nitq inkişafı mərhələləri;
2. Artikulyasiya orqanlarının quruluşu;
3. Ana dilinin səslərinin düzgün tələffüz məxrəci;
4. Nitq qüsurları və onların aradan qaldırılma yolları.

## ÜNSİYYƏT VƏ NİTQ

### Ünsiyyət nədir?

1. Ünsiyyət – Kommunikasiyadır. Communicare – latınca "bölüşmək", "eyni, ortaqlaşmaq" – deməkdir.

2. Ünsiyyət məlumatın bir fərddən digərinə ötürülməsi və qəbul edilməsi prosesidir.

3. Ünsiyyətdə 2 və ya daha çox adam iştirak etməlidir.

4. Ünsiyyətdə olan insanlar bir-birinin ünsiyyət vasitəsini bilməli və anlamalıdırlar.

5. Ünsiyyət vasitəsilə biz öz hiss və fikirlərimizi ifadə edirik, ehtiyaclarımızı ödəyirik, məlumat alır, ötürür və təhlükəsizliyimizi təmin etmiş oluruq.

6. Ünsiyyət uşaq anadan olduğu anında ağlayarkən, anasının ona cavab verməsi ilə başlayır.

7. Ünsiyyətə girmək bacarığı özümüzü bir şəxsiyyət kimi təsdiq etmək, əlaqələr qurmaq, cəmiyyətə nüfuz etmək və uyğunlaşmaq üçün vacib amildir.

Amerika siyasətçisi Deniel Vebster ünsiyyəti belə səciyyələndirmişdir: "Mən bütün bacarıqlarımdan məhrum edilsəydim və bu bacarıqlardan yalnız birini seçmək məcburiyyəti qarşısında qalsaydım, o zaman ünsiyyət bacarığımı seçərdim. Çünki onun vasitəsi ilə digər bacarıqları tezliklə geri qaytarmaq mümkündür".



## Ünsiyyətin hansı formaları var?

Ünsiyyət qeyri-verbal və verbal şəkildə ola bilər:

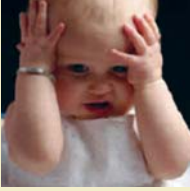

### Qeyri-verbal ünsiyyət

- Bədən dili;
- Mimika (üz ifadəsi);
- Gözlə əlaqə;
- Səslər (müxtəlif səsçixarmalar).

### Verbal ünsiyyət

- Nitq;
- Jestlərlə danışmaq;
- Yazı.



### Ünsiyyət aşağıdakı şəkildə baş verir:

1. Məlumatı görmək, eşitmək və ya hiss etmək;
2. Eşitdiyini, gördüyünü və hiss etdiyini anlamaq;
3. Alınan məlumata cavab hazırlamaq;
4. Cavab verilməsi yolunu seçmək;
5. Cavabı vermək və bu cavabın qarşı tərəfdən anlaşıldığına əminlik hasil etmək.

### Ünsiyyətin inkişafına mane olan səbəblər:

- Eşitmə zəifliyi;
- Əqli çatışmazlıq;
- Ünsiyyət çatışmazlığı ( Məsələn: ətrafdakıların uşaqla kifayət qədər ünsiyyətdə olmaması);
- Ünsiyyət problemi (Uşağın özünün ünsiyyət problemi. Məsələn: autizm);
- Nitq qüsurları.

## Ünsiyyət üçün lazım olan bacarıqlar:

- Diqqət;
- Dinləmə;
- Anlama;
- Təqlid etmə və iştirak;
- Nitq.

**Diqqət** – Uşağın ilk dəfə öz anasının üzünə baxması ilə başlayır və sonralar fikrini hər hansı bir fəaliyyət üzərində cəmləşdirməyə keçir.

**Dinləmək bacarığı** – Uşağın eşitdiyi hər bir səsə reaksiya verməsindən başlayaraq onun müəyyən bir şeyə qulaq asmaq bacarığına doğru inkişaf edir.

**Anlama** – Uşaq anasının səsini tanıdığı, gördüyü əşyaların mənasını başa düşdüyü andan başlayaraq, eşitdiyi sözlərin və cümlələrin başa düşülməsinə qədər inkişaf edir.

**Təqlid etmə və iştirak** – Lap kiçik vaxtlarından ana ilə qarşılıqlı təqlid etmə və birgə oyunlardan başlayıb, söhbət zamanı öz növbəsini gözləmə bacarığına qədər inkişaf edir.

**Nitq** – Qığıldama və işarələrdən başlayıb, öz dilində sərbəst və düzgün danışmağa qədər inkişaf edir.

**Nitq** – insanlar arasında ünsiyyət üçün vasitə, həm də onların düşüncə tərzidir.

Nitq – yazılı, şifahi, təsviri, işarəli ola bilər.

**Şifahi nitq** – səs – nitq aparatı – dil – anlama.

**Yazılı nitq** – hərfi simvollar – motor bacarıqları – görmə – dil – anlama.

**Təsviri nitq** – simvollar, şəkillər – görmə və ya hissetmə – anlama.

**İşarəli nitq** – motor bacarıqları – sözləri əvəz edə bilən jestlət – anlama.

Yuxarıdakıların nəzərdən keçirilməsi nəticəsində, nitqin hər hansı bir formasından istifadə etmək üçün ən vacib şərtin **anlama** olduğu qənaətinə gəlmək olar.

Anlamanın əsasında assosiasiyaların yaranması və onlardan istifadə olunması dayanır. Assosiasiyalar sistemi nə qədər zəngin olarsa, anlama imkanları da bir o qədər geniş olar. Anlama prosesi qavrayışın nitqlə, sözlə əlaqələndirilməsi prosesi kimi baş verir. Bununla da uşaqlar ilk aylarından qeyri-verbal ünsiyyət prosesinə, 1 yaşından başlayaraq isə verbal ünsiyyət prosesinə qoşulurlar. Nitqi anlamaq çox vacib-

dir. Belə ki, biz onun vasitəsilə yeni məlumatlar və biliklər alır, söhbətdə iştirak edir, digər insanların xahişlərini yerinə yetirə bilir.

## NİTQİN İNKİŞAFI

Nitq insanların anadangəlmə qabiliyyəti deyildir. O, uşağın inkişafı ilə tədricən formalaşır. Onun inkişafı ətrafdakı bir çox amillərdən asılıdır. Nəzərə alınmalıdır ki, uşağın nitqi 5 yaşına qədər formalaşır, başqa sözlə, hər bir mərhələdə onun inkişafına müsbət təsir göstərmək mümkündür.

Uşaqlarda səs tələffüzünün də özbaşına, böyüklərin köməyi olmadan yaranması fikri tamamilə yanlışdır. Uşağın nitqinin formalaşması prosesinə düzgün müdaxilə olunmaması, əksər hallarda inkişaf geriliyinə gətirib çıxarır.

### Uşağın nitq inkişafı mərhələləri 0-12 ay



Nitq səslərin artikulyasiya orqanlarının mürəkkəb hərəkət kompleksini nəticəsində yaranır. Uşaq hələ lap ilk günlərindən başlayaraq dili, dodağı və çənəsi ilə müxtəlif artikulyator-mimik hərəkətlər edir. Təzə doğulmuş uşaq qeyri-iradi səslər çıxara bilər (məsələn: qışqırıq, inləmə, achiq, ağrı yaxud narahatlığı ifadə edən səslər). Həmin səslərin nitqlə heç bir əlaqəsi olmasa da, bunlar nitq aparatının nəfəs, səs və artikulyasiya həssaslığı kimi 3 bölməsinin və müxtəlif hərəkətlərin inkişaf etməsi üçün şərait yaradan çox vacib amil hesab olunur. 2-3 ayında uşaq səsləri artikulyasiya etməyə cəhd göstərir. “Qığıltı” adlanan bu səs, əvvəlcə adi oxuyan və boğaz səsləri olub, sonra get-gedə dəyişərək, daha da rəngarəngləşir və uşaq təxminən 5 ayına çatdıqda böyüklərin dodaq hərəkətlərini təkrar etməyə çalışır. Dönə-dönə təkrarlanan həmin dodaq hərəkətləri hərəkət qabiliyyətinin möhkəmlən-

məsinə gətirib çıxarır. Uşağın artikulyasiya aparatında bir problem olarsa, bu, onun qidalanması zamanı özünü biruzə verir. Uşağın 1-11 aylıq dövrünü əhatə edən mərhələ “nitqə hazırlıq mərhələsi” adlanır.

### 1. Nitqə hazırlıq mərhələsi (qeyri-verbal mərhələ)

Yaş	Nitqi anlama və ünsiyyət
0-3 aylıq	Anadan olan zaman ağlayır, narahatçılığı olanda, bir yeri ağrıtanda və ya ac olanda ağlamaqla biruzə verir. Sifətində ilk təbəssümü görmək olur. Onunla danışanda gülüşlə cavab verir, müxtəlif səslər çıxarır.
4 aylıq	Anasını tanıyaraq sevincini bildirir. Səsin gəldiyi yerə baxır, onunla söhbət edəndə qığıldayır, ucadan gülür, tək qaldıqda müxtəlif səslər çıxarır.
5-6 aylıq	Dərhal səs gələn tərəfə çevrilir. Anasının səsinə tanıyır, ona ünvanlanmış ciddi və ya məhraban intonasiyaları seçə bilər, mahmı oxuyurmuş kimi uzun-uzadı sait səsləri (a, e, o, i, u, ə) çıxarır, qığıldama yavaş-yavaş təkrarlanan hecaların tələffüzünə keçid alır. Nitqi anlama prosesi inkişaf etməyə başlayır.
7-9 aylıq	“...Haradadır?” sualına cavab olaraq hər zaman eyni yerdə olan bir və ya bir neçə tanış əşyanı gözləri ilə axtarır (burnunu, gözlərini və s. göstərə bilər). Çoxsaylı təkrar hecalar deyir, səslərə diqqətlə qulaq asır, əvvəlcədən öyrədilmiş hərəkətləri böyüklərin göstərişi ilə icra edir (məs. “Əl çal!”, “Bir quş uçdu.” və s.), 9 ayda öz adını tanıyır və onu çağıranda çevrilib baxır, böyükləri yamsılayaraq bəzi bildiyi hecaları təqlid edir.
10 aylıq	Böyüklərin göstərişi ilə oyuncaqlardan istifadə etməklə, artıq ona tanış olan öyrədilmiş hərəkətləri yerinə yetirir (məs. kubikləri üst –üstə qoyur, piramidanın halqalarını çubuğuna keçirir). “...Ver!” göstərişi ilə tanıdığı əşyanı tapır və verir. Böyüklərin ardınca yeni hecaları təkrar edir. Ünsiyyətə jestlər vasitəsi ilə girir, situasiyaya uyğun olaraq, özünün “yalançı” sözlərindən istifadə edir.
11 aylıq	Sözləri və sadə göstərişləri başa düşür, təkrar hecalardan yavaş-yavaş sözlərə keçir. Böyüklərin göstərişləri ilə gəlinciyi yedirir, yatırır və s. Bir neçə saniyə şəkillərə baxır, oyun zamanı müxtəlif səslər çıxarır. Nitqi anlama prosesində artıq ümumiləşdirmə bacarığı nəzərə çarpır (məs. “Topu götür!” söylədikdə, oyuncaqların içərisindən hər hansı bir topu seçib gətirir). Nitqində müxtəlif işarə – sözlər meydana gəlir (piş-piş, ham-ham, muuu və s.)

## 1-6 yaş



1 yaşından başlayaraq, uşağın nitqinin inkişaf dövrü başlayır. Uşağın ilk dediyi sözlər ümumi məna daşıyır. Belə ki, o, eyni sözlə həm əşyanı, həm istəyini, həm də hisslərini ifadə edə bilər. Məs: “pişik” sözü ilə həm pişik kəlməsini, həm pişikdən qorxduğunu, həm də pişik gördüyünü bildirə bilər. Bu zaman yalnız situasiyadan asılı olaraq, uşağı başa düşmək olar. Bu cür, nitq situativ “nitq” adlanır.

Nitq inkişaf dövrünə onun fonetik, leksiki və qrammatik cəhətdən inkişaf dövrləri aiddir. Nitq eşidilənləri təqlid etməklə inkişaf edir. Buna görə də ətrafdakıların nitqi səlis, düzgün və gözəl olmalıdır. Əşyaların adını düzgün tələffüz etmək lazımdır. Heç vaxt uşaq dilində danışmaq olmaz. Bu dövrdə aktiv lüğətlə yanaşı uşağın passiv lüğəti də inkişaf edir. 5 yaşında uşağın passiv lüğəti təxminən 14000 sözdən ibarət olur.

### 2. Nitq inkişafı mərhələsi (verbal mərhələ)

Yaş	Lüğət	Nitqin ümumi vəziyyəti	Səs tələffüzü
1 yaş	10-12 söz	Sözlərlə birlikdə fikrini bildirmək üçün işarə – jestlərdən istifadə edir.	
1,6 yaş	30-40 söz	Bu dövrdən başlayaraq əsasən, nitqi anlama, təqlid etmə, ümumiləşdirmə bacarığı sürətlə inkişaf etməyə başlayır. Sadə göstərişləri başa düşür, bir sıra tamıdğı işarə – jestlərdən, sözü əvəz edən və sözə-oxşar kəlmələrdən istifadə edir. Əli ilə “sağ ol” göstərir, “qurtard” sözünü başa düşür. Kənardan gələn səs mənbəyini axtarır (məs. maşın səsi, həyətdəki uşaqların səsi və s.). Heyvanların səslərini çıxarırlar və onları həmin səslərlə adlandırır.	
2-3 yaş	200-300 söz	Bu yaş dövrü lüğət tərkibinin kəskin artması dövrüdür. Uşaq əşyaların xassələri ilə tanış olur, onlar haqqında qısa mülahizələr yürüdə bilər, 2-3 sözdən ibarət cümlələrlə işləyir, səsləri daha aydın tələffüz etməyə başlayır, yad adamlar da onun nitqini başa düşə bilərlər. Ancaq bu dövrdə nitq, hələ ki mükəmməl olmur,	P, b, m, f, v, t, d, n, k, q, x, g səslərini tələffüz edə bilər. Tələffüz bir qədər yumşaqdır. Nitqdə S, Z səsləri əmələ gəlir. K (kitab), g, ş, j, ç, c, l, r səslərini ya ötürür, ya

3-4 yaş	800-1000 söz	Uşaq çox danışmağa başlayır, qısa şeirlərə və nağıla qulaq asmağı xoşlayır, onları yadda saxlayır və danışır. Sadə söhbətlər zamanı o da söhbətə qoşulur, 3-4 sözdən ibarət cümlələr qurur. İsimləri tək və cəmdə, felləri isə şəxs, kəmiyyət və zamana görə dəyişmək vərdişinə praktiki olaraq yiyələnmiş olur. Çətin tələffüz olunan və ya tanış olmayan sözlərdə səhv tələffüzə yol verir. Sözlərdə səslərin yerinin dəyişilməsi, sözün qısaldılması hələ də mövcuddur: televizor - tevizor, çiyələk - çilələk.	Nitqində ş, j, ç, c səsləri əmələ gəlir, ancaq yumşaq tələffüz olunur. R səsi buraxılır və yaxud da əvəz edilir, L səsi ya yumşaq tələffüz olunur ya da əvəz edilir. Lampa - yampa, kirpi - ki. pi
4-5 yaş	2000-2500 söz	Uşağın nitqində yerdəyişmələr, səs və heca ötürmələrinə yol verilməsi kifayət qədər azalır. Uşaq daha geniş və mürəkkəb cümlələrdən istifadə edir, cümlələri qrammatik cəhətdən düzgün qurur, onun nitqi daha ardıcıl və rəbitəlidir. Oynamaq, süjetli şəkli və ya hər hansı bir başqa əşyanı müşahidə etdikdən sonra bu haqda 3-4 cümlədən ibarət hekayə qura bilər. Ümumiləşdirici sözləri başa düşür: oyuncaqlar, qab-qacaq, heyvanlar, geyim və s. bəhs edərkən həmcins üzvlü cümlələrdən istifadə edir.	Samit səslərin yumşaldılması itir, lakin R səsinə hər uşaq tələffüz edə bilmir.
5-6 yaş	2500-3500 söz	Müxtəlif mürəkkəb cümlələr qurur. Məs. verilmiş sözlərdən (oğlan, şəkil, rəngli qələm, çəkmək) cümlə qura bilər. Atalar sözünün mənasını başa düşə bilər. Həyatla bağlı hekayələr qura bilər. Şəri, sevinc, kədər, təəccüb hissələrini intonasiya vasitəsi ilə ötürməyi bacarır. Sadə cümlələri sözlərə, sözləri hecalara, hecaları səslərə ayırmağı bacarır. Samit və sait səsləri ayıra bilər. Böyüklər kimi danışa və başa düşə bilər, nitqini qrammatik cəhətdən düzgün qurur.	Ana dilinin bütün səslərini düzgün tələffüz edir.

## Ünsiyyət bacarığı, nitqi anlamanın və nitqin qiymətləndirilməsi

<b>1. Nitqə hazırlıq mərhələsinin qiymətləndirilməsi</b>		+	-
<b>0-3 aylıq</b>			
1.1	Anadan olanda ağlayır		
1.2	Acanda ağlayır		
1.3	Bir yeri ağrıtanda və ya narahat olanda ağlayır		
1.4	Onunla danışanda təbəssümlə cavab verir		
<b>4 aylıq</b>			
1.5	Onunla danışanda qığıldayır		
1.6	Səs gələn tərəfə baxır		
1.7	Ananın səsini tanıyır		
1.8	Ucadan gülür		
1.9	Diqqətlə onu danışdıranın üzünə baxır		
<b>5-6 aylıq</b>			
1.10	Səs gələn tərəfə dərhal baxır		
1.11	Ananın və onunla yaxın ünsiyyətdə olan digər ailə üzvlərinin səsini tanıyır (məs. kiçik bacı və ya qardaşının)		
1.12	Ciddi və ya mehriban intonasiyanı ayırd edir		
1.13	Uzun-uzadı müxtəlif səslər çıxarır (a , o, u, e, m və s.)		
1.14	Qucaqda olarkən anası tərəfindən adı çəkilən insanları və ya əşyaları gözləri ilə axtarır		
1.15	Musiqiyə reaksiya verir		
<b>7-8 aylıq</b>			
1.16	Tanış əşyanın (məsələn, əmziyin) və ya insanın yerini soruşduqda, onu gözləri ilə axtarır		
1.17	Ailə üzvlərinin və ya yaxın adamların səslərini tanıyır		
1.18	Səsli oyuncağa maraq göstərir		
1.19	Çoxsaylı təkrar hecaları tələffüz edir		
<b>9 aylıq</b>			
1.20	Əvvəlcədən öyrədilmiş sadə hərəkətləri böyüklərin göstərişi ilə icra edir (məs. “Əl çal!”, “Bir quş uçdu.” və s.)		
1.21	Öz adını tanıyır		
1.22	Onu çağıranda çevrilib baxır		
1.23	Böyüklərin söylədiyi bəzi hecaları təqlid edir		
<b>10 aylıq</b>			
1.24	1-3 bədən üzvünü göstərir		
1.25	Böyüklərin göstərişi ilə oyuncaqlardan istifadə etməklə artıq ona tanış olan hərəkətləri edir (məsələn, kubikləri üst-üstə qoyur, piramidanın halqalarını öz çubuğuna keçirir, topu atır)		
1.26	Böyüklərin ardınca yeni hecaları təkrar edir		
1.27	Ünsiyyətdə jestlərdən və “öz dilindən” istifadə edir		
1.28	Başı ilə “Yox!”, əli ilə “Sağ ol!” deyir		
<b>11 aylıq</b>			
1.29	Gündəlik olaraq eşitdiyi sözləri, sadə göstərişləri başa düşür		
1.30	Oyun zamanı müxtəlif səslər çıxarır		
1.31	“Topu ver!” – dedikdə, oyuncaqların içərisindən hər hansı bir topu götürüb verir.		

1.32	Pişiyin, itin səsinə çıxarır və onları həmin səslərə uyğun olaraq adlandırır		
1.33	Oyun zamanı öz növbəsini gözləyir.		
<b>2. Nitq inkişafı mərhələsi</b>		+	-
<b>1 yaş</b>			
2.1	2 eyni hecadan ibarət sözləri tələffüz edir		
2.2	Sadə tapşırıqları yerinə yetirə bilir (ver, at, otur, göstər, uzan, oyna və s.)		
2.3	Tərif və tənqidə adekvat reaksiya verir		
	10-12 söz bilir		
<b>1 yaş 6 ay</b>			
2.4	Özünün və gəlinciyinin bədən üzvlərini göstərir		
2.5	Böyüklərin ardınca səsləri, hecaları və kiçik sözləri yamsılayır.		
2.6	Oyuncaqla bağlı 2 əməliyyatdan ibarət göstərişləri yerinə yetirir (məsələn: topu götür və qutuya at)		
2.7	Öz adını deyir		
2.8	40-60 söz deyə bilir		
<b>2-3 yaş</b>			
2.9	2-3 sözdən ibarət cümlələr işlədir		
2.10	Yaxınlarını fotosəkilə gördükdə tanıyır		
2.11	“Böyük” və “Kiçik” anlayışlarını bilir		
2.12	“Yuxarı” və “Aşağı” anlayışlarını bilir		
2.13	3 əməliyyatdan ibarət sadə tapşırıqları yerinə yetirir (Get, mətbəxdən qaşığı gətir, nənəyə ver)		
2.14	Gəlinciklə bağlı göstərişləri yerinə yetirir (Gəlinciyin bədən üzvlərini göstər və adlandır, onu yedirt, yatırt, başını sığalla və s.)		
2.15	Ayaqyoluna getmək istəyini söz ilə bildirir (bunu istədiyi kimi adlandırma bilər)		
2.16	Müxtəlif nitq hissələrindən ibarət cümlələr qurur (Mənim topum böyükdür. Ata işə getdi və s.)		
2.17	Tez-tez “Bu nədir?” sualını verir.		
2.18	Öz cinsini söyləyir		
2.19	İsmin hal şəkilçilərindən düzgün istifadə edir (mənim, mənə, mənə və s.)		
<b>3-4 yaş</b>			
2.20	Kiçik şerə, nağıla, hekayəyə qulaq asmağı sevir		
2.21	Sadə dialoqlarda iştirak edir		
2.22	Onu maraqlandıran mövzu haqda qısaca danışa bilir		
2.23	Tez-tez “Niyə?” sualını verir		
2.24	“Altında”, “Üstündə”, “İçində”, “Yanımda” anlayışlarını bilir		
2.25	2 ardıcıl baş vermiş hadisəni baş verdiyi ardıcılıqla danışır		
2.26	Nitqi yad insanlar üçün də başa düşüləndir.		
<b>4-5 yaş</b>			
2.27	Öz təəssüratları haqda sərbəst danışır		
2.28	Antonimləri tanıyır		
2.29	Mürəkkəb cümlələrdən istifadə edir		
2.30	3 mərhələdən ibarət olan tapşırıqları yerinə yetirir		
2.31	Tanış hekayəni əyani vasitə (məsələn, şəkil) olmadan söyləyir		
2.33	Rəngləri tanıyır		

2.34	5-ə qədər saya bilir		
<b>5-6 yaş</b>			
2.35	Heç olmasa, 2 şeir bilir		
2.36	Uzun nağıllara qulaq asmağı sevir		
2.37	Ana dilinin bütün səslərini düzgün tələffüz edir		
2.38	Müxtəlif artikulyasiya hərəkətlərini edə bilir		
2.39	Adını, soyadını, ünvanını söyləyə bilir		
2.40	Verilən müxtəlif sualları ətraflı cavablandırır		
2.41	Gördüyü hər yeni şey, eşitdiyi hər yeni söz haqqında məlumat almaq istəyir		
2.42	Olduğu yer haqda ətraflı məlumat verə bilər		
2.43	“Dünən”, “Bu gün”, “Sabah” anlayışlarının mənasını bilir və onlardan düzgün istifadə edir.		
2.44	Müxtəlif qruplardan azı 5 əşyanın adını çəkə bilir (meyvələr, heyvanlar və s.)		
2.45	Fikrini böyüklər kimi izah edə bilir.		

### Nitqi inkişaf etdirmənin yolları



#### *Nitqin formalaşması dövründə onun inkişafına müsbət təsir göstərmək üçün nə etməli?*

Nitqi gündəlik situasiyalarda və xüsusi hazırlanmış loqopedik məşğələlər zamanı inkişaf etdirmək olar. Lap kiçik vaxtlarda uşağın ünsiyyət bacarığını inkişaf etdirmək üçün ən gözəl vasitə gündəlik situasiyalardan istifadə edilməsidir.

#### **Gündəlik situasiyalar nə üçün faydalıdır.**

Ona görə ki, bu, situasiyalar:

1. Təkrarlanandır.
2. Burada mütləq birgə fəaliyyət var.
3. Ailə üzvlərinin hər biri bu işdə iştirak edə bilər.
4. Uşağa nə işə öyrətmək üçün əlavə vaxta ehtiyac yoxdur.
5. Bir fəaliyyət zamanı bir neçə şey öyrənmək olar.
6. Uşaq bilavasitə onu əhatə edən mühiti ətraflı öyrənir.

7. Gündəlik situasiyalar zamanı uşağın sosial bacarıqları inkişaf edir, o, gələcəkdə müstəqil yaşamaq, özünəxidmət bacarığına yiyələnir.

### **Hansı gündəlik situasiyalardan istifadə etmək məsləhətdir?**

- Yemək;
- Çimmək;
- Ev işləri zamanı;
- Geyinib-soyunma;
- Gəzinti.

Bütün bu fəaliyyətlər zamanı nitq aydın, konkret olmalı və uzun-uzadı olmamalıdır.

### **Xüsusi məşğələlər necə aparılmalıdır?**

Əgər biz ünsiyyət çətinliyi olan uşağa kömək etmək istəyırıksə, onun qabiliyyət və bacarıqları barədə aydın və ətraflı məlumat əldə etməliyik.

1. Uşağın bacarıqlarının qiymətləndirilməsini aparmaq və geriliklərini müəyyənləşdirmək.
2. Uşağın fərdi inkişaf planını tərtib etmək.
3. Uşağın inkişafı üzrə qeydiyyat aparmaq.

### **Məşğələnin aparılma şəraiti**

1. Məşğələ keçirilən otaqda uşağın diqqətini yayındıracaq heç bir şey olmamalıdır.

2. Məşğələ zamanı valideynlərdən biri iştirak etməlidir.

3. Uşağın özünü yaxşı hiss etdiyinə (yorğun, ac, xəstə olmadığına) əminlik hasil edilməlidir. O, sizə etibar etməli və sizinlə ünsiyyətdə olmaqdan məmnun qalmalıdır.

4. Görüləcək iş planı qabaqcadan aydın şəkildə hazırlanmalıdır.

5. Məşğələ zamanı istifadə ediləcək vəsaitlər və oyuncaqlar əvvəlcədən hazırlanmalıdır. Bu oyuncaqlar uşağın sevimli oyuncaqlarının arasından seçilməlidir.

6. Uşağın hər bir uğurlu işini alqışlamağı unutmayın.

### **Hər bir fəaliyyətin aparılma strukturu**

1. STİMUL – Uşaq hər hansı bir fəaliyyətə mütəxəssis tərəfindən stimullaşdırılır.

2. FƏALİYYƏT – Mütəxəssis tərəfindən uşağın stimullaşdırılması nəticəsində onun etdiyi fəaliyyət.

3. QIYMƏTLƏNDİRMƏ – Uşağın etdiyi fəaliyyətə "qiymət" olaraq mütəxəssisin reaksiyası.

Mütəxəssisin reaksiyası gücləndirici və ya zəiflədici ola bilər.

Gücləndirici reaksiyalara alqış sözləri, əl çalma, rəğbətləndirmə, uşağın sevdiyi hərəkət, əşya, oyuncaq və ya qida ilə mükafatlandırma və s. aid ola bilər.

Zəiflədici reaksiyalara susma, istehza, məşğələnin alqışsız təkrar edilməsi və ya tapşırığın dəyişdirilməsi, veriləcək mükafatın təxirə salınması, baş işarəsi ilə yavaş tərzdə "yox" göstərmək ya da qabaqcadan "səhvdir" şəklini, ya simvolunu göstərmək və s.

## NİTQİN İNKİŞAFI ÜZRƏ MƏŞĞƏLƏLƏR

### *Nitqin formalaşması dövründə onun inkişafına müsbət təsir göstərmək üçün nə etməli?*

Uşaqla keçiriləcək məşğələləri qurarkən, mütləq onun yaş xüsusiyyətlərinə uyğun olan aparıcı fəaliyyət formasını nəzərə almaq lazımdır.

0-1 yaşında uşağın aparıcı fəaliyyət forması böyüklərlə müsbət emosional ünsiyyətdir. Bu dövrdə uşaq onu əhatə edənlərlə ünsiyyətə, emosional əlaqələrə ehtiyac duyur və bu ünsiyyətin əsasında uşağın gələcək psixi inkişafına həlledici təsir göstərən kommunikativ-dərketmə kompleksi dayanır. Bu yaş dövründə uşağa kifayət qədər diqqət göstərilməzsə, onunla az ünsiyyət qurularsa, uşağın hər şeydən əvvəl nitqi və psixi inkişafında ləngimələr ola bilər. Deməli, uşağı bu yaş dövründə olan valideyn, hər zaman onunla danışmalı, ona gülümsəməli, onu necə sevdiyini bildirməli, onun üçün gözəl mahnılar oxumalı, tez-tez sığallamalıdır. Bu dövrdə uşağa alınan oyuncaqlar rəngarəng, yatağına ya da oyun guşəsinə bərkidilə bilən, çox da gur işığı və səsi olmayan, yumşaq oyuncaqlar olmalıdır. 1 yaşına qədərki dövrdə uşaqda aşağıdakı bacarıqların inkişaf etdirilməsinə çalışmaq lazımdır.

- Təlqin etmək;
- Seçim etmək.

**0-1 yaşında uşaqların ünsiyyət bacarığının inkişafı üçün aşağıdakı işləri görmək lazımdır:**



1. Oyunu və ya hər hansı hərəkəti səslərlə müşayiət edin.
2. Yatırılma zamanı "lay-lay" oxuyun. Səsiniz alçaq, həzin və mehriban olmalıdır.
3. Uşağa baxaraq, müxtəlif səslər çıxarın (a, o, u, i, e, ə, m) və bunları intonasiya ilə edin.
4. Uşağa səsi təkrarlamağı öyrətmək üçün ilk olaraq, onun nitqində istifadə etdiyi səsləri siz özünüz təkrar edin. Sonra yeni səslər təklif edin.
5. Uşaq sait səsləri tələffüz edən zaman, əlinizin içi ilə onun ağızını yavaşca qapayıb-açın. Sonra bu hərəkəti özünüz edin. Yenidən uşaqla təkrar edin.
6. Uşaq m, b samit səslərini tələffüz edən zaman şəhadət barmağı-nızla onun dodaqlarını yuxarıdan aşağıya doğru tez-tez sıgallayın. Sonra bu hərəkəti özünüz də edin. Uşağın bu səslərə diqqət yetirdiyinə əmin olun.
7. Uşaqla oynayarkən hər oyuncağa, oyuna və fəaliyyətə uyğun səslər çıxarın (ciç-ci, myau, qa-qa-qa, hop-ba, am-am, piş-piş, çap-çap, tuk-tuk, mu-mu və s.).
8. Uşaq bir hecanı təkrar edərkən, onun ardınca həmin hecanı 3-4 dəfə təkrar edin. Məs. ma-ma-ma və yenidən təkrar etməsini bir qədər gözləyin.
9. Uşaqla danışdıqda jestlərdən də istifadə edin. Məsələn: "Hə!", "Yox!" dedikdə, başımızı da yellədin, "Sağ ol!" dedikdə, əlinizi yellədin. Bu zaman uşağın əlindən tutub, onunla xudahafizləşin.
10. Uşağa hər hansı əşyani verərkən onun adını (soska, su, top, şıq-şıq və s.) çəkin. Uşaq yalnız əlini sizə uzatdıqdan sonra həmin əşyani ona verin.
11. Uşaqla birgə fəaliyyət zamanı ilk olaraq, "Təsdiq" və "İnkər" işarələrini müəyyənləşdirin. Sonrakı fəaliyyətlər zamanı onun bu işarələri uyğun olaraq, "Hə" və "Yox"-la səsləndirin.

12. Uşağın çıxardığı səsləri və hecaları ətrafdakı əşyalarla uyğunlaşdırın və səsləndirin. Məsələn, əgər uşaq "ma" deyirsə, "maşın" deyərək, ona müvafiq oyuncağı, "A" deyirsə, "Ana" deyərək, ananı, eləcə də "qa" – "qaqa", "ba" – "baba", "to" – "top", "nə" – "nənə", "ba" – "baba" deyərək, onları göstərin.

13. Uşaqla müxtəlif oyunlar oynayın. Məs:

■ "Maşın gəldi, siqnal verdi: bip." Şəhadət barmağınızla uşağın burnuna toxunun.

■ "Quş uçdu – uçdu – uçdu (uşağın adı) əlinə düşdü.

.....qarnına.....

.....başına.....

.....çiyininə.....və s.

■ "Bir quş uçdu, qağğ elədi,

Yumurtasını dağ elədi.

(Baş barmaqdan başlayaraq uşağın barmaqlarını tutun)

Buna verdi, buna verdi.....buna qalmadı.

və s.

14. Gəzinti zamanı ətrafdakı əşyaları göstərin və deyin:

– "Bax gül, gül hanı?"

– "Bax pişik, pişik hanı?" və s.

15. "Qucağıma gəlirsən?" – deyə, soruşun və onun əlini uzatmasını və ya digər təsdiqedicə işarə verməsini gözləyin, yalnız bundan sonra onu qucağınıza götürün.

16. Ətrafdakı insanların, xüsusən də, uşaqların onunla oynamasına, onun çoxlu gülməsinə şərait yaradın.

17. Uşağa müxtəlif tapşırıqlar verin:

– Topu mənə ver.

– Kuklanın başını sığalla.

– Otur, dur.

– Əlini mənə ver.

– Ataya "Sağ ol!" – de və s.

18. Uşağa "Olmaq" kəlməsinə mütləq əməl etməsini öyrədin. Ancaq bu kəlməni uşağa gün ərzində  $7 \pm 2$  dəfədən artıq demək olmaz. Bu kəlməni yalnız ən vacib situasiyalarda işlədin. Digər hallarda, onu başqa sözlə əvəz edin. Məs: "Bunu etmək yaxşı deyil, məsləhət deyil və ya başqa bir fəaliyyətə istiqamətləndirmək..."

19. Onun hər hansı oyuncağını gizlədin (məs. pərdə ilə üstünü örtün) və onun yerini soruşun.

20. Uşağın qarşısına iki oyuncaq qoyub, onlardan birinin adını şəkin və həmin ada uyğun oyuncağın hansı olduğunu soruşun.

21. Ona bədən üzvlərini göstərməyi öyrədin:

– Burnun hanı?

– Gözün hanı? ...və s.

Fiziki dəstəyin köməyi ilə bədən üzvlərini göstərməyi öyrədin.

22. Adətən uşaqlar bir kəlmə ilə bir çox əşyaları və ya canlıları adlandırır. Məs. "ham" ilə o, bütün dördayaqlı heyvanları, "ğın" ilə bütün nəqliyyat vasitələrini, "ku-ku" ilə bütün oyuncaqları adlandırır. Uşaq hər hansı bir kəlmə ilə nəyi isə adlandıraraq göstərdiyi zaman siz bu əşyanın düzgün adını söyləyərək təsdiq edin:

– Hə, sən düz deyirsən: bu, inəkdir.

– Hə, sən düz deyirsən: bu, maşındır və yaxud da:

– Hə, sən düz deyirsən: bu, kukladır .... və s.

23. Uşaqla növbəli oyunlar oynayın. Məsələn, topu uşağa tərəf di-yirləndərək, – "İndi sən mənə at", – deyin və yaxud da yerdə qarşı-qarşıya oturub maşını növbə ilə bir-birinizə tərəf itələyərək sürün.

### 1-3 yaşlı uşaqların nitq inkişafı üçün görülməli olan işlər



1-3 yaşlı uşağın aparıcı fəaliyyət forması əşyalarla bağlı manipulyativ, hərəkəti fəaliyyətdir. Bu yaş dövrü verbal nitqin kəskin inkişaf dövrüdür. Həmin dövrdə uşaqda dərk etmə və hərəkəti fəallıq sürətlə inkişaf etdiyindən nitqə güclü ehtiyac duyulur. Böyüklərlə birgə müxtəlif əşyalarla bağlı əməliyyatların yerinə yetirilməsi zamanı, hər bir əşyanın adını, nəyə xidmət etdiyini öyrənən uşaqda ətraf aləm haqqında təsəvvürlər formalaşır, lazımı bilik ehtiyatı toplanır, passiv və aktiv lüğət zənginləşir, sosial davranış təcrübəsi yaranır.

Bu yaş dövründə aşağıdakı bacarıqların inkişafına fikir vermək lazımdır:

- Nitqi təqlid etmə;
- İştirak etmə;
- Öz növbəsini gözləmə.

1. Uşağa təqdim etdiyiniz oyun materiallarını onun yaş xüsusiyyətlərinə uyğun seçin. Onun oyuncaqları real əşyalara uyğun olmalıdır (gəlincik, qab-qacaq dəsti, meyvələr, heyvanlar, top, maşın, qumla oynamaq üçün ləvazimatlar və s.). Əgər uşağa gəlincik alırsınızsa, onun uydurulmuş cizgi filminin qəhrəmanına deyil, adi uşağa bənzəyən olmasına çalışın.

2. Uşaqla işləyərkən istifadə etdiyiniz kitablar sadə, iri, aydın, rəngli şəkilli olmalıdır.

3. Bu yaşda uşağa danışılan nağıllar qısa, sadə, nağıl kitabları isə illüstrasiyalı olmalıdır.

4. Uşağa ətrafında olan əşyaların adlarını öyrətmək üçün uşağı geyindirən, yuyunduran, yemək verən, ev işləri görən zaman gündəlik həyat tərzində istifadə etdiyiniz əşyaların adını çəkib, onlar haqda məlumat verin. Məs:

- Bax, bu, sənin qırmızı köynəyindir. Gəl, onu geyinib həyəətə gedək.
- Bu, şampundur. İndi bununla sənin saçlarını yuyacağıq.
- İndi sabunu götürüb, əllərini sabunla.
- Bax, sənin üçün stəkana süd süzmüşəm. Gəl, bunu iç.
- Bura bax, gör ata bizə bazardan nə alıb: alma, armud, banan, kartof...

5. Mümkün olduqca, hər zaman ona seçim etmək üçün imkan verin.

- Ana sənə yemək bişirir. Sən kartof istəyirsən, yoxsa yumurta?
- Sən alma istəyirsən, yoxsa banan?
- Sən gəzintiyə getmək, yoxsa evdə oyuncaqlarınla oynamaq istəyirsən?

6. Hərəkəti fəaliyyətlə bağlı sözləri öyrətmək üçün gün ərzində uşağa müxtəlif kiçik tapşırıqlar verin (apar, gətir, bağla, aç, götür, qoy, ver və s.).

7. Onunla birlikdə kitaba baxarkən, kitabdakı şəkilləri həyatdakı əşya və fəaliyyətlərlə uyğunlaşdırın.

8. Gəzinti zamanı ətraf mühit haqqında bilikləri artırmağa çalışın. Passiv lüğətin zəngin olması aktiv lüğətin daha yaxşı və sürətlə inkişafına zəmin yaradır.

9. Uşağa yeni məlumat vermək istədikdə, ilk olaraq, onun diqqətini məlumat verəcəyiniz obyektə yönəldin.

– Bax, pişik. O, əl-üzünü təmizləyir. Mənə göstər görüm, pişik necə edir? Bəs o, necə səs çıxarır?

Pişik sənin xoşuna gəldimi?

10. Uşağa müəyyən əşyanın və ya fəaliyyətin adını öyrədərkən bir neçə dəfə onu göstərib adını çəkin, bir müddətdən sonra isə yenə onu göstərib adının nə olduğunu uşaqdan soruşun.

11. Yeni bir əşyanın adını öyrədərkən, uşağın ona toxunmasına şərait yaradın. Bu yolla siz, uşağın bu əşya haqqında təəssüratını artırmış olursunuz.

12. Bu yaş dövründə olan uşaqlarla ünsiyyət zamanı çalışın ki, heç vaxt onun əvəzindən danışmayasınız. Suallarınızı qurarkən, uşaq tərəfindən veriləcək cavabların "hə" və ya "yox" kimi deyil, bitmiş bir cümlə ilə cavablandırmasına fikir verin. Məs: – Maşınla oynamaq istəyirsən? – sualının əvəzinə "Sən topla oynamaq istəyirsən, yoxsa maşınla, ya da hansı oyunu oynamaq istəyirsən?" – sualını verərək, onun cavabını gözləyin.

13. Məşğələ zamanı əyani olaraq "böyük – kiçik", "aşağı – yuxarı" və s. sözlərin mənasını başa salın.

14. Digərləri ilə söhbət edərkən, onu da söhbətə cəlb edin.

15. Uşağın nitqini hər zaman səbirlə dinləyin və mütləq onun hər bir sualını cavablandırın.

16. Bu yaş dövründə uşaqlar sərbəst oyun fikirləşməkdə çətinlik çəkirlər. Bunun üçün yeni oyun qurmaqda həmişə uşaqlara kömək edin və onlarla birlikdə oynayın. Bir oyuncaqla müxtəlif oyunlar qurun. Məs: gəlinciklə aşağıdakı oyunları oynamaq olar: gəlinciyin yedirilməsi, yuyundurulması, yatırdılması, gəzintiyə hazırlanması, bədən üzvlərini tanınması, gəlincik üçün çay süfrəsinin hazırlanması və s. Topun yuxarı, səbətə, bir-birinə, iki maneə arasından atılması, gizlədilməsi, "Sehirli boxça" oyunu...

17. Nitqi gecikmiş uşaqlarla müxtəlif mənalı şəkillərin səsləndirilməsindən başlamaq olar.

(Nümunə üçün şəkil 1.) Bunun üçün ona hər səsə uyğun şəkillər təqdim olunur və bu şəkillərə uyğun səs çıxarmaq təklif edilir. Bu məşğələ şəkil üzrə danışmaq və oxumaq prosesinin başlanğıcı üçün çox faydalıdır.

### 3-6 yaşlı uşaqların nitq inkişafı üçün görülməli olan işlər.

3-6 yaşlı uşaqlarda aparıcı fəaliyyət forması böyüklər tərəfindən həmin yaş dövrünün ən müsbət tərəfi kimi qiymətləndirildiyi oyundur.

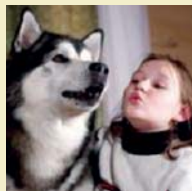

Bu yaşda, uşaqlar hər cür oyun növləri üzrə (süjetli – rollu, hərəki, qaydalı, didaktik, stolüstü – çaplı ...) oynamağı sevirler. Bundan istifadə edərək siz uşağa öyrətmək istədiyiz hər hansı bir bilgiyə uyğun olaraq oyun fikirləşə bilərsiniz. Bu dövrdən başlayaraq uşaqlar, müstəqil şəkildə müxtəlif oyunlar, o cümlədən, xəyali oyunlar qurmaq və oynamaq bacarıqlarına yiyələnirlər. Uşaq oyun vasitəsilə öz real dünyasını öyrənir, xəyali dünyasında isə inkişaf edir. Bu yaş dövründə nitq üçün vacib olan aşağıdakı bacarıqları inkişaf etdirmək lazımdır:

- Mövzu üzrə danışa bilmək.
- Sərbəst münasibət bildirmək.

1. Uşağın digər yaşlıları ilə ünsiyyətdə olmasına və birgə oynamaasına hər zaman şərait yaradın (bağça, həyəət, uşaq əyləncə və yaradıcılıq mərkəzləri və s.).

2. Uşağı müxtəlif didaktik oyuncaqlarla (müxtəlif mövzulara dair şəkili domino, loto, pəzl, müxtəlif "segen" lövhələri və s.) təchiz edin.

3. Məşğələnin səmərəli keçməsi üçün vəsaitlərin çoxçeşidli olmasını təmin edin.

4. Bu yaş dövründəki uşaqları "Niyəcik" adlandırırlar. Onlar əhatə olunduqları hər bir şey – əşya, hadisə ilə maraqlanırlar. Məhz ona görə də, bu uşaqların inkişafı üçün həmin ehtiyacların sizin tərəfinizdən tam və əsasən də düzgün ödənilməsinə çalışmaq lazımdır.

5. Nitqin inkişafı üçün uşaqda yeni-yeni təəsüratların yaranmasına imkan verən münbit şərait yaradılmalıdır. Məsələn, uşaqla birlikdə

sirkə, heyvanxanaya gəzintilərin təşkil edilməsi, müxtəlif uşaq tədbirlərində iştirak edilməsi və s.

6. Uşağın bu vaxta qədər artıq məlumat alaraq öyrəndiyi hər hansı bir şey haqqında assosiasiyalarını artırmağa çalışın. Məsələn:

Şaftalı – şirindir, yumrudur, qabığı tüklüdür.

Limon – sarıdır, turşdur, üstü hamar deyildir.

Quş – qanadları var, uçur, lələkləri var, dən, çörək yeyir, oxuyur.

Fil – çox böyükdür, xortumu var, qulaqları iridir, iki iri dişləri var...

7. Kitabda şəkilləri nəzərdən keçirərkən uşağın həmin şəkillərin əlamətlərinə daha çox fikir verməsinə istiqamətləndirin. Əşyanın rəngini, formasını, sayını, əlamətlərini ondan soruşun.

8. Daha çox məzmunlu, süjetli, silsilə şəkillərdən istifadə edin. Uşaqla birlikdə onları nəzərdən keçirin və birgə hekayələr qurun.

9. Uşağa nağıl danışarkən qəhrəmanların görünüşü, xarakterləri haqda ətraflı məlumat verin. Müsbət və mənfi qəhrəmanları ayırın. Danışdığınız süjet haqqında onun fikrini soruşun.

10. Uşağa ev heyvanları, vəhşi heyvanlar və onların balaları, meyvələr, tərəvəzlər, qablar, mebel, həşəratlar, ev və çöl quşları və s. kimi qruplar və onların insanlara faydaları haqda məlumat verin.

11. Uşaqla daha çox sözlü oyunlar oynayın. Məsələn: Uşağa hər hansı bir sözü, yaxud hər hansı bir əşyanı göstərərək, həmin əşyanın adını cümlədə işlətməsini tapşırın. Tapşırığın yerinə yetirilməsində uşaq çətinlik çəkdiyi təqdirdə həmin əşya ilə uyğun fəaliyyət nümayiş etdirin və sizin gördüyünüz işi cümlə şəklində ifadə etməsinə ona tapşırın. Məsələn: kağızdan təyyarə düzəldin, onu uşağa göstərin və uçurdun; akvariumda üzən balığı göstərin; digər oyunla oynayan uşağı çağırın, topu göstərin və sonra həmin uşağa atın; fənəri göstərin, onun işığını yandıraraq ətrafı işıqlandırın; gəlinciyə ad qoyub, onunla müxtəlif fəaliyyətlər (yatırdın, yedirdin, gəzdirdin və s.) edin.

12. Uşağa iki-üç sözdən ibarət cümlə deyən və bu cümlədə hansı sözlərin iştirak etdiyini təyin etməsinə tapşırın. Əgər çətinlik çəkərsə, bunu da nümayiş etdirin. "Mən qələmi qutuya qoydum." və s.

13. Sözləri hecalara ayırmağı öyrədin. Bunu müxtəlif hərəkətlərlə uşağın diqqətinə çatdırın. Məsələn, əlinizi çənənizin altına, dirsəyinizi isə stolun üstünə qoyub hər hansı sözü tələffüz edin. Bu zaman sözdə olan hecaların sayı qədər çənəniz qalxıb-düşəcək. Başqa bir halda, hər

hecanı deyərkən sifətinizin bir tərəfində əl çalın və bu zaman başınızı da həmin tərəfə əyin. Əlinizi yumruq şəklində tutun, uşaqla birlikdə hər hansı bir sözü asta-asta heca ilə tələffüz edin və bu zaman şəhadət barmağınızdan başlayaraq, barmaqlarınızı bir-bir açın. Söz bitdikdə, əlinizdəki açılmış barmaqlarınızı uşağa göstərərək soruşun:

– Bu sözdə neçə heca var idi?

14. Stolun üstünə bir neçə əşya qoyun. Hər hansı bir əşyanı barmağınızla göstərərək, onun ilk hecasını deyin və uşağa sözü tamamlamağı tapşırın. Sonralar bunu əşyaları göstərmədən edin.

15. Növbəti dəfə əşyaların baş hərfini söyləyin və uşağa sözü tamamlamağı tapşırın. İlk olaraq uşağa eyni bir sait səslə, sonra isə müxtəlif sait səslərlə başlanan əşyalar, şəkillər göstərin, daha sonra fısıltılı, fışıltılı və digər samitlərə keçə bilərsiniz.

16. Masanın üstünə müxtəlif şəkillər və ya kiçik oyuncaqlar qoyun, sonra uşağa hər hansı bir səslə başlanan oyuncaqları göstərməsini tapşırın.

17. Masanın üstünə müəyyən bir səsin (məsələn: "S" səsi) iştirak etdiyi şəkillər və ya kiçik oyuncaqlar qoyun. Uşağın qarşısına isə üç hissədən ibarət qab qoyun və ona "S" səsinə əvvəldə, ortada və axırda iştirakına görə şəkilləri qabın hissələrində yerləşdirməsini tapşırın.

18. Nitqin inkişafı üzrə məşğələlər zamanı hər hansı bir oyun oynayarkən sizin birinci məqsədiniz uşağı danışırdımaqdən ibarət olmalıdır. Yalnız bundan sonra tapşırığın düzgün yerinə yetirilməsinə nəzərət etmək olar. Məsələn: siz şəkilli loto oyunu oynayarkən məqsədiniz uşaq tərəfindən bu şəklin eynisinin üstünə qoyulmasından öncə, təqdim olunmuş şəklin adının düzgün çəkilməsi olmalı və bundan sonra şəklin düzgün yerinə qoyulması olmalıdır. Uşaq şəklin adını düzgün çəkmədiyi zaman siz şəkli ona verməyib, torbaya atın və növbəti şəkli göstərin. Sonralar bu şəkli təkrar olaraq torbadan çıxarıldığı zaman, onun adını özünüz deyin və bunu təkrar etməsini xahiş edin.

19. Hər məşğələyə başlamazdan əvvəl uşağın özünü hecə hiss etdiyini və bir gün əvvəl evdə nə işlə məşğul olduğunu soruşun.

20. Ona oyun şəklində artikulyator orqanlar, səslər haqqında məlumat verin. Məsələn: "Şən dilin evi ", "Səslər haqqında nağıl" danışın.

### "Şən dilin evi" nağılı

Gəl, səni bir balaca ilə tanış edim. Bu, şən dildir. O, öz balaca evində tək yaşayır. Onun evinin açılıb-bağlana bilən böyük darvazaları və hasarı var. Dil, gecələr biz yatanda yatır, gündüzlər isə oyanıb hərəkət edir, müxtəlif oyunlar çıxarır. O, bəzən atılıb-düşür, hoppanıb tavana çatır, bəzən evin bir divarından o biri divarına qaçır, bəzən isə çıxıb qapısının ağzında oturub ətrafı seyr edir. Sağa, sola, yuxarı, aşağı baxır. Tez-tez evinin qapılarını və hasarını təmizləyir. Hər bir insanın öz dostu olan dili var. Sənin də öz dilin var. O da bütün dillər kimi hərəkət etməyi çox sevir. İndi isə gəl sənin dilinlə tanış olaq (Nağılı danışarkən uşaqla birlikdə bu artikulyasiya hərəkətlərini edin).

### Səslər haqqında nağıl

Biri var idi, biri yox idi, çox qədim zamanlarda ucu-bucağı görünməyən dəryanın ortasında bir-birindən uzaqda yerləşən iki ada var idi. Bu adanın birində səslər, digərində isə insanlar yaşayırdılar. Həmin zamanlar insanlar hələ səslərlə tanış deyildilər və ona görə də hələ danışmağı bacarmırdılar. Onlar bir-birini əl hərəkətləri ilə və yaxud müxtəlif şəkillər çəkməklə başa salırdılar. Səslər isə iki qəbilə şəklində yaşayırdılar: saitlər və samitlər qəbiləsi. Saitlər qəbiləsinin 9 sakini (sait səslər sadalanır), samitlər qəbiləsinin isə 24 (samit səslər sadalanır) sakini var idi (sait və samitlərin fərqi izah olunur). Bu qəbilələrin sakinləri çıxardığı səslərə görə də iki yerə ayrılırdılar. Saitlər incə və qalın, samitlər isə boğazdakı səsin iştirakına görə kar və cingiltili adlanırdı (hansı saitin incə və qalın, hansı samitin kar və cingiltili olması oyun səklində uşaqla birlikdə təyin edilir. Bir samit səs təklif olunur və uşaqlar əllərini boğazlarına qoymaqla həmin səsin səsləli və ya səssiz olmasını təyin edirlər (sait səslər də eyni yolla təyin edilir). Bir gün insanlar yaşayan adanı su basır və onlar qayıqlara minib öz evlərini tərk edirlər. Çox üzdükdən sonra onlar "Səslər adasına" gəlib çıxır və burada məskunlaşırlar. Beləliklə, insanlar səslərlə tanış olur və onların adlarını çağırmağa başlayırlar. İki və ya daha artıq səsi çağırarkən insanlar onların adını birgə çəkir, beləliklə də, səsləri birləşdirməyi öyrənirlər. Bundan sonra onlar müxtəlif səsləri birləşdirib özlərinə, əşyalara, hərəkətlərə ad qoyurlar. Beləliklə də, sözlər və cümlələr yaranır. Həmin zamandan başlayaraq, insanlar danışmaq öyrənir və bunun üçün səslərə minnətdar olurlar.

21. Uşaqlarda düzgün səs tələffüzünün formalaşması üçün onlarla mütləq fonemlərin qavranılması istiqamətində də iş aparmaq lazımdır. Şübhəsiz ki, səsin dəqiq qəbulu, aydın fərqləndirilməsi olmasa, onun düzgün tələffüzü də mümkün deyildir. Məhz buna görə də loqopedik müayinədə fonemlərin səhv qəbulu aşkar edildiyi zaman loqoped işə məhz bu istiqamətdən başlamalı və ilk olaraq, uşaqda fonematik qavramanı inkişaf etdirməlidir.

## FONEMATİK QAVRAMANIN İNKİŞAFI

Fonematik qavramanın inkişaf etdirilməsi oyun şəklində aparılır. Bunlar frontal, qrup və fərdi məşğələlərdə olur. Fonematik iş aşağıda təqdim olunan altı mərhələdə aparıla bilər:

1. Kənar səslərin tanınması və seçilməsi qabiliyyətinin inkişaf etdirilməsi.

2. Eyni səslərin, səs birləşmələrinin tonlarına, yüksək və alçaqlığına görə seçilməsi.

3. Səs birləşmələrinə görə oxşar sözlərin ayırd edilməsi.

4. Hecaların seçilə bilməsi.

5. Ana dilinin fonemlərinin fərqləndirilməsi.

6. Səs analizinin möhkəmləndirilməsi.

**Kənar səslərin tanınması və seçilməsi qabiliyyətinin inkişaf etdirilməsi**

**Oyun 1.** Uşaqlardan birinə gözünü tamamilə yummasını tapşırırsınız və digər uşaqlarla birlikdə balaca bir oyuncaq gizlədin. Sonra başqa bir uşaq əlinə zıncırov almalı və oyuncağın yaxında və ya uzaqda olmasını işarə kimi zıncırovun səsinə yüksəltməli və ya zəiflətməlidir. Bu əlamətlərə görə uşaq oyuncağı tapmalıdır.

**Oyun 2.** Uşaqlar dövrə vurub dayanırlar və əllərindəki zıncırovu dövrənin ortasında dayanan uşaqdan gizlədərək bir-birinə ötürüb çalırlar. Uşaq zıncırovun kimin arxasında çalındığını tapmalıdır.

**Oyun 3.** Masanın üstünə böyük və kiçik ölçülü olmaqla, iki oyuncaq dovşan qoyun. Sonra uşaqlara bu dovşanların necə təbib çaldıqlarını səsəndirin. Böyük dovşan təbili güclü və hündürdən, kiçik dovşan isə səssiz, yavaş çalır. Sonra bu dovşanları pərdə ilə örtün və pərdənin arxasında gah möhkəm, gah da yavaş səslər çıxarın. Uşaqlar təbili hansı dovşanın çaldığını tapmalıdırlar.

**Oyun 4.** Masanın üstünə bəzi əşyalar, ya da səsli oyuncaqlar qoyun. Onları pərdə ilə örtün. Sonra əşyaları və oyuncaqları səsəndirməklə (kərandaşla stəkana vurmaq, stəkani diyirlətmək, kibrit qutusunu və ya açar dəstini silkələmək və s.) bu səsin hansı əşyaya aid olduğunu tapmağı uşaqlara tapşırın. Əşyaların sayı 5-dən çox olmamalıdır. Axıra yaxın uşaqlara səslərinə görə təyin edilməsi daha çətin olan əşyaları təklif etmək olar (məsələn: şüşə stəkan, fincan, dəmir krujka, taxta stəkan və s.).

**Oyun 5.** Uşaqlara qəzetin əzilməsini, bankada kürəciyin hərlənməsini, qalın kağızın cırılmasını və s. nümayiş etdirin. Sonra bunları başqa ardıcılıqla pərdə arxasında edin və uşaqlara nə baş verdiyi haqda sual verin.

### **Eyni səslərin, səs birləşmələrinin tonlarına, yüksək və alçaqlığına görə seçilməsi**

**Oyun 1.** Uşaqlar növbə ilə aparıcı olur. Aparıcı arxasını digər uşaqlara çevirib dayanır. Uşaqlar isə növbə ilə onun adını çağırır. Aparıcı onun kim olduğunu təyin etməlidir. Sonra oyunu bir az da mürəkkəbləşdirin. Bu zaman uşaqlar aparıcının adını deyil, sadəcə, "Alo" deyirlər.

**Oyun 2.** Pişiyin uzaqda və ya yaxında miyoldaması, soyuqdan əsən pişiyin miyoldaması, gəminin uzaqda və ya yaxında fit verməsi, tütəyin böyük və ya kiçik olması, uşağın möhkəm və ya yavaş aqlaması kimi hadisələrin təyin edilməsi.

**Oyun 3.** "Şəngülüm, Şüngülüm və Məngülüm" nağılını ixtisarla qısaca danışın. Oradakı obrazları uyğun olaraq səsəndirin. Nağıl bitdikdən sonra yenə həmin qəhrəmanların dilindən müxtəlif ifadələrlə uşaqlara müraciət edin. Uşaqlar isə bu qəhrəmanın kim olduğunu təyin etməlidirlər.

### **Səs birləşmələrinə görə oxşar sözlərin ayırd edilməsi**

**Oyun 1.** Əlinizə müəyyən şəkil və ya əşya alın. Sonra bu əşyanı səhv və ya düz şəkildə adlandırın. Məsələn: kağız – kağıs – kaxıd – qağıs – qaxıf... Səhv söz deyildikdə, uşaqlar əl çalmalıdırlar.

**Oyun 2.** Adları oxşar olan sözləri lövhədə ardıcılıqla düzün, sonra bu sözlərə uyğun şəkilləri uşaqlara verin. Sözləri bir-bir oxuyun. Bu zaman uşaqlar uyğun şəkli tapıb, sözün yanına qoymalıdırlar:

Daraq	bal	xörək
Çıraq	bel	xizək
Oraq	yol	xörək və s.

### Hecaların seçilə bilməsi

**Oyun 1.** PA deyin, sonra ya eyni hecanı təkrar edin, ya da buna oxşar heca deyin.

Uşaqlar hər cüt hecadan sonra hecaların eyni və ya fərqli olduğunu təyin etməlidirlər. Bu zaman onlar, uyğun rəngli kağızların köməyi ilə eyni hecalar səsləndikdə iki eyni rəngli kağız, müxtəlif hecalar səsləndikdə isə iki müxtəlif rəngli kağız göstərməlidirlər.

### Ana dilinin fonemlərinin fərqləndirilməsi

**Oyun 1** - Uşaqların qarşısına şəkillər düzün: qatar, qız, quş, canavar və s. Sonra onlara qatarın fit verdiyi (U– U – U), qız uşağının ağladığı (A – A – A), quşun oxuduğu (İ – İ – İ), canavarın uladığı (Uuuuu) zaman və s. çıxardığı səsləri nümayiş etdirin. Daha sonra bu səsləri uzaqdan, qarışıq tələffüz edin. Oyunun şərtlərinə görə uşaqlar hər bir səsə müvafiq olan şekli yuxarı qaldırmalıdırlar.

**Oyun 2.** Yuxarıdakı oyunu başqa şəkildə də aparmaq olar: A, İ, U səslərini tələffüz edin və uşaqlara hər səsə uyğun rəngli kağız verin.

Məs. Qırmızı – A

Yaşıl – İ

Sarı – U

Sonra bu saitləri uzadaraq tələffüz edin. Bu zaman uşaqlar uyğun kağızları qaldırmalıdırlar. Eyni oyunu müxtəlif səslər üçün də aparmaq olar.

### Səs analizinin möhkəmləndirilməsi

**Oyun 1.** Uşaqların hərəsinə bir neçə eyni rəngli dairələr paylayın. Sonra onlara 1, 2 və ya 3 sait səs deyin: A, AU, İOU və s. Uşaqlar səslənmiş saitlərə uyğun sayda masanın üstünə dairə düzməlidirlər.

**Oyun 2.** Uşaqlara verilmiş saitlərə uyğun olaraq rəngli dairələr paylayın, sonra deyin: A – qırmızı, O – yaşıl, İ – sarı, U – qara və s. Sonra bu saitləri müəyyən ardıcılıqla söyləyin: UA, AU, Uİ, OU, AİU, UOİ, UAO və s. Uşaqlar eyni ardıcılıqla rəngli kağızları düzməlidirlər.

## NİTQ APARATI ORQANLARI

Bizim nitqimiz mərkəzi və periferik nitq orqanlarından ibarət mürəkkəb anatomik-fizioloji aparatın köməyiylə həyata keçirilir. Mərkəzi orqan baş beyin və əsasən, onun böyük yarımkürələrinin qabığından ibarətdir. Periferik orqanlara isə eşitmə, tənəffüs (ağciyər, diafraqma, döş qəfəsi, qarının nəfəs alma əzələləri), səs və artikulyasiya aparatı orqanları aiddir. Baş beyinin idarəedici təsiri nəticəsində bir-biri ilə qarşılıqlı qırılmaz əlaqədə olan nitq orqanları, öz daxilində hər birinin ayrıca rolu olan mürəkkəb funksional sistemi xatırladır. Onlardan birinin qüsuru, mütləq o birinin fəaliyyətinə də öz təsirini göstərir.

### Artikulyasiya aparatının quruluşu

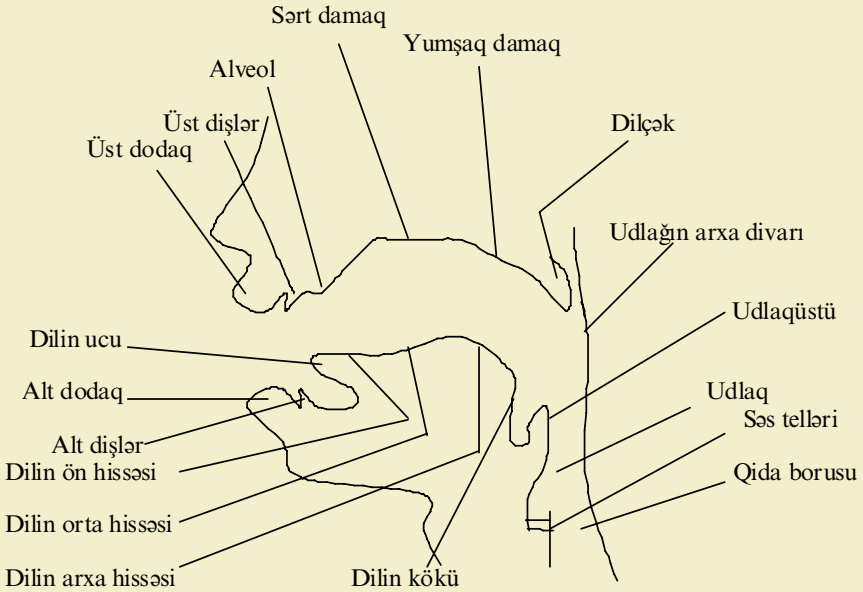

### Artikulyasiya aparatında aşağıdakı qüsurlar ola bilər.

- USİ (Uşaq serebral iflici) nəticəsində nitq orqanlarının iflici;
- "Qurdağız" (yumşaq və sərt damağın yarığı);
- "Dovşandodaq" (üst dodağın yarığı);
- Progeniya – alt çənə üst çənədən qabağa çıxır;

- e) Proqnatiya – üst çənə alt çənədən qabağa çıxır;
- f) Açıq dişləm;
- g) Yan dişləmlər;
- h) Dodaqların həddindən artıq böyük olması;
- i) Dilin böyük olması;
- j) Dilaltı qədəhin qısa olması və s.

Əgər kiçik yaşlarında uşağın artikulyasiya aparatında hər hansı bir qüsurlarsa, bu, onun qidalanması zamanı da özünü biruzə verəcəkdir:

- 1) Əmmə prosesi ritmik olmur;
- 2) Birnəfəsə edilən sormaların sayı çox az olur (normada bu, təxminən 20 sorma olmalıdır);
- 3) Əmmə zamanı süd ağızdan və burundan kənara axır;
- 4) Qidanı udarkən öskürmə, boğulma və çeçəmə halları baş verir;
- 5) Yemək zamanı ağzını bağlamır;
- 6) Yemək ağızdan kənara tökülür;
- 7) Dil yuxarı qalxmış vəziyyətdə və gərgin olur;
- 8) Dili ilə yeməyi bayıra itələyir;
- 9) Dil dartılır;
- 10) Dişləmə refleksinin patologiyası;
- 11) Yavaş udma və udmadan sonra ağızda yeməyin qalması;
- 12) Ağıza qida düşdükdə narahatçılıq yaradır;
- 13) Reflektor olaraq öyümə baş verir;
- 14) Reflektor olaraq qidanı bayıra atır.

Bu problemlərin gələcəkdə daha da ağırlaşmaması üçün onları mümkün qədər tez aradan qaldırmağa çalışmaq lazımdır.

Artikulyasiya aparatının gimnastikası (səh. 47) keçirilən məşğələlər nitq qüsurlarının aradan qaldırılmasının ayrılmaz bir hissəsi olmalıdır. Bu hərəkətlər artikulyasiya orqanlarını möhkəmləndirir və onu səs tələffüzünə hazırlayır. Hər bir nitq qüsuru üçün uyğun hərəkətlər seçilməlidir.

## NİTQ QÜSURLARININ AŞKAR EDİLMƏSİ

Nitq qüsurlarının aşkar edilməsində fərdiçilik prinsipi xüsusi rol oynayır və bu, bir neçə mərhələdən ibarət olur.

Nitq müayinə olunmamışdan əvvəl valideynlərlə söhbət aparılır. Söhbət zamanı uşağın keçirdiyi xəstəliklər, zədələnmələr, yaşadığı şərait,

nitq dinamikası və s. haqqında məlumatlar toplanılır. Bundan əlavə, uşağı əhatə edən mühit, yəni, ailədə müxtəlif dildə danışan və ya qüsur-lu danışan ailə üzvlərinin mövcud olması müəyyən edilir. Nitq qüsurla-rının bir səbəbi də, eşitmənin pozulmasıdır. Çox vaxt valideynlər bunu hiss edə bilmirlər. Odur ki, müəyinə zamanı ilk olaraq eşitmə yoxlanılır.

İkinci mərhələdə uşağın artikulyasiya orqanlarının vəziyyəti yoxla-nılır: dilin qısalığı, uzunluğu, qalınlığı, dilçəyin olub-olmaması, haça ol-ması, dişlərin çox xırda, seyrək və ya heç olmaması, ağız qapanması, dodaqların, yumşaq və sərt damağın vəziyyəti, ağız suyunun axması, nəfəsalma, ümumilikdə artikulyasiya aparatının hərəkətliliyi yoxlanılır.

Üçüncü mərhələdə uşağın nitqi müəyinə olunur. Əgər uşaq kəkələ-yirsə, ilk dəfə kəkələmənin əmələ gəldiyi vaxt, onun hansı şəraitdə güclən-diği müəyyən edilir. Nitq qüsurları fonetik, qrammatik və leksik xarak-ter daşıyır. Nitqin müəyinə edilməsində bunlara ciddi fikir verilməlidir. Bu mərhələdə uşağın söz ehtiyatı, qurduğu cümlələrin qrammatik quru-luşu təhlil edilir. Söz ehtiyatını təyin etmək üçün uşağa əşyaların adlarını demək, verilən sözlərə sinonimlər, antonimlər tapmaq, eyniköklü sözlər tapmaq, şəkil üzrə danışmaq kimi tapşırıqlar vermək olar.

Növbəti mərhələdə səs tələffüzü (hər bir səsin ayrı-ayrılıqda və sözün müxtəlif hissələrində tələffüzü) yoxlanılır. Məktəbli uşaqlarda oxu və yazı fəaliyyəti də, həmçinin yoxlanılır.

Sonrakı mərhələdə fonematik qavrama yoxlanılır. Bunun üçün uşağa danışmaq səsləri ilə digər səslərin fərqləndirilməsi, ətrafda olan sə-slərin (maşın, külək, ayaqqabı, itin hürməsi, uşaqların gülüş səsi və s.) təyini, kar və cingiltili səslərin tək, hecalarda və sözlərdə müqayisə edilməsi tapşırığı verilir.

Səs tələffüzü və nitqdəki qüsurların aşkarlanmasını sadələşdirmək üçün xüsusi seçilmiş mətn və şəkillər hazırlamaq olar. Çalışmaq lazımdır ki, seçilmiş sözlərdə samit səslər əsasən əvvəldə, ortada və axırda iş-lənsin, ancaq bu şəkillərin sayı minimum olsun. Bu, müəyinə prosesinin yorucu və çox uzun olmasının qarşısını alır.

### **Səs tələffüzünün yoxlanılması üçün nümunələr:**

#### **1. Mənim sevimli fəslim**

Mən bütün fəsilləri çox sevirəm. Yay fəslini isə lap çox sevirəm. Ona görə ki, biz hər il yayda kəndə qonaq gedirik. Kəndimiz geniş bir dağ ya-

macında yerləşir. Kənddə babamın üç mərtəbəli gözəl evi və böyük bağı var. Babam orada müxtəlif meyvə ağacları əkməmişdir: şaftalı, armud, gilas, tut, əzgil, alça, limon, xurma, qarpız, zoğal. Hər il bizim gəlişimiz münasibətilə Cəmilə nənəm sac qurub yuxa bişirir, plov dəmləyir. Rəvan babam isə şiş, manqal hazırlayıb, kabab çəkir. Biz də ləzzət alaraq yeyirik.

2. Şəkil 2, 3, 4, 5.

Nitqi yoxladıqdan sonra bütün nəticələr nitq xəritəsində qeyd olunmalıdır (səh. 52).

## NİTQ QÜSURLARI

Nitq patologiyasında qüsurlar üzvi və funksional olaraq iki yerə bölünür.

Üzvi qüsurlar – periferik nitq orqanlarının və ya beyin qabığının anatomik quruluşunun pozulmasıdır.

Funksional qüsurlar – periferik nitq orqanlarının və ya beyin qabığının anatomik quruluşunun normal olduğu halda, nitq orqanlarının fəaliyyətinin pozulmasıdır.

Anatomik qüsurlar aşkar olunduğu halda, həkim-mütəxəssisə müraciət etmək lazımdır və yalnız bundan sonra uşaqla loqoped işləyə bilər.

Nitq qüsurları iki yerə bölünür: şifahi və yazılı.

### Şifahi nitq qüsurları:

**Dislaliya** – normal inkişaf etmiş nitq aparatı və eşitmə ilə səs tələffüzünün pozulması.

**Alaliya** – uşağın bətdaxili və ya erkən inkişaf dövründə baş beyin qabığının üzvi zədələnməsi nəticəsində nitqin olmaması.

**Afaziya** – baş beynin lokal zədələnməsi nəticəsində nitqin tam və ya qismən itirilməsi.

**Kəkələmə** – (loqonevroz) nitq aparatı əzələlərinin qıç olması nəticəsində nitq tempinin və ritminin pozulması.

**Rinolaliya** – (tın-tınlıq, yəni burunda danışma), nitq aparatının anatomik-fizioloji qüsuru nəticəsində səs tələffüzünün və səs tembrinin pozulması.

**Dizartriya** – nitq aparatının inervasiyasının çatışmamazlığı nəticəsində nitq tələffüzünün pozulması.

**Disfoniya** – səs tellərinin patoloji pozulması.

**Afoniya** – səsin tam batması.

**Bradilaliya** – nitq tempinin patoloji yavaşması.

**Taxilaliya** – nitq tempinin patoloji tezləşməsi.

**Yazılı nitqin pozulması:**

**Disleksiya** – oxu prosesinin qismən pozulması.

**Aleksiya** – oxu prosesinin formalaşmaması.

**Disqrafiya** – yazı prosesinin qismən pozulması.

**Aqrafiya** – yazı prosesinin formalaşmaması.

## DİSLALIYA

Dislaliya sözü yunancadan tərcümədə "dis" (pozulma), "laliyo" (nitq) – pozulmuş nitq deməkdir. Bildiyimiz kimi nitq 5 yaşına kimi tam formalaşmış qurtarır, lakin bəzi uşaqlar bu yaş həddini keçmələrinə baxmayaraq, onların səs tələffüzlərində qüsurlar qalmaqda davam edir. Normal eşitmənin mövcud olduğu belə nitq qüsuru displaliya adlanır.

Dislaliya mexaniki və funksional ola bilər.

Mexaniki displaliya artikulyasiya aparatının qüsurları nəticəsində yaranır. Funksional displaliya isə artikulyasiya aparatının normal halında səslərin qüsurlu tələffüzüdür. Funksional displaliyanın əsas səbəblərindən biri ailədə uşağın nitqinin düzgün tərbiyə olunmamasıdır. Buna misal olaraq, böyüklərin uşaqlarla "uşaq dilində" danışması, kiçik bacı və qardaşlarının yamsılanması, ailədə qüsurlu danışanın yamsılanması, kiçik yaşlarından qalmış səhv səs tələffüzün vaxtında aradan qaldırılmaması, valideynlərin laqeydliyi və s. göstərmək olar.

Dislaliyanı aradan qaldırmaq üçün hansı səslərin qüsurlu tələffüz olduğunu aşkar etmək lazımdır. Bunun üçün uşağa hər bir səsin əvvəldə, ortada və axırda işləndiyi şəkillər və ya mətn təklif olunur. Nümunə yuxarıda göstərilmişdir.

Uşağın səs tələffüzündə olan qüsurlarını aradan qaldırmaq üçün ilk növbədə onun, səsi qüsurlu tələffüz edərkən hansı səhvlərə yol verdiyini müəyyən etmək lazımdır. Bu zaman, səslərin başqa səslərlə əvəz edilməsi, qüsurlu tələffüz olunması və ya heç tələffüz olunmaması aşkar edilə bilər.

Səs qüsurunun aradan qaldırılmasının üç üsulu vardır:

1. Yamsılama (imitasiya).
2. Mexaniki (loqopedik zondların köməyilə).
3. Qarışıq (hər iki üsulun tətbiqi).

Səs qoyuluşu aşağıdakı mərhələlər üzrə aparılır:

1. Artikulyasiya aparatını qoyulacaq səs tələffüzünə hazırlamaq.
  2. İzolə olunmuş səs alınması.
  3. Səsin hecalarda möhkəmləndirilməsi.
  4. Səsin sözlərdə möhkəmləndirilməsi.
  5. Səsin cümlələrdə möhkəmləndirilməsi.
  6. Səsin sərbəst nitqdə möhkəmləndirilməsi.
- Səs qoyuluşunda təsvir olunmuş sxemdən də istifadə etmək olar.

### Samit səslərin bir-birindən alınması sxemi

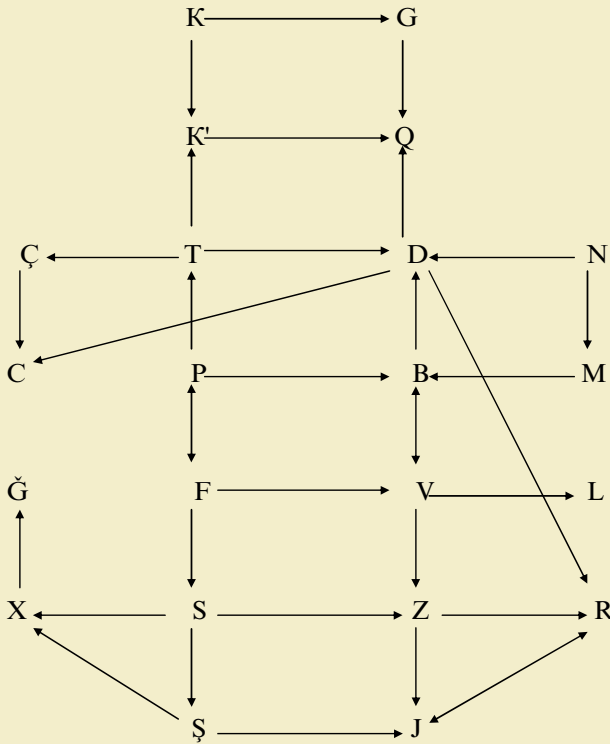

- K→G – K səsi tələffüz edib, boğazda səs verin.
- K→K' – ka – ka – ka deyib, dili azacıq arxaya itələyin.
- G→Q – ga – ga – ga deyib, dili azacıq arxaya itələyin.
- K'→Q – k'a – k'a – k'a deyib, boğazda səs verin.
- T→K – Dilin ucunu şpatellə aşağıda saxlayıb, ta – ta – ta, deyin.
- T→Ç – Ts səslərini birlikdə tez tələffüz edin.  
At – at – at deyib, dilin ucunu azacıq arxaya itələyin.
- T→D – T tələffüz edib, boğazdan səs verin.
- Ç→C – Ç tələffüz edib, boğazdan səs verin.
- D→C – DJ səslərini birlikdə tez tələffüz edin.  
Ad – ad – ad deyərək dilin ucunu azacıq arxaya itələyin.
- P→T – P deyib, dili dişlərin arasında sıxın.
- P→B – P deyib, boğazdan səs verin.
- D→Q – Da – da – da tələffüz edərək, dilin ortasından basaraq onu arxaya itələyin.
- B→D – Dilin ucunu dişlərin arasında saxlayıb, B deyin.
- N→D – N deyərək burun boşluğunu sıxıb saxlayın.
- N→M – N deyərək barmaqlarla dodaqları bir-birinə sıxıb buraxın.
- M→B – M tələffüz edərkən barmaqlarınızla burunu sıxıb oradan gələn hava axınının qarşısını alın.
- B→V – Üst dişlərlə alt dodağı dişləyərək, B deyin.
- V→B – Dodaqları bir-birinə bərk sıxaraq, V deyin.
- P→F – P tələffüz edərkən barmaqların köməyi ilə dodaqları saxlayıb birləşməyə qoymayın.
- P→F – F tələffüz edərkən dodaqları barmaqların köməyi ilə birləşdirin.
- F→V – V tələffüz edərkən boğazdan ona səs verin.
- V→L – Dilin ucunu dişləyib, V deyin, bu zaman alt dodağı aşağı çəkin.
- V→Z – Ucadan V deyin və bu zaman dili dişlərin arasında sıxın.
- F→S – Dilin ucunu dişlərin arasında sıxıb, uzadaraq F deyin.
- S→Z – S tələffüz edərkən boğazdan ona səs verin.
- S→X – S uzadaraq tələffüz edib, dili arxaya itələyin.
- S→Ş – S deyərək dilin ucunu alveollara yaxınlaşdırın.
- Ş→X – Dili arxaya itələyərək, “şa – şa – şa” – deyin.
- Ş→J – Ş tələffüz edib, ona boğazdan səs verin.

Z→J – Z deyərəkən, dilin ucunu bir qədər arxaya itələyin.  
Z→R – Za – za – za deyərək, dilin ucunu alveollara yaxınlaşdırın.  
J→R – Güclü J deyərək, alt çənəni mümkün qədər aşağı şəkin.  
R→J – Bərkdən “Ra” deyib şpateli dilin altına salaraq, vibrasiyanı dayandırın.

D→R – “Tez-tez dddda – dddda” – deyib, diyircəkli zond, ya da uşağın barmağı ilə dilin altında vibrasiya yaradın.

X→Ğ – X tələffüz edib, boğazdan səs verin.

## DİZARTRİYA

Dizartriya nitq aparatı innervasiyasının üzvi çatışmamazlığı ilə şərtlənən nitqin səs tələffüzü tərəfinin pozuntusudur. Dizartriya yunan sözü olub, iki söz və hissəciyin birləşməsindən əmələ gəlir ("dis" pozulmanı bildirən hissəcik, "artron" isə birləşmə deməkdir).

Səslərin artikulyasiyasının pozulması, səs yaranmanın, eyni zamanda nitqin tempi, ritmi və intonasiasının pozulması dizartriyanın əsas əlamətlərini təşkil edir. Bu, müxtəlif mənfi amillərin ana bətnində və ya erkən inkişaf dövründə uşağın inkişaf etməkdə olan beyninə təsiri nəticəsində mərkəzi sinir sisteminin üzvi zədələnməsi nəticəsində yaranır. Bətdaxili zədələnməyə səbəb kəskin xroniki infeksiyalar, oksigen çatışmamazlığı, intoksikasiya, hamiləlik toksikozu və başqa doğuş travmasına şərait yaradan amillərdir.

Dizartriya aşağıdakı növlərə ayrılır:

**Bulbar dizartriya** – uzunsov beynin xəstəliyi və ya şişi zamanı əmələ gəlir. Bu halda, orada yerləşən kəllə-beyin hərəki sinirlərinin nüvəsi pozulur (dil-udlaq, azan, dilaltı, üçlü sinirlər və üz sinirləri). Dizartriyanın bu forması üçün udlağın, qırtlağın, dilin, yumşaq damağın iflici və ya parezi səciyyəvidir. Bu, uşaqlarda bərk və yumşaq qidanı udmaq, çeynəmək kimi hərəki funksiyaların pozulması ilə nəticələnə bilər.

**Qabıqaltı dizartriya** – baş beynin qabıqaltı düyünlərinin zədələnməsi nəticəsində əmələ gəlir. Dizartriyanın bu növünün səciyyəvi əlaməti əzələ tonusunun pozulması və hiperkinesiyasıdır (hiperkinesiya – uşağın nəzarət edə bilmədiyi məcburi qeyri-adi hərəkətləridir).

**Beyincik dizartriyası** – kəsik nitqlə özünü göstərir, bəzən də qışqırtı ilə də müşayiət oluna bilər.

**Qabıq dizartriyası** – artikulyasiya aparatının sərbəst hərəkətinin pozulmuş olduğu bu növü ayırd etmək əsasən çətin olur. Amma dizartrik uşaqlarda nitqin leksik-qrammatik tərəfinin inkişafında pozğunluq müşahidə olunur.

**Pseudobulbar dizartriya** – tez-tez rast gəlmək olur. Bu, dizartriyanın uşağın doğuş və ya ana bətni dövründə ensefalit, doğuş travması, şiş və s. nəticəsində beynin zədələnməsindən əmələ gələn formasıdır. Uşaqlarda pseudobulbar iflic və parez əmələ gəlir. Pseudobulbar iflic nəticəsində uşaqlarda ümumi və nitq motorikası pozulur. Körpə pis əmir, hıçqırır, pis udur, onun ağzının suyu axır, üz əzələləri pozulur. Şerti olaraq, pseudobulbar dizartriyanı üç dərəcəyə ayırırlar: yüngül, orta və ağır.

Dizartriya diaqnozlu uşaqların öz xarakterik xüsusiyyətləri olduğuna görə, onların nitqinin müayinəsini xüsusi nitq xəritəsinə qeyd etmək məsləhətdir (səh. 56).

### **Korreksiya işinin əsas mərhələləri**

Dizartrik uşaqlarla loqopedik iş nitq qüsurunun quruluşuna, ümumi və nitq motorikasının pozulması mexanizminə, uşaqların şəxsi xüsusiyyətlərinin nəzərə alınmasına əsaslanır.

### **Dizartrik uşaqlarla loqopedik işin əsas vəzifələri:**

1. Səs tələffüzünün, artikulyasiya motorikasının, nitq tələffüzünün, nitq səslərinin qoyuluşu və möhkəmləndirilməsinin təlim edilməsi.
2. Fonematik qavramanı inkişaf etdirmək, səs analizi vərdişini formalaşdırmaq.
3. Nitqin prosodik tərəfini normallaşdırmaq, nitqin melodik, ritmik və intonasiya tərəfinin pozulmasını aradan qaldırmaq.
4. Nitqin ümumi inkişafdan qalmasının korreksiyası.

İlk məqsəd dizartrik uşağın tələffüzünün korreksiya edilməsi, differensiallaşmış nitqə nail olmaqdan ibarətdir. Bir halda ki, nitq aparatı orqanının hərəkətsizliyindən söhbət gedirsə, o zaman loqopedin əsas diqqəti nitq aparatının hərəkətinin inkişafına yönəlməlidir. Üz əzələlərinin innervasiyasını oyatmaq, üzdə amimikliyi və artikulyasiya aparatının hərəkət azlığını aradan qaldırmaq üçün bütün üz əzələlərini ma-

saj etmək lazımdır. Bundan əlavə, dodaqları masaj etmək lazımdır. Yumşaq damaq baş və ya şəhadət barmağın ovuc tərəfi ilə qabaqdan-  
arxaya masaj edilir. Uşaq özünün və loqopedin artikulyasiya orqanı-  
nın hərəkətini güzgüdə müşahidə edir, iniltili səsə (**m** səsi üçün), öskü-  
rək səsinə (**k** səsi üçün) qulaq asır. Hərəkət əvvəlcə loqopedlə birlikdə,  
sonra əks etdirilmiş halda təkrarlanır. Tədricən aktiv hərəkətlərin sər-  
bəst yerinə yetirilməsi üçün imkan yaradılır. Artikulyasiya orqanları-  
nın passiv gimnastikası zamanı mexaniki köməklik (loqopedin əli, xü-  
susi zondlar və qaşıqla) göstərilir. Uşağın əli vasitəsilə də tapşırığı icra  
etmək olar. Bu mərhələdə ağızdan su axmasının da aradan qaldırılma-  
sı işinə başlanıla bilər. Uşağın başını azacıq arxaya əyməklə çeynəmə  
hərəkəti edilməlidir. Növbəti mərhələ, artikulyasiya aparatının aktiv  
gimnastikasıdır.

### **1. Alt çənənin gimnastikası.**

### **2. Dodaq hərəkətlərini təkmilləşdirmək üçün gimnastika:**

- a) dişləri ağartmaq, dodaqları irəli uzatmaq (xortum);
- b) dodaqlarla müxtəlif diametrli borucuqlar tutmaq;
- c) dodaqları yumub irəli uzatmaq və sonra normal vəziyyətinə qaytarmaq;
- d) çənənin qapalı vəziyyətində dodaqların yanlara dartılması, gülümsəmə;
- e) üst dodağı dillə birlikdə irəli itələmək (dil üst dodağı itələyir);
- f) dodaqları dişlərin arasında möhkəm sıxaraq ağıza (içəri) çəkmək;
- g) üst dişlərlə alt dodağı dişləmək;
- h) alt dodağı üst dodağın altına çəkmək;
- i) dodaqları xortum kimi uzadaraq dairəvi hərəkət etdirmək.

**3. Dilin hərəkətliliyini inkişaf etdirmək üçün tapşırıqlar.** Bu tapşırığı ye-  
rinə yetirmək üçün konfeti uşağın ağızına yaxınlaşdırmaq və ya alt  
dodağına mürəbbə sürtmək lazımdır. Dilin yığılmasını təmin etmək  
üçün dilin ucuna bir tikə şirniyyat qoymaq və ya qaşıqla toxunmaq  
lazımdır. Dilin yanlara hərəkətini təmin etmək üçün dişlərlə ya-  
nağın arasına bir tikə qənd qoymaq və ağızın küncünə şirniyyat  
sürtmək lazımdır. Aktiv hərəkəti fəallaşdırmaq üçün aşağıdakıları  
etmək lazımdır: irəli-geri hərəkət, bayıra çıxmış dili yüngülcə dişlə-  
mək, sağa-sola hərəkət, dili üst qabaq dişlərin üzərinə qaldırmaq.

4. Nitq tələffüzünün və səsin inkişafı üzərində işləmək lazımdır. Nəfəsvermə düzgün formalaşdıqdan sonra səs tapşırıqlarına başlamaq olar. Əvvəlcə sait, sonra samit səslər alındıqca heca tapşırıqları icra edilir. Daha sonra fonematik qavrama (səh. 31) inkişaf etdirilir və differensiasiya üzərində iş aparılır.

**Məşğələ zamanı istifadə olunan əyani vəsaitlər:** zond, qaşığıq, artikuliyar gimnastika kartı, səs və heca kartları, şirniyyat (qənd, mürəbbə, yoqurt və s.).

## KƏKƏLƏMƏ

Kəkələmə ən ağır nitq qüsurlarından biridir. O, çətinliklə aradan qalxır, uşağın psixikasını zədələyir, nitq ünsiyyətinə mane olur, ətrafdakılarla, xüsusən, uşaq kollektivində qarşılıqlı ünsiyyəti çətinləşdirir. Kəkələdikdə, uşaq sözü başlaya bilmir, yaxud söz tələffüz olunarkən qıcolma yaranır. Onu da qeyd etmək lazımdır ki, kəkələmə oğlanlarda qızlardan 4 dəfə artıq müşahidə olunur. Kəkələmə nitqi idarə edən ali sinir fəaliyyəti proseslərinin pozuntusu nəticəsində baş verir. Əksər hallarda, kəkələmə sarsıntı gətirən amillərin təsiri altında sinir sistemi zəifləmiş uşaqlarda müşahidə olunur.

Kəkələməni yaradan səbəblər iki yerə bölünür: funksional və orqanik. O, iki əsas sinir prosesinin – oyanma və tormozlanmanın pozulması nəticəsində əmələ gəlir.

**Funksional kəkələməyə** tez-tez təsadüf edilir. Bu hal, mərkəzi və periferik sinir sisteminin nitq mexanizmində hər hansı bir üzvi zədələnmə nəticəsində yaranan fəsaddır. Funksional kəkələmə 2 yaşdan 5 yaşa qədərki dövrdə, geniş ifadələrdən qurulan nitqin formalaşması prosesində yarana bilər və əksər hallarda, daha tez həyəcanlanan əsəbi uşaqlarda baş verir.

Funksional kəkələmənin yaranma səbəbləri müxtəlif ola bilər: nitq yükünün çox ağır olması, başqasını (kəkələyən adamı) yamsılamaq cəhdləri, ağır məişət şəraiti, yanlış tərbiyə üsulu, nitqin ümumi inkişafdan geri qalması və s.

**Orqanik kəkələmə** istənilən yaş dövründə yarana bilər. Bu, mərkəzi sinir sisteminin üzvi zədələnməsi ilə bağlıdır. Həmin səbəblərə ağır beyin xəstəliklərini, zədələr və bir sıra infeksiyon xəstəlikləri aid etmək olar.

Kəkələmə ya qəfildən, yaxud da tədricən yaranır və yavaş-yavaş güclənir. O, sinir xəstəliklərində, daxili və xarici qıcıqların təsirindən vaxtaşırı gah güclənir, gah da zəifləyir. Xarakterindən asılı olaraq, kəkələmə 3 növə ayrılır:

- 1) klonik (təkrarlı);
- 2) tonik (avazlı);
- 3) qarışıq.

**Klonik növ** – kəkələmənin erkən və çox yüngül formasıdır (klonus – ritmik təkrarlama deməkdir) Bu zaman uşaq səsi və ya hecanı təkrarlayır. Məs: mə – mə – mən, ki – ki – kitab, o – o – oxudum. Bu kəkələmə forması ən çox uşaq yaşlarına təsadüf edir və kəkələmənin başlanğıcı kimi müşahidə olunur.

**Tonik növ** – (tonus – əzələ bərkləşməsi deməkdir) kəkələmə zamanı uşağın nitqində qəflətən uzun sürən dayanma (sözün əvvəlində və ya ortasında) yaranır. Məs: k...tab, k...arandaş, karand...aş, t...op və ya sözün, cümlənin birinci hissəsini uzadır. Məs: a- - -ta, m- - -əktəb və s.

**Qarışıq növ** – bu növdə nitqdə hər iki forma iştirak edir.

Kəkələmə qıcolmanın baş verdiyi yerə görə aşağıdakı növlərə ayrılır:  
a) tənəffüs, b) səs, v) artikulyasiya.

### **Kəkələmənin aradan qaldırılması yolları**

Kəkələyən uşaqlara kompleks şəkildə təsir (tibbi, psixoterapevtik və nevroptoloji təsirlər) göstərmək olduqca vacibdir. Uşaqlarda kəkələmənin aradan qaldırılması üçün hal-hazırda bir sıra metodlar mövcuddur. Bu metodlar uşaqların nitqini kəkələməkdən azad etməyə, normal danışıq bacarığına yiyələndirməyə xidmət edir.

Kəkələyən uşağın sərbəst rəbitəli nitqinin inkişaf ardıcılığı aşağıdakılardan ibarətdir: birinci məşğələdən sonra uşaq loqopedin sadə suallarına müxtəər cümlələrlə cavab verir. Məsələn, oyaqcaqları adlandırır, onların hansı rəngdə olduğunu deyir, əşyalarla bağlı müxtəlif fəaliyyətlər və əlamətləri (mən yazıram, ağac yaşıldır və s.) ayırd edir. Daha sonra əşyaların tam əyaniliyi və fəaliyyətin yerinə yetirilməsi şəraitində uşaqlar verilmiş suallara sadə, geniş cümlələrə cavab verirlər (mən divarı rəngləyirəm, mən çay içirəm və s.) və loqopedik dərslərdə tədricən uğurlar qazandıqca, daha geniş və mürəkkəb cümlələrlə cavab verirlər (o, dördbucaqdır, çünki onun dörd bucağı var). Kəkələməni

müvəffəqiyyətlə aradan qaldırmaq üçün valideynlərin və tərbiyəçinin köməyi də vacibdir. Məşğələdən kənar vaxtlarda uşaq kəkələyərək danışarsa, lazımı sözü və ya cümləni tamamlaya bilməsi üçün dərhal ona kömək etmək lazımdır.

Kəkələmə qüsurlu nitqi xüsusi xəritə əsasında müayinədən keçirmək məsləhət görülür (səh. 57-58).

### **Məktəbəqədər yaş dövründə olan uşaqlarda kəkələmənin aradan qaldırılması ilk növbədə aparılan anamnestic məlumatdan başlanır:**

1. Uşağın nitq inkişafı necə keçmişdir;
2. Kəkələmə nə vaxt və hansı şəraitdə yaranmışdır;
3. Valideynlərin və uşağı əhatə edən şəxslərin nitq vəziyyəti;
4. Ailənin maddi və məişət şəraiti;
5. Ailədə uşağın tərbiyə edilməsi metodları;
6. Uşağın sağlamlıq səviyyəsi;
7. Kəkələmənin yaranması ilə bağlı uşağın xarakterində və davranışında baş vermiş dəyişikliklər.

Loqopedik məşğələlər yarımqruplara bölünməklə də aparıla bilər. Bundan əlavə, məşğələni uşaqlarda gərginlik yaratmadan və onları yormadan bitirmək lazımdır. Məktəbəqədər yaş dövründə olan uşaqlarda loqopedik iş bir neçə mərhələdə aparılır:

**1-ci mərhələ.** Loqopedin köməyi ilə əzbərlənmiş cümlə və ya şeir parçalarından, əşyaların şəkillərindən, süjetli şəkillərdən və loto oyunlarından istifadə edilir. Bu zaman loqopedin əsas önəm verdiyi işlərdən biri sərbəst, aramlı, ritmik şəkildə danışmaq vərdişini uşağa aşılamaqdan ibarətdir. Məşğələ zamanı əldə olunmuş vərdişləri gündəlik həyatda da müntəzəm olaraq təkrarlanmasına nəzarət etmək lazımdır. Loqopedik məşğələlər zamanı nitq gimnastikası və ya loto oyunları keçirilir. Bu zaman oyun əsasında loqoped tərəfindən söylənilən sadə cümlələr uşaq tərəfindən təkrar olunmalıdır.

**2-ci mərhələ.** Bu mərhələdə loqoped tərəfindən verilmiş şəkillər uşaq tərəfindən şifahi təsvir edilməli, suallara cavab verilməlidir. Uşaq dinlədiyi nağıl və hekayəni loqopedin köməyi ilə təkrar nəql etməlidir. Bu zaman loqopedin diqqəti uşağın nitqinin rəvanlığında olmalıdır.

**Məktəbyaşlı uşaqlarda kəkələmənin aradan qaldırılması loqopedik məşğələləri 5-6 ay davam edir.**

**Mərhələ 1.** Loqoped uşaqlara rəvan, sakit, tələsmədən, aramla, ifadəli və dəqiq danışmağı öyrədir. Bu vərdişlər sadə nitq tapşırıqları ilə: saymaq, sadə cümlələr söyləmək, şer əzbərləmək kimi məşğələlərdən başlanır və tədricən mürəkkəbləşir.

**Mərhələ 2.** Qazanılmış nitq vərdişlərini möhkəmləndirməkdən ibarətdir:

1. Kəkələyən uşağın yaşına uyğun seçilmiş mətnləri oxumaq;
2. Oxunmuş mətn üzrə sual-cavab aparmaq;
3. Oxunmuş mətni şifahi ifadə etmək.

**Yeniyyətə və yaşlılarda kəkələmənin aradan qaldırılması** üzrə loqopedik məşğələlər üç ay müddətində davam edə bilər. Bu dövrdə kəkələyən şəxs sadə, ritmik danışq tərzini mənimsəyir və bu bacarıq tədricən möhkəmlənərək vərdiş halına keçir. Məşğələlər qurtardıqdan sonra kəkələyən şəxsin bu vərdişləri ev şəraitində davam etdirməsi də vacib şərtlərdən hesab olunur.

**Mərhələ 1.** Loqoped işin məzmununu nitq motorikası və nitq mexanizminin koordinasiyası üzərində təşkil edir. Bu zaman artikulyasiya və tənəffüs məşqləri – say təlimi, cümlə təlimi, sual-cavab, sadə məlumat, qısa şer parçalarını əzbər söyləməkdən ibarətdir.

**Mərhələ 2.** Bu mərhələdə aparılmış işlər nisbətən dərinləşdirilir. Bu zaman artikulyasiya və tənəffüs məşqləri – oxu, oxunmuş mətnin məzmununu nəql etmək, mövzu üzrə danışmaq, nitq oyunları və birləşdirilmiş məşğələlərdən ibarətdir.

**Mərhələ 3.** Qazanılmış nitq vərdişləri avtomatlaşdırılır. Bu zaman artikulyasiya və tənəffüs məşqləri – kiçik məruzə, bədii materiallar üzərində iş, dramlaşdırma, ekskursiya (fərdi və ya qrup halında), birləşdirilmiş məşğələ və konfranslardan ibarətdir.

**Məşğələ zamanı istifadə olunan əyani vəsaitlər:** nağıl kitabı, şer kitabı, müxtəlif şəkillər, süjetli şəkillər, loto.

## RİNOLALIYA

”Rinolaliya” latın sözündən əmələ gəlib, rinos – burun, laliya – nitq deməkdir. Rinolaliya – nitq aparatının anatomik fizioloji qüsuru ilə şərtləşən səs tembri və səs tələffüzünün pozulmasıdır. Rinolaliya za-

manı artikulyasiya mexanizmində intonasiya və səs yaranmasında uzaqlaşma baş verir və bunun əsas səbəbi ağız və burun rezonatorlarında olan üzvi dəyişikliklərdir. Bəzən burun və burun-udlaq yollarında baş verən dəyişikliklər – dodaq, damaq yarıqlarının olması nitqi qüsurlu edir. Damaq-udlaq qapanması funksiyasının pozulma xarakterindən asılı olaraq, rinolaliyanın aşağıdakı formaları var: **qapalı, açıq**

**Qapalı rinolaliya** – nitq səslərinin tələffüz edilməsi zamanı burun rezonanslarının fizioloji zəifləməsi ilə xarakterizə edilir. Normada ən güclü rezonans  $m - m'$ ,  $n - n'$  səslərinin tələffüzündə özünü göstərir. Bu səslərin artikulyasiyası prosesində burun-udlaq yolu açıq qalır və hava burun boşluğuna daxil olur. Burun rezonansları olmadıqda, bu səslər  $b - b'$ ,  $d - d'$  səsləri kimi tələffüz edilir.

**Ön qapalı rinolaliya** – burun seliklərinin xroniki hipertrofiyası, burun divarlarının əyriliyi, burun boşluğunda olan polip, şişlərin nəticəsidir.

**Arxa qapalı rinolaliya** uşaqlarda ən çox adenoidlərin böyüməsi, burun-boğaz şişlərinin nəticəsidir.

**Funksional qapalı rinolaliya** – formasına tez-tez rast gəlinir. Burun boşluğunun normal keçidi zamanı burun tələffüzünün pozulması ilə səciyyələnir. Bu pozuntu formasında qapalı rinolaliyada olduğuna nisbətən burun samit və sait səsləri daha çox pozula bilər. Buna səbəb, burun səslərinin tələffüzü zamanı yumşaq damağın normadan artıq qalxması nəticəsində səs dalğalarının burun-udlaq yolunu bağlamasıdır.

**Açıq rinolaliya** – üzvi və funksional ola bilər. **Üzvi açıq rinolaliya** – anadangəlmə və sonradan qazanılmış olur. Anadangəlmə formaya yumşaq və bərk damağın parçalanması səbəb olur. Sonradan qazanılmış açıq rinolaliya ağız və burun boşluğunun zədələnməsi zamanı və ya yumşaq damağın sonradan iflici nəticəsində əmələ gəlir. **Funksional açıq rinolaliyanın** yaranma səbəbləri müxtəlif ola bilər. Məsələn, bu, uşaqlarda fanasiya (ağız boşluğunun yoxlanılması) zamanı aşkara çıxarılan yumşaq damağın ləng artikulyasiyası ola bilər. Bu formanı səciyyələndirən əlamətlərdən biri yalnız sait səslərin tələffüzünün pozulmasıdır. Damağın bərpası əməliyyatının məktəbəqədər yaş dövründə aparılması məsləhətdir. Əməliyyatdan həm əvvəl və həm də sonra loqopedik məşğələlər keçirilməlidir.

## Korreksiya işinin əsas mərhələləri

Rinolaliya zamanı nöqsanları aradan qaldırmaq üçün bir sıra üsullar mövcuddur. Cərrahiyyə əməliyyatından sonra damaq pərdəsinin elastikliyi və hərəkətliliyini artırmaq, eyni zamanda, əməliyyatdan sonra qalmış çapığı ovuşdurub yumşaltmaq üçün məşğələnin ilk günləri massajdan istifadə edilməlidir.

1. Çapığı ovuşdurub yumşaltmaq üçün cərrahiyyə əməliyyatı aparılmış nahiyəni kəsik-kəsik sıxmaq lazımdır.

2. Innervasiyanı gücləndirmək üçün damaq pərdəsini yüngülvari sıgallamaq, ona yüngül zərbələr endirmək (bunu uşağın özünə də öyrətmək lazımdır) olar. Bununla bərabər, tənəffüsün səsin və nitq səslərinin qoyuluşuna təsiri üzərində iş aparılır. Məs: rinolalik xəstəyə növbə ilə gah ağızdan, gah da burundan nəfəs almaq və nəfəs vermək öyrədilir. Bu tapşırıqdan eyni zamanda, damaq pərdəsinin gimnastikasında və incə kinestetik hissələrin inkişaf etdirilməsində də istifadə edilir. Nəfəsalma ilə nəfəsvermə arasında 1 saniyədən 5 saniyəyə qədər fasilə qoyulur.

Artikulyasiya aparatını fəallaşdırmaq üçün müxtəlif dodaq və dil hərəkətlərinin məşqi yerinə yetirilir.

**Məşğələ zamanı istifadə olunan əyani vəsaitlər:** artikulyar gimnastikadan ibarət kartlar, heca və səs kartları, nağıl kitabları, loto, sabunlu köpüçüklər (bunun əvəzinə üfürmək üçün başqa vasitələrdən istifadə etmək olar).

## AFAZİYA

Afaziya (yunan sözü olub, "nitqin itirilməsi" – deməkdir). Afaziya – baş beynin lokal zədələnməsi ilə şərtlənən nitqin tam və ya qismən itməsidir. Bu qüsur beyinə qansızma, beyin damarlarının trombozu, beyin qan dövrəninə pozulması, kəllə-beyin zədələri nəticəsində yaranır. Beyində qan dövrəninə pozulması əsasən ahıl yaşlı adamlarda təsadüf edilir. Afaziya bir şox hallarda oxuma, yazı və hesablamanın pozulması ilə müşayiət olunur. **Motor, sensor, hərəki, semantik, amnestik və ümumi afaziya** mövcuddur. **Motor afaziya** – daha geniş

yayılmışdır. Bu növ afaziya nitqin hərəki mərkəzinin zədələnməsi zamanı əmələ gəlir (broka mərkəzi). Tam danışmaq qabiliyyətinin itirilməsi və yaxud da nitq imkanlarının çox əhəmiyyətsiz dərəcədə qorunub saxlanması – motor afaziyanın səciyyəvi xüsusiyyətini təşkil edir. Motor afaziya uşaqlar, danışığı eşidib başa düşə bilsələr də öz nitqlərini ifadə etmək qabiliyyətlərinə malik olurlar. Bir sıra hallarda belə uşaqların bəzi sözləri və qısa cümlələri ifadə edə bilmələrinə baxmayaraq, astadan deyilən sözləri və cümlələri təkrar etmək onlar üçün çətin olur. **Sensor afaziya** – normal eşitmə və danışma qabiliyyətləri olan halda, nitqin dərk olunması prosesinin pozulmasıdır. Bəzən uşaq ayrı-ayrı sözləri və qısa ifadələri, xüsusilə də, vərdiş etdiyi ifadələri başa düşür. Bu cür uşaqlar çox danışan olur, lakin onlar nitqi idarə etmək qabiliyyətlərini itirdiklərindən, onların nitqləri mənasız şəkil alır, hərf, heca, hətta bütöv sözlərin dəyişməsi müşahidə olunur, yazı və oxuma bacarıqları pozulur, uşaq əvvəl bildiyi sözləri itirir, tanış hərfliəri tanıdıqda belə, onlardan düzələn sözlərin mənasını başa düşmür. **Hərəki afaziya** – ayrı-ayrı səs, hecaları tələffüz etmək və nitqi başa düşmək qabiliyyəti olan halda, sözlərin tələffüz edilməsində çətinlik və ya qeyri-mümkünlük qismində özünü biruzə verir. Eyni zamanda, uşaq əlifbadan öz adını, yaxud ayrı-ayrı sözləri toplaya bilir, rəqəm sırası qura bilir. Semantik afaziya (məna afaziyası) danışmaq qabiliyyəti olan halda, ifadə və cümlələrin anlaşılmasının pozulması kimi özünü göstərir. Məsələn, uşaq qələm və açarı göstərə bildiyi halda, qələmlə açara və ya əksinə açarla qələmə işarə edə bilmir. **Amnestik afaziya** – uşaq tərəfindən əşyaların adının unudulması kimi özünü göstərir. Məsələn, uşaq qaşığı və ya qələmin adlarını bilməsə də, onların xüsusiyyətlərini və mənasını təsvir edə bilər: "onunla yemək yeyirik", "onunla rəsm çəkirik". Bəzən uşağın sözü xatırlaması və deməsi üçün birinci hecanı səsləndirmək kifayət edir, lakin bir neçə dəqiqədən sonra uşaq həmin sözü yaddan çıxaracaq. **Ümumi afaziya** – danışmaq və nitqi başa düşmək qabiliyyətinin tam itirilməsi kimi özünü biruzə verir. Oxumaq və yazmaq qeyri-mümkündür. **Semantik, amnestik, ümumi afaziya** ən çox ahl yaşlarına təsadüf edilir. **Motor** və **sensor afaziya** isə daha çox uşaqlarda rast gəlinir.

## Motor və sensor afaziyanın korreksiya işi

**Motor və sensor afaziya** uşaqlarda nitqin bərpası üçün ümumi hal mövcuddur. **Motor afaziya** zamanı loqopedik iş aşağıdakı istiqamətlərdə aparılır:

1. Artikulyar differensiallaşmanın məşq edilməsi.
2. Müxtəlif heca quruluşlu sözlərin tələffüzünün məşq edilməsi.
3. Leksik ehtiyatı aktivləşdirmək və mövcud aqrammatizmi aradan qaldırmaq.
4. Rabitəli nitqi formalaşdırmaq və rabitəli danışq vərdişini aşılamaq.
5. Oxu və yazı pozuntusunu aradan qaldırmaq.

İlk məşğələdən başlayaraq, fonematik qavrayışı inkişaf etdirməklə paralel olaraq səs analizi vərdişini formalaşdırmaq üzrə uşaqlarla iş aparılmalıdır. Tələffüz vərdişinin inkişafı üzərində iş öz xüsusiyyətilə çox fərqlənir. Növbəti mərhələdə olmayan səslərin bərpası üzərində iş görülür. Bu zaman uşağın (əgər uşaq məktəb yaşlıdırsa) diqqəti, səsin akustik, artikulyator və qrafik xarakteristikasına yönəldilir. Bu zaman avtomatlaşmış nitq sırası tapşırıqlarının təkrar edilməsi, böyük əhəmiyyət kəsb edir. Sonradan bu sıraları sözlərə və kiçik cümlələrə keçirmək lazımdır. Uşaq məktəbdə oxumuş olarsa, o zaman afaziya əmələ gələnə qədər bərpa işi prosesində yazılı nitqin saxlanılmış vərdişlərindən istifadə etmək lazımdır. Məşğələlərin yazılı formada aparılması daha məqsədəuyğundur (uşaq rəqəmlərin sırasını, sözləri, cümlələri dəftərə yazır). Yazılı nitqin bərpası zamanı sözün tərkibinin səs-hərf təhlili və müxtəlif variantalarda tapşırıqlar aparılır: sözdə buraxılmış hərfi yazmaq, şəklın altındakı sözü tamamlamaq, başlanmış sözü bitirmək, suallara cavab vermək və s.

**Sensor afaziya** – motor afaziyaya nisbətən daha ağır vəziyyət hesab olunur. Çünki bu zaman nitqi qavrama, kəskin şəkildə məhdudlaşır. Uşaq ətrafdakıqlarla pis kontakda olur, onun diqqəti lazımı qaydada nitqdə cəmləşmir, intellektual imkanları zəif olur. Korreksiya işi çox çətin keçir, uzun vaxt tələb edir. Qüsurun korreksiyasının əsas istiqamətləri aşağıdakılardır:

1. Uşaqlarda fonematik qavramanı inkişaf etdirmək.
2. Nitqin başa düşülməsini uşaqlara öyrətmək. Bu istiqamət beyin-ciklə əlaqədar olub, mənaca fərqli, ancaq səslənməsinə görə oxşar olan sözlərin üzərində iş də buraya əlavə edilir. Məs: dələ – tələ – şələ – lələ, mis – pis – his, yaz – daz – paz və s.

3. Uşaqda özünün şəxsi nitqinə və ətrafdakıların nitqinə eşitmə nəzarəti verdişini tərbiyə etmək.

Əgər uşaq əvvələr məktəbdə oxumuşsa, o zaman loqopedik iş prosesində yazı və oxu tapşırıqları aparmaq məsləhət görülür. Materialı qavramağa kömək etmək üçün bütün vasitələrdən istifadə etmək lazımdır. Məsələn, imla yazı bütün növlərdən olan köməklikləri (görmə, qrafik və s.) özündə birləşdirməlidir. Loqopedik iş pozuntunun dərəcəsinə və eyni zamanda uşağın yaşından asılıdır.

**Məşğələ zamanı istifadə olunan əyani vəsaitlər:** artikulyar gimnastikadan ibarət kartlar, nağıl kitabı, süjetli kitab, oxşar hecalardan ibarət kartlar, dəftər və s.

## ALALIYA

**Alaliya** ("a" – yunanca, inkar ədatı, "laliya" isə nitq deməkdir) – normal eşitmə qabiliyyəti olduğu halda, uşaqlarda nitqin olmaması və inkişafdan qalması deməkdir. Alaliyaya səbəb bəzəndə xətəli, yaxud bir yaşına qədər, yəni uşaqda nitqin yaranmasından əvvəl alınan beyin zədəsi və ya keçirilən xəstəlik nəticəsində beynin nitq mərkəzlərinin zədələnməsi və ya onların struktur inkişafının pozulması olur. Bundan başqa, alaliya ağır raxit, nəfəs sisteminin ağır xəstəliklərinə düşmüş və ya həyatının ilk aylarında yuxu və qidası pozulmuş uşaqlarda yaranabilir. Baş beynin böyük yarımkürəsinin nitq sahəsi üzrə zədələnməsinin lokallığından asılı olaraq, alaliya iki növə ayrılır: **motor və sensor alaliya**. Motor alaliya nitq hərəkəti analizatorunun fəaliyyətinin pozulması, sensor alaliya isə nitqi qavrama analizatorunun fəaliyyətinin pozulması ilə yaranır. **Motor alaliyadan** əziyyət çəkən psixofiziki cəhətdən zəif uşaqlarda iş qabiliyyəti aşağı olur, yüksək yorğunluq müşahidə edilir. Səciyyəvi əlamətlərindən biri ekspressiv nitq pozuntusunun üstünlük təşkil etməsi və eyni zamanda, müxtəlif rabitəli fikrin imkanlarının kəskin şəkildə aşağı düşməsidir. **Sensor alaliya** zamanı nitqin quruluşunun əsasını tam eşitmə halında nitqi qavrama və başa düşmənin pozulması təşkil edir. Uşaq ya ona müraciət olunan nitqi tam başa düşmür, ya da ki, onu çox məhdud səviyədə başa düşür. Sensor alaliyalı uşaqlarda exolaliya (təkraralamaq) halları özünü göstərir. Sensor

alaliyalı uşaqları, adətən, zəif eşidən uşaqlarla, sensor afaziya ilə qarışıq salırlar. Alalik uşaqlar üçün diqqətin və yaddaşın inkişafdan qalması səciyyəvidir. Belə uşaqlar felin və ismin tək və cəm formasını başa düşməkdə çətinlik çəkdiklərindən, bəzi tapşırıqları qavraya bilmirlər. Nitqin yoxlanılması zamanı onun başa düşülmə səviyyəsi, fəal nitq və səs tələffüzü nəzərdən keçirilir. Bu proses oyun xarakteri daşımali və onun maraqları gözlənilməlidir. Alalik uşaq səsli nitqə reaksiya vermədiyi təqdirdə nitqsiz tapşırıqlardan istifadə edilir. Bəzən diaqnozu dəqiq qoymaq üçün müəyyən vaxt və müşahidə tələb olunur.

### Alaliyanın korreksiya işi

Alaliyadan əziyyət çəkən uşaqlarla işi əsasən, 4-5 yaşlarından başlamaq lazımdır. İşin başlıca məqsədlərindən biri alalik uşağın təfəkkürünün və intellektinin ümumi inkişafıdır. Bununla bərabər, ilk vaxtlar bütün uyğun ünsiyyət vasitələrindən istifadə etmək lazımdır. Alaliyadan əziyyət çəkən uşaqlarla korreksiya işi aşağıdakı kimi aparılır:

1. Söz ehtiyatını inkişaf etdirmək.
2. Nitqin qrammatik quruluşunu formalaşdırmaq.
3. Səslərin qoyuluşu və korreksiyası işi.
4. Eşitmə qabiliyyətini inkişaf etdirmək.

Bu nitq pozuntusunun inkişafında çox böyük səciyyəvi fərqlərin olması təcrübədə qeyd olunur. Alalik uşağın nitqi çox gec inkişaf edir. Bu inkişaf motor alaliya zamanı müvəffəqiyyətlə, sensor alaliya zamanı isə pis yerinə yetirilir. Nitqi inkişaf etdirmək və ünsiyyətə tələbatı artırmaq üçün alalik uşaqları, eşidən və danışan uşaqların sırasına daxil etmək lazımdır. Bu, onlarda danışmağa stimul yarada bilər. Təcrübələrə əsasən, alaliyalı uşaqların sayının az olduğu qənaətinə gəlmək olar. 2-3 illik təlimdən sonra bəzi alalik uşaqlarda nitq inkişaf edir və sonradan onlar ictimai məktəblərdə oxuya bilirlər.

### DİSQRAFIYA VƏ DİSLEKSİYA

**Disqrafiya** – yazını mənimsəmə qabiliyyətinin qismən pozulmasıdır. Hərflərin optik-məkan şəkillərinin qeyri-sabitliyi, sözün səs-heca tərkibinin və cümlə quruluşunun təhrif olunması ilə müşayiət olunur.

Bu pozuntunun ağır dərəcəsi **aqrafiya** adlanır. **Aqrafiya** – yazı vərdişini mənimsəmə qabiliyyətinin heç olmamasıdır.

**Disleksiya** – oxu qabiliyyətinin qismən pozulmasıdır. Oxu prosesindəki pozuntu baş beyin qabığının bəzi sahələrinin zədələnməsi və ya inkişafdən geri qalması ilə bağlı olur. Hərflərin tanınması, onların hecalarda birləşməsi və hecaların sözlərdə birləşməsi ilə bağlı çətinliklər oxu qabiliyyətinin ləngiməsinə, sözün səs formasının yanlış əks olunmasına, hətta ən sadə mətnin səhv başa düşülməsinə səbəb olur. Bu pozuntunun ağır dərəcəsi **aleksiya** adlanır. **Aleksiya** – oxu vərdişini mənimsəmə qabiliyyətinin heç olmamasıdır. Hər iki pozuntunun müəyinəsi zamanı aşağıdakılara nəzarət etmək lazımdır:

1. Səs vərdişini mənimsəmə dərəcəsi.
2. Oxu və yazı vərdişini mənimsəmə dərəcəsi.
3. Şifahi nitqi mənimsəmənin vəziyyəti; dilin fonetik-fonematik və leksik-qrammatik inkişaf səviyyəsi.

**Bu yoxlamamı aparmaq üçün bir neçə üsullar mövcuddur:**

1. Sözlərin tərkibindən səslərin ayrılması və fərqləndirilməsi. Əvvəlcə sait səsləri ayırmaq bacarığı yoxlanılır. Loqoped a və o səslərini uzadaraq tələffüz edir, sonra bu səslərlə başlayan sözlər deyir. Uşaq isə sözləri birinci səsləri eşitməklə müəyyən edir. Məsələn: alma, Anar, odun, oğlan və s. Bundan sonra samit səslərlə işə başlanılır. Loqoped əvvəlcə samit səslərlə bitən, sonra isə eyni samit səslərlə başlayan sözləri deyir. Məsələn: əvvəlcə z səsini sözün axırında tapmaq üçün sözlər (qaz, qaş, Ayaz, baş, xoruz və s.); sonra isə z səsini sözün əvvəlində tapmaq üçün sözlər (zəmi, əmi, saman, zaman və s.) sadalanır. Uşaq isə verilmiş səsle söz eşitdikdə əlini qaldırır.
2. Verilmiş səsle başlayan sözləri fikirləşib tapmaq.
3. Verilmiş səsle adları başlayan şəkilləri seçmək.
4. Uşağın tez-tez qarışıq saldıği səsle adları başlayan sözləri qruplaşdırmaq.
5. Səs tərkibinə görə sözləri müqayisə etmək.
6. Cümləni sözlərə, sözləri hecalara, hecaları səslərə ayırmaq

**Oxunun yoxlanılması üçün materiallar aşağıdakı tələblərə cavab verməlidir:**

1. Mətnə çoxlu müxtəlif hərflər və hecalar olmalıdır.

2. Mətnin məzmunu uşağın biliyinə uyğun və sadə olmalıdır.

3. Mətnin həcmi kiçik olmalıdır.

4. Uşağa tanış olmayan mətnlərdən istifadə etmək lazımdır.

Yoxlamayı aşağıdakı ardıcılıqla aparmaq lazımdır: hərfli təktək oxumaq, hecaları oxumaq, sözləri oxumaq, cümlələri və xüsusi seçilmiş mətni oxumaq.

**Yazının yoxlanılması** sadə tapşırıqlardan başlanır və aşağıdakı ardıcılıqla aparılır.

1. Şəkil üzrə sözlər yazmaq.

2. Şəkil üzrə cümlələr yazmaq.

Bu üsuldən əlavə diktə edilən imla yazı və sərbəst yazı üzrə uşaqla iş aparılır.

Bu zaman spesifik səhvlərə xüsusi fikir vermək lazımdır. Spesifik disqrafik səhvlərə bunlar aiddir: spesifik fonetik əvəzətmələr, sözün heca quruluşunun pozulması, qrammatik səhvlər, orfoqrafik səhvlər, qrafik səhvlər.

## Oxu və yazı pozuntularının korreksiyası işi

Loqoped bu işi məktəbdə, loqopediya məntəqəsində aparır. Loqopedik işin əsas istiqamətləri aşağıdakılardan ibarətdir:

1. **Fonematik qavramanı inkişaf etdirmək.**

2. **Səs tələffüzü üzərində iş.**

3. **Səslərin analizi və sintezi vərdişini inkişaf etdirmək:** cümləni sözlərə, sözləri hecalara, hecaları səslərə ayırmaq, hecada çatışmayan hərfi yazmaq, hecaların sayına görə söz yazmaq, verilmiş səsə uyğun söz tərkibi tapmaq və onları yazmaq, verilmiş hər bir sözə aid fərqli səslər seçmək və onları yazmaq və s.

4. **Lügət ehtiyatını zənginləşdirmək və ondan praktiki istifadə bacarığını inkişaf etdirmək.**





5. **Qrammatik vərdişləri inkişaf etdirmək.**

6. **Rabitəli nitqi inkişaf etdirmək.**

Oxu və yazı pozuntularının korreksiyası arasıkəsilməz, uzunmüddətli məşğələlər keçirilməsini tələb edən prosesdir. Bu da uşağın gərginliyinə və vaxt itgisinə səbəb olur. Odur ki, yazı və oxu pozuntularının qarşısını vaxtında almaq lazımdır.

**Məşğələ zamanı istifadə olunan əyani vəsaitlər:** artikulyasiya gimnastikası kartları, nağıl kitabı, oxşar sözlərdən ibarət şəkillər, yazı dəftəri, qələm və s.

### Qüsurun forma və ağırlıq dərəcəsindən asılı olmayan universal loqopedik üz masajının sxemi

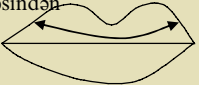
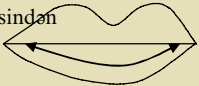
Üzün hissəsi	Hərəkətin istiqaməti	Hərəkətin növü
Alın	Alının orta hissəsindən gicgahlı doğru	 hamarlayıcı, qızıxdırıcı, titrəyişli.
	Qaşlardan başın tüklü hissəsinə doğru	 (titrəyici alətin köməyi ilə də olur)
Yanaqlar	Ağzın küncündən yanaq əzələləri ilə gicgaha doğru	 hamarlayıcı, qızıxdırıcı, dartıcı
	Almacıq sümüyündən alt çənəyə doğru	 hamarlayıcı, itirici, titrəyişli
Burun	Burun əzələlərinin qanadı istiqamətində	 hamarlayıcı
Burun-dodaqarası büküş	Burun qanadlarından dodaqların künclərinə doğru	 hamarlayıcı
Ağız	Üst dodağın orta hissəsindən künclərinə doğru	 hamarlayıcı, silici, titrəyişli
	Alt dodağın orta hissəsindən künclərinə doğru	

### **Yumşaq damağın aktivliyi və inkişafı üçün çalışmalar:**

1. Uşağa udqunmaq və ya udqunmanı təqlid etməyi öyrədin.
2. Pipetka (və ya kiçik şüşə qab) ilə dilin üstünə su ya da şirə damcıladsın.
3. Uşağa qar-qara etməyi öyrədin.
4. Uşağa əsnəməyi təqlid etməyi tapşırın.
5. Uşağa öskürməyi təqlid etməyi öyrədin. Öskürən zaman burun yolu tamamilə bağlanır. Çalışın ki, uşaq birməfəsə bir neçə dəfə öskürsün.
6. Uşağın aşağıdakı saitləri ucadan və aydın tələffüz etməsinə nail olun. A (uzun) – E (kəskin qıraraq), A – E, A – U, A – U

### **Burundan, ağızdan düzgün nəfəs vermək və almaq üçün məşğələlər:**

Nəfəs, axıcı olmalıdır, bunun üçün üfürmə hərəkətlərindən istifadə edilir.

1. Kağızdan kəsilmiş lentə üfürmək.
2. Borucuqdan suya üfürmək (suyu rəngləmək, şampun da qatmaq olar). Bu məşğələlər uzun müddət aparılmalıdır.
3. Kağız qırıntılarını, pambığı üfürüb uçurtmaq.
4. Kiçik plastik kürəni hamar döşəmədə üfürərək diyirlətmək.
5. Suda üzən hər hansı bir cismə üfürmək. Əgər bu, boru vasitəsilə edilirsə, əvvəl qalın, enli boru, sonra isə nazik borudan istifadə edin.
6. Uşağa sabun köpüklərini üfürməyi öyrədin.
7. Şamı söndürmək (şamı şəhadət barmağı əvəz edə bilər).
8. Qaynar çayı üfürərək soyutmaq, ya da üşüyən əlləri üfürmək.
9. Çiçəyi iyləmək.
10. Ətirlənmiş dəsmalı iyləmək.
11. Nəfəsi burundan alıb ağızdan, ağızdan alıb burundan, burundan alıb burundan, ağızdan alıb ağızdan vermək.

Bütün bu məşğələlər zamanı uşağın düzgün nəfəs ala bilməsi üçün burun deşiklərini yüngülcə pambıqla tutun.

Bunlardan sonra daha çətin məşqlərə keçmək olar (şar doldurmaq, dodaq qarmonçasında çalmaq). Bu zaman hava axınıni izləmək lazımdır. O, uzunmüddətli olmalıdır.

### **Dodaq və yanaq üçün hərəkətlər:**

1. Yanaqların ikisi də doldurulur.

2. Yanaqların ikisi də içəri çəkilir.
3. Əzələlər gərgin vəziyyətə salmaqla “U – İ – U – İ – U – İ” demək lazımdır.
4. Dodaqları aşağı, yuxarı edib, alt və üst dişləri açıyıq.
5. Fit çalmaq və ya buna bənzər hərəkət etmək.
6. Bir-birinə kip sıxılmış dodaqları aşağı, yuxarı, yanlara, dairəvi hərəkət etdirmək.
7. Dodaqlarının möhkəmlənməsi üçün uşağa müəyyən yüngül əşyanı dodaqları ilə saxlamasını tapşırın.
8. Uşağa qələmi və ya uzun çubuğu dişləri ilə sıxıb yuxarı, aşağı hərəkət etdirməsini tapşırın.

#### **Səsin inkişafı üçün məşğələlər:**

1. Paravoz səsi U – U – U – U
2. Canavar ulaması U – U – U – U
3. Meşədə çağırış AU – AU – AU
4. Körpə uşağın ağlaması UA – UA – UA
5. Uçan böcəyin səsi J – J – J – J
6. Milçək Z – Z – Z – Z
7. Küləyin səsi V – V – V – V
8. Boşalan şarın səsi S – S – S – S
9. Müxtəlif heyvan səslərinin çıxarılması.

#### **Tonusun aradan qaldırılması üçün hərəkətlər:**

1. Əlləri quş qanadları kimi yelləmək.
2. Əlləri kəpənək qanadları kimi yelləmək.
3. Xudahafizləşirmiş kimi əlləri yelləmək.
4. Suda paltar yaxalaymış kimi boşalmış biləkləri döşəməyə yaxın yelləmək.
5. Boşaldılmış biləkləri yanlara sallamaq.
6. Əldən su çiləyirmiş kimi əlləri çırpmaq.
7. Başı qabağa, arxaya, yanlara əymək, qolları da, həmçinin bu şəkildə hərəkət etdirmək.
8. Qolları yavaş-yavaş başın üstündə hərletmək.
9. Qolları boşaldıb yanlarda yelləmək.
10. Ot biçirmiş kimi qolları gövdə ətrafında fırlatmaq.

## ARTİKULYASIYA APARATININ GİMNASTİKASI

### Qurbağalar

**Tapşırıq:** Gülümsəmək, dişləri göstərmək. Dodaqları bu vəziyyətdə 5-10-a qədər sayana-dək saxlamaq. Sonra dodaqları əvvəlki vəziyyətinə qaytarmaq. Bu hərəkəti 3-4 dəfə təkrar etmək.



### Fil

**Tapşırıq:** Dodaqları birləşdirərək qabağa doğru uzatmaq. Bu vəziyyətdə dodaqları 5-10-a qədər sayana-dək saxlamaq, sonra əvvəlki vəziyyətinə qaytarmaq.



### Daraq

**Tapşırıq:** Gülümsəmək, dili dişləmək və dişlərin arasından dili irəliyə və arxaya doğru hərəkət etdirmək.



### Saat

**Tapşırıq:** Gülümsəmək, ağız açmaq, dili ağızın gah sağ, gah da sol küncünə doğru uzatmaq. Bu hərəkəti 5-10 dəfə təkrar etmək.



### Kirpi və çiçəklər

**Tapşırıq:** Qabaq dişlərin arasında dili gah bir tərəfə, gah da digər tərəfə dairəvi şəkildə hərəkət etdirmək. Bu zaman ağız bağlı olmalıdır.



### Futbol

**Tapşırıq:** Ağız bağlamaq, dilin ucunu yanağın gah bu, gah da o biri küncünə basmaq. Bu zaman yanaqlarda "toplar" əmələ gəlməlidir.



### Yelləncək

**Tapşırıq:** Gülümsəmək, ağız geniş açmaq, bir sayında dilin ucunu alt dişlərin arxasına salmaq, iki sayında dili yuxarı dişlərin arxasına qaldırmaq. Bu hərəkəti 4-5 dəfə təkrar etmək.



### Hind Quşu

**Tapşırıq:** Gülümsəmək, ağız açmaq, dili yuxarı dodağa doğru qaldırmaq, dili yuxarı dodaqda irəliyə-geriyə doğru hərəkət etdirmək və "bila-bila-bila" sözlərini tələffüz etmək.



### Xəmir yoğururuq

**Tapşırıq:** Gülümsəmək, ağız açmaq, dili dişləmək – ta – ta – ta; dodaqlarda dili şappıldatmaq – pa – pa – pa; dili dişləmək və onu dişlərin arasında irəliyə-geriyə aparmaq.



### Fəsililər

**Tapşırıq:** Gülümsəmək, ağız açmaq, dilin enli hissəsini alt dodağın üzərinə qoymaq və bu vəziyyətdə 5-ə, sonra isə 10-a qədər saynadək hərəkəti saxlamaq.



### Dadlı mürəbbə

**Tapşırıq:** Gülümsəmək, ağız açmaq, əvvəl yuxarı, sonra isə aşağı dodağı dairə şəklində yalamaq. Hərəkəti əvvəl bir, sonra isə digər tərəflə yerinə yetirmək və 4-5 dəfə təkrar etmək.



### Fincan

**Tapşırıq:** Gülümsəmək, ağız açmaq, dili çıxarmaq və buruna doğru uzatmaq. Dilə aşağı dodaqla dəstək verməmək şərti ilə dilin kənarlarının fincan şəkilində qatlanmış olmasına çalışın. Dili bu vəziyyətdə 5-ə, sonra isə 10-a qədər sayana kimi saxlayın. Bu hərəkəti 3-4 dəfə təkrar edin.



### Dişləri fırçalayırıq

**Tapşırıq:** Gülümsəmək, ağız açmaq, dilin ucu ilə "aşağı dişlərin arxasını bərk-bərk fırçalamaq" (7-8 dəfə sağa-sola). Sonda dili yuxarı qaldıraraq üst dişlərin arxasını fırçalamaq (Bu zaman ağız açıq olmalıdır). Bu hərəkəti 8-10 dəfə təkrar etmək.



### Qurbağa və fil

**Tapşırıq:** Bir sayında gülümsəmək, dişləri göstərmək, dodaqları bu vəziyyətdə saxlamaq; iki sayında bağlı dodaqları qabağa uzatmaq və bu vəziyyətdə saxlamaq. Bir-iki sayında "qurbağa – fil" hərəkətlərini növbələşdirmək. Bu hərəkəti 5-6 dəfə təkrar etmək.



### Hirsli pişik

**Tapşırıq:** Gülümsəmək, ağız açmaq, dilin ucunu alt dişlərin arxasına dirəmək, "beli" bükmək, dilin yan hissələrini isə yuxarı kök dişlərinə sıxmaq. Bu hərəkəti 5-6 dəfə təkrar etmək.



### Yelkən

**Tapşırıq:** Gülümsəmək, ağız geniş açmaq, dilin ucunu yuxarı dişlərin arxasına qoymaq. Dili bu vəziyyətdə 8-ə, sonra isə 10-ə qədər sayanadək saxlamaq. Dili əvvəlki vəziyyətə qaytarmaq və bu hərəkəti 2-3 dəfə təkrar etmək.



### Rəngsaz

**Tapşırıq:** Gülümsəmək, ağız açmaq, dili yuxarı qaldırmaq, dilin ucunu damağa sürtmək: dişdən boğaza doğru və əksinə. Tapşırığı asta, səkkiz sayı altında yerinə yetirmək lazımdır.



### Göbələk

**Tapşırıq:** Gülümsəmək, ağız açmaq, dili damağa yapışdırmaq. Tapşırıq zamanı ağızın açıq qalmasına fikir verin. Əgər ilk dəfədən alınmırsa, bir neçə dəfə təkrar edin.



### Ağacdələn

**Tapşırıq:** Gülümsəmək, ağız açmaq, dili yuxarı qaldırmaq. Dilin ucu ilə üst dişlərin arxa tərəflərinə bərk vurmaq "d-d-d" səsinə tələffüz etmək. 10-20 saniyə ərzində əvvəl yavaş, sonra isə daha sürətlə yerinə yetirmək. Yalnız dilin ucunun işləməsinə nəzarət edin.



### Ağcaqanad

**Tapşırıq:** Gülümsəmək, ağız geniş açmaq, dili yuxarı qaldıraraq dişlərin arxasına dirəmək. 10-15 saniyə ərzində fasiləsiz uzadaraq "d-zzz" səsinə tələffüz etmək. Unutmayın ki, ağcaqanad qəddardır və ona görə dilinizi bərk basın.



## NİTQ XƏRİTƏSİ

1. Adı, soyadı \_\_\_\_\_
2. Anadan olduğu gün, ay və il \_\_\_\_\_
3. Ev ünvanı, telefon \_\_\_\_\_
4. Valideynlər haqqında məlumat:  
Ana: adı, atasının adı, soyadı \_\_\_\_\_  
iş yeri, vəzifəsi \_\_\_\_\_  
Ata: adı, atasının adı, soyadı \_\_\_\_\_  
iş yeri, vəzifəsi \_\_\_\_\_
5. Müayinə tarixi \_\_\_\_\_
6. Valideynlərin şikayətləri \_\_\_\_\_
7. Anamnez:  
Hamiləliyin sayca neçənci olması \_\_\_\_\_  
Hamiləlik necə keçmişdir \_\_\_\_\_

- Doğuşun xarakteri \_\_\_\_\_
- Psixomotor inkişaf: \_\_\_\_\_
- Başını saxlamağa başlamışdır \_\_\_\_\_
- Oturmağa başlamışdır \_\_\_\_\_
- Yeriməyə başlamışdır \_\_\_\_\_
- 1 yaşına qədər uşağın hansı xəstəlikləri olmuşdur: \_\_\_\_\_
- 1-3 yaşına qədər \_\_\_\_\_
- 3-6 yaşına qədər \_\_\_\_\_
8. Ailədə irsi patologiyaya düçar olmuş xəstələr varmı:  
Nitq qüsuru \_\_\_\_\_  
Ailədə iki dildə danışılma \_\_\_\_\_
9. Nitq inkişafının gedişinə dair məlumat: sıçrayışla, tədrisən, fasilələrlə  
ilk sözlər \_\_\_\_\_  
ifadələr \_\_\_\_\_  
qüsurun aşkar edilməsi \_\_\_\_\_
10. Eşitmə \_\_\_\_\_
11. Görmə \_\_\_\_\_
12. Ümumi motorikanın vəziyyəti:  
Kiçik \_\_\_\_\_  
Böyük \_\_\_\_\_
13. *Uşağın ümumi inkişafı:*  
Qavrama:  
– məkan təsəvvür:  
aşağı-yuxarı \_\_\_\_\_  
irəli-geri \_\_\_\_\_  
sağ-sol \_\_\_\_\_  
– rənglər:  
\_\_\_\_\_  
– formalar:  
müstəvi həndəsi fiqurlar  \_\_\_\_\_  
– həcm və miqdar:  
çox-az \_\_\_\_\_  
bərabər \_\_\_\_\_  
– zaman:  
ilin fəsilləri \_\_\_\_\_

həftənin günləri \_\_\_\_\_  
sutkanın vaxtları \_\_\_\_\_  
dünən, bu gün, sabah \_\_\_\_\_

– yaddaş:

görmə əsasında \_\_\_\_\_  
eşitmə əsasında \_\_\_\_\_  
irəli və geriyyə sayım \_\_\_\_\_

*Qruplaşdırma:*

Meyvələr \_\_\_\_\_  
Tərəvəzlər \_\_\_\_\_  
Ev heyvanları \_\_\_\_\_  
Vəhşi heyvanlar \_\_\_\_\_  
Mebel \_\_\_\_\_  
Geyim \_\_\_\_\_  
Qab-qacaq \_\_\_\_\_

14. Nitqin ümumi səslənməsi:

Temp \_\_\_\_\_  
Səs \_\_\_\_\_  
Nəfəsalma \_\_\_\_\_  
Səlistlik \_\_\_\_\_

15. Artikulyar motorika:

A) üz əzələlərinin vəziyyəti və işi \_\_\_\_\_  
B) qaşların yuxarı qaldırılması \_\_\_\_\_  
C) gözlərin növbə ilə qıyılması \_\_\_\_\_

göz almacıqlarının yavaşımış hərəkəti, sinkineziyaların  
mövcudluğu, göz qapağının birtərəfli ptozu

D) dil: ölçüsü \_\_\_\_\_  
hərəkətliliyinin həcmi \_\_\_\_\_  
pozanı dəyişmək və saxlamaq qabiliyyəti \_\_\_\_\_  
dilin deviasiyası (dilin çıxarıldığı zaman kənara  
yönəlməsi) \_\_\_\_\_  
təkrar hərəkətlər zamanı dil ucunun titrəməsi  
(tremor) \_\_\_\_\_  
dilin göyərməsi \_\_\_\_\_  
dilaltı bəndin vəziyyəti \_\_\_\_\_



At –                      İt –                      İnek –  
Qoyun –              Toyuq –              Keçi –

22. Peşələr haqqında məlumat:

Maşını kim sürür? \_\_\_\_\_

Ərzaq məhsullarını kim satır? \_\_\_\_\_

Paltarını kim tikir? \_\_\_\_\_

Yeməyi kim hazırlayır? \_\_\_\_\_

Saçını kim kəsir? \_\_\_\_\_

Təyyarədə kim uçar? \_\_\_\_\_

Şəkli kim çəkir? \_\_\_\_\_

23. Fellərin lüğəti:

Əşyaların hərəkətlərini adlandırmaq (şəkillər üzrə):

At \_\_\_\_\_              Quş \_\_\_\_\_              Qız \_\_\_\_\_

Oğlan \_\_\_\_\_              Maşın \_\_\_\_\_              İşıq \_\_\_\_\_

Təyyarə \_\_\_\_\_              Nənə \_\_\_\_\_              Balıq \_\_\_\_\_

24. Əks mənə daşıyan sözləri ( antonimləri) seçmək:

böyük – hündür – İsti – Şirin – Az – Uzun –

25. Hal-vəziyyət bildirən sözlər:

Tısbığa necə gəzir? \_\_\_\_\_

At necə çapır? \_\_\_\_\_

Qurbağa necə gedir? \_\_\_\_\_

26. Göstər, harada (şəkil üzrə):

Üstündə              Yanında              Arxasında

İçində              Altında              Qabağında

27. Tək – Cəm:

Alma –              Maşın –              Qələm –

Çiçək –              Uşaq –              Kitab –

28. RABİTƏLİ NİTQ.

Şəklə bax və cümlə qur.

29. Şəklə bax və kiçik hekayə tərtib et.

30. Hekayəni dinlə və danış.

Nənənin toyuqları var idi. Nigar nənədən soruşdu: "Olarmı, mən toyuqları yemləyim?". "Olar", – deyən nənə cavab verdi. Nigar darı olan kasanı götürdü. Toyuqları çağırmağa başladı: "Toyuqlar, toyuqlar, buraya gəlin". Toyuqlar isə gəlmədilər. "Nənə, onlar gəlmirlər!" "Sən onları cip-cip – deyən, çağır". Bu



**DİZARTRİYA DİAQNOZU QOYULMUŞ  
UŞAQLARIN MÜAYİNƏSİNƏ DAİR  
LOQOPEDİK XƏRİTƏ**

1. Uşağın adı və soyadı .....
2. Doğum tarixi .....
3. Ev ünvanı .....
4. Uşaq bağçasının, məktəbin, sinfin nömrəsi .....
5. Qısa anamnestik məlumat .....
6. Nevroloji simptomatika .....
7. Uşağın danışmağa başladığı vaxt .....
8. Nitq aparatının quruluşunun xüsusiyyətləri .....
9. Ümumi eşitmənin vəziyyəti .....
10. Fonematik eşitmənin vəziyyəti .....
11. Nitqin ümumi səslənməsi (prosodik tərəf):
  - A) səs .....
  - B) nəfəs .....
  - C) nitqin ifadəliliyi .....
  - D) temp .....
  - E) ritm .....
  - F) diksiya .....
12. Səslərin tələffüzü:
  - A) saitlər .....
  - B) fitli samitlər .....
  - C) fişiltılı samitlər .....
  - D) affrikatlar .....
  - E) sonor səslər .....
  - F) yotlaşmış saitlər .....
  - G) səslərin bənzədilməsi .....
13. Artikulyasiya hərəkiliyi:
  - H) üz əzələlərinin vəziyyəti və işi .....
  - I) dişlərin qıcırdılmış vəziyyəti .....
  - J) qaşların yuxarı qaldırılması .....
  - K) gözlərin növbə ilə qıyılması .....

- L) göz almasıqlarının yavaşımış hərəkəti, sinkineziyaların mövcudluğu, göz qapağının birtərəfli ptozu .....
- M) səs: burundan, sakit, pıçılıtlı ilə danışa bilməmək, ağız suyunun axması .....
- N) dil: ölçüsü, hərəkətlərin həcmi, əzələlərin işinin müntəzəmliyi, pozanı dəyişmək və saxlamaq qabiliyyəti, dilin deviasiyası (dilin çıxarıldığı zaman kənara yönəlməsi), təkrar hərəkətlər zamanı dil ucunun titrəməsi. Dilin göyərması.

14. Dilaltı bəndin vəziyyəti:

- A) sərt damaq: normal, yastı, qotik, künbəzvari, damaq çatlarının olması
- B) yumşaq damaq: aktiv, paretik (kiçik dilin (? bəlkə dilçəyin) sağlam tərəfə yönəlməsi), çatların olub-olmaması .....
- C) dodaqlar (normal, iri, nazik) .....
- D) dişlər (xırda, seyrək, kariyesli, iri və s.) .....
- E) yumulu ağızda dişlərin vəziyyəti (normal, proqnatiya, proqeniya, açıq ön, yan)

15. Diaqnoz .....

16. Müayinə tarixi .....

17. Loqoped .....

18. Fərdi iş planı \_\_\_\_\_

---



---



---



---



---

19. Uşağın müşahidəsi gündəliyi \_\_\_\_\_

---



---



---



---



---



---



---

---

---

---

---

**KƏKƏLƏMƏNİN MÜAYİNƏSİ ÜZRƏ  
LOQOPEDİK XƏRİTƏ**

1. Uşağın adı və soyadı .....
2. Doğum tarixi .....
3. Ev ünvanı .....
4. Uşaq bağçasının, məktəbin, sinfin nömrəsi .....
5. Valideynlərin şikayətləri .....
6. Valideynlər haqqında məlumat .....
7. ÜMUMİ ANAMNEZ:
  - A) uşaq sayca neçənci hamiləlikdəndir .....
  - B) hamiləliyin xarakteri (xəstəliklər, zədələr, toksikozlar və s.)  
.....
  - C) doğuş necə keçmişdir (vaxtıdan qabaq, təcili, asfiksiya, stimulyasiya, ani, gecikmiş, keser kəsiyi ilə) .....
8. NİTQ ANAMNEZİ
  - A) ilk sözlər .....
  - B) nitqin inkişafı necə getmişdir (sıçrayışlarla, tədrisən) .....
  - C) uşağın nitq inkişafında fasilələr yaranmışdır mı (vaxt, səbəb)  
.....  
.....
  - D) nitq pozuntuları hansı yaşdan etibarən qeydə alınmışdır .....
  - E) ünsiyyət mühiti .....
  - F) əvvəllər loqopedlə məşğul olmuşdur mu (harada, nə vaxt, nə qədər, nəticələr).....  
.....

G) kəkələmə meydana gələndən etibarən onun gedişi:  
həmişə, dəyişkən, artan .....

#### 9. NİTQİN YOXLANILMASI:

- A) uşağın şəxsi xüsusiyyətləri: sakit, təmkinli, tez qıcıqlanan, kəsəyən, ağlaşan, dalaşqan, xeyirxah, qorxaq və ya cəsəratli, kollektivdəki uşaqqlara qarşı mehriban və ya yola getməyən, əliaçıq və ya xəsis, liderliyə can atan
- B) diqqətin davamlılığı, diqqətin cəmlənməsi, yaddaş .....
- C) evdə, uşaq bağçasında, məktəbdə nizam-intizam .....
- D) nitqin fəallığı (dınməz, çoxdanışan, həvəslə danışan) .....
- E) ümumi hərəkiliyin vəziyyəti (lənglik, süstlük, intizamsızlıq, ritm duyğusu, hərəkətlərin bir-birini əvəzləməsi) .....
- F) nitq aparatının quruluşu və hərəkətliyi .....
- G) nitqin tempi (asta, cəld) .....
- H) kəkələmə nitqin hansı növlərində özünü büruzə verir:  
pıçılıtlı ilə danışiq, loqopedlə birlikdə sözlərin (ifadələrin) deyilməsi, loqopedin ardınca sözlərin (ifadələrin) təkrar edilməsi, suallara cavab, oxu, nəql etmə, şeir demə, hazırlanmamış, spontan nitq .....
- İ) tələffüz və nitq prosesindən kənar nəfəs alma .....
- J) qıcolmaların lokalizasiyası və növü (kloniki, tonik, qarışiq) .....
- K) tənəffüs aparatının qıcolmaları .....
- L) səs aparatının qıcolmaları .....
- M) dilin, dodaqların artikulyator qıcolmaları .....
- N) çətin tələffüz olunan səslər, hecalar .....
- O) müşayiətedici hərəkətlər (əl, ayaq, baş və bədən hərəkətləri) .....
- P) embolofraziyanın mövcudluğu .....
- Q) səsin vəziyyəti (boğuş, kəskin, sakit, tədricən zəifləyən, qırıq, normal) .....
10. Diaqnoz .....
11. Müayinə tarixi .....

12. Loqoped .....  
13. Fərdi iş planı \_\_\_\_\_  
\_\_\_\_\_  
\_\_\_\_\_  
\_\_\_\_\_

14. Uşağın müşahidəsi gündəliyi \_\_\_\_\_  
\_\_\_\_\_  
\_\_\_\_\_  
\_\_\_\_\_

## NİTQ İNKİŞAFI VƏ NİTQ QÜSURLARININ ARADAN QALDIRILMASI MƏŞĞƏLƏLƏRİNDƏ İSTİFADƏ OLUNAN VƏSAİTLƏR

### Loqopedik zondlar

Müxtəlif səs qoyuluşlarında dilin müəyyən tələffüzə uyğun olaraq, lazımi forma almasına kömək göstərmək məqsədi ilə işlədilən vasitə.

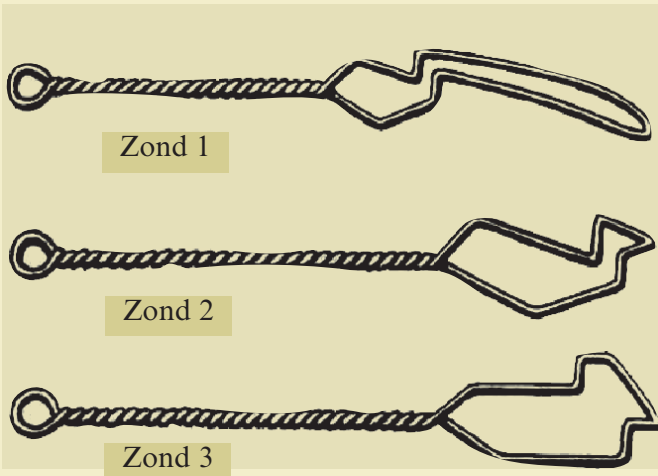



Zond 4



Zond 5











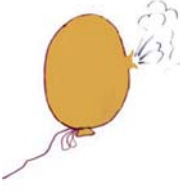







Zond 6











Zond 7

Sərbəst səslərin və səs birləşmələrinin alınması üçün  
nümunə şəkilləri





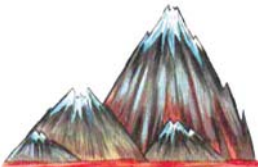



S-s-s 	O-o-o 	Ş-ş-ş 	Pıq-pıq-rıq... 
U-u-u 	S-s-s 	A-a-a 	A-a-a 
Z-z-z 	Qa-qa-qa 	M-m-m 	Mu-u-u 
X-x-x 	V-v-v 	Ham-ham, R-r-r 	Tıq-tıq---tıq-tıq 

Şəkil 1

Verilmiş bütün şəkillərin adını uşağa tələffüz etdirsəniz, samit səslərin tələffüzü haqqında tam məlumat almış olarsınız.

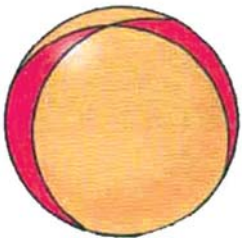
		
AĞAC	TELEFON	AY
		
ŞAM	CÜCƏ	XİYAR
		
VEDRƏ	DAĞ	BALIQ

Şəkil 2

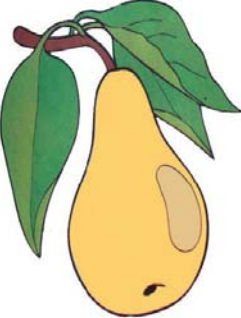
		
KEÇİ	ÇİYƏLƏK	YUMURTA
		
SUİTİ	TOP	SƏBƏT
		
EV	AÇAR	ARMUD

Şəkil 3



KİTAB



PAXLAVA

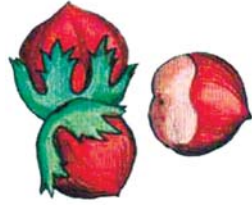

FINDIQ



NƏLBƏKİ



ŞƏRF



LAMPA

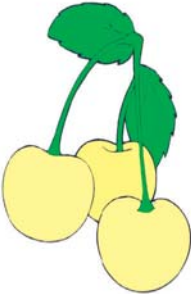

GİLAS











SAC

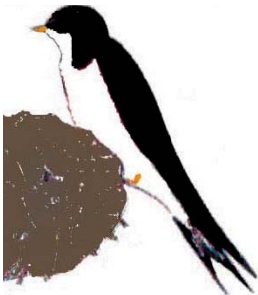

JURNAL

Şəkil 4

 <p>ÜZÜM</p>	 <p>ÇƏYİRTGƏ</p>	 <p>QARANQUŞ</p>
 <p>ƏJDAHA</p>	 <p>RƏNDƏ</p>	 <p>TİMSAH</p>
 <p>HİNDUŞKA</p>	 <p>XORUZ</p>	 <p>SAAT</p>

Şəkil 5



Şəkil 6



Şəkil 7

Bu oyunla siz uşağa müxtəlif qruplardan olan canlıların və əşyaların adlarını və onları sistemə salmağı öyrədə bilərsiniz. Bu oyundan qruplaşdırma məşğələlərinin başlanğıc mərhələsi kimi istifadə etmək olar. Verilmiş şəkillər fərqli olduğuna görə onları səslər üzrə qruplaşdırmada da istifadə etmək mümkündür.

**Şəkil 7.** Bir-birinə yapışqanla yapışa bilən “Turp” nağlı personajları.

Bu oyunla siz uşağa asanlıqla nağıl danışmaq bacarığını öyrədə bilərsiniz. Bu cür oyunlarda daha çox təkrarlanan sözlərin işlədildiyi nağıllardan istifadə edilməsi məqsəduyğundur. Məsələn: “Tıq-tıq xanım”, “Cik-cik xanım”, “Qoğal”.



Şəkil 8



Şəkil 9

Həqiqi meyvələrə bənzər mulyajların köməyi ilə siz uşağa meyvə və tərəvəzlərin adlarını, rəng və formalarını, onları bu keyfiyyətlərə görə qru-

plaşdırmağı və s. öyrədə bilərsiniz. Siz bu oyuncaqlardan “Sehirli boğça”, “Ata bazardan nə alıb”, “Kirpi bağdan gəlir, dovşan bostandan” oyunlarında və eləcə də səs təhlili məşğələsində istifadə edə bilərsiniz.

**Şəkil 9.** Siz uşaqlarla birlikdə ələ keçirilə bilən müxtəlif nağıl qəhrəmanları ilə tamaşa hazırlaya bilərsiniz. Bəzən ünsiyyətlə bağlı problemi olan uşaqlar belə personajlarla daha tez ünsiyyətə girə bilirlər.

Uşaqlar nağıl qəhrəmanlarının köməyi ilə öz təxəyyüllərini, düşüncələrini, hisslərini və arzularını dilə gətirirlər.



**Şəkil 10**



**Şəkil 11**

**Şəkil 10.** Şəkilli domino oyunu ilə siz uşaqlara yeni sözlər öyrədə bilərsiniz, sözlərin səs təhlilini edə bilərsiniz. Uşaq yalnız şəklin adını düzgün çəkə bildiyi, bu sözün neçə hecalı olduğunu və yaxud onun hansı səsle başladığını deyə bildiyi təqdirdə, ona dominonu qoymağa icazə verin.

**Şəkil 11.** Bu tipli loto oyunları uşaqların müxtəlif əşyaların hansı qrupa aid olduğunu asanlıqla öyrənməsinə kömək edir. Bu lotonun kartlarından digər məşğələlər (S səsi iştirak edən şəkilləri tap; iki hecalı sözləri tap; verilmiş şəkli cümlədə işlət və s.) zamanı da istifadə etmək olar.

**Şəkil 12.** Bu heyvan oyuncaqlarının vasitəsilə uşaqlara bizi əhatə edən canlılar, ev və vəhşi heyvanlar, onların yaşam tərzləri, səsləri, insanlara və təbiətə faydaları haqda məlumat verilə bilər. Verdiyiniz məlumatı əyani şəkildə möhkəmləndirə bilərsiniz. Bu vəsaitləri də sözün səs və heca təhlili, kiçik hekayələrin qurulması məşğələlərində istifadə etmək olar.



Şəkil 12



Şəkil 13

Şəkil 13. Bu tipli pazllar uşağa müxtəlif peşələr, hər bir sənət sahibinin istifadə etdiyi alət və vəsaitlər haqda məlumat verməyə imkan yaradır. Bu yolla uşağa forma, rəng , say, ölçü, antonim, hansı canlı nə ilə qidalanır və s. kimi bilikləri öyrətmək olar.

## EV HEYVANLARI

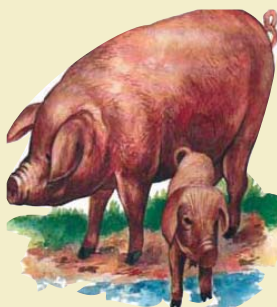
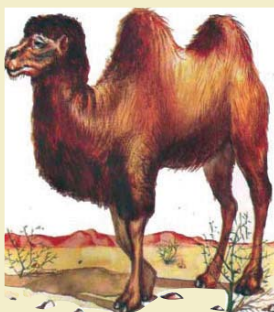

## VƏHŞİ HEYVANLAR

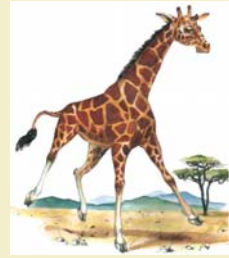

## EV QUŞLARI

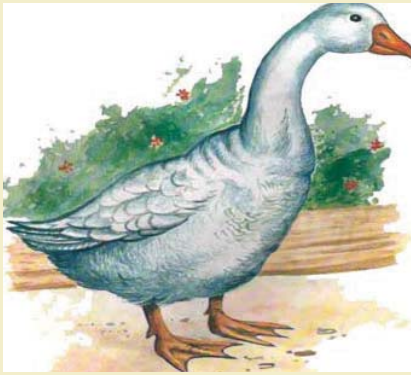
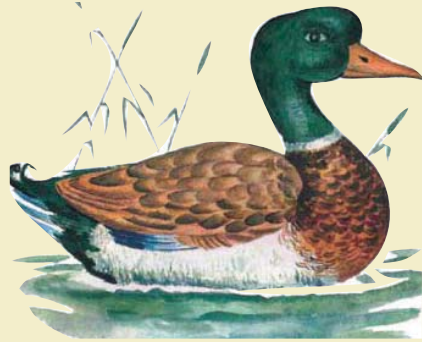
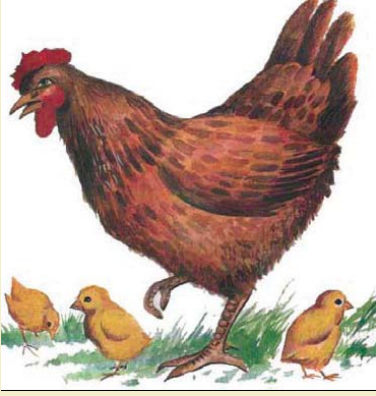

## VƏHŞİ QUŞLAR



## HƏŞƏRATLAR

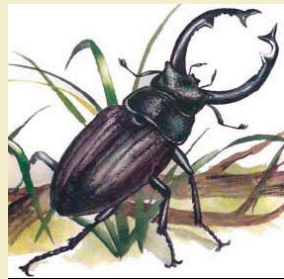
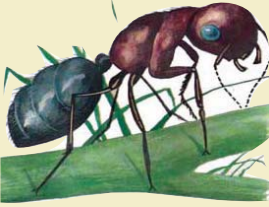

## MEYVƏLƏR

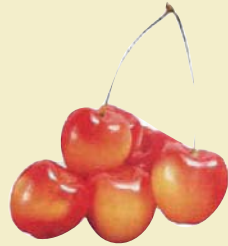

## TƏRƏVƏZLƏR



# QAB-QACAQ

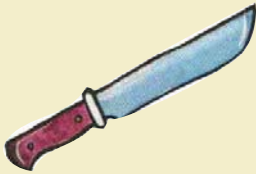

## GEYİM



## MEBEL

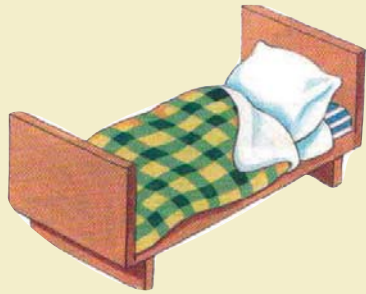

## MƏKAN TƏSƏVVÜRLƏRİ



## Terminoloji lüğət

- Aqrafiya (disqrafiya)** – Yazı prosesinin tamamilə ( aqrafiya) və ya qismən (disqrafiya) pozulması.
- Adaptasiya** – Orqanizmin həyat şəraitinə uyğunlaşması.
- Alaliya** – Uşağın bətdaxili və ya ilkin inkişaf dövründə baş beyin qabığının orqanik zədələnməsi nəticəsində nitqin tam olmaması və ya geriliyi.
- Aleksiya (disleksiya)** – Oxu prosesinin tam ( aleksiya) və ya qismən (disleksiya) pozulması.
- Amneziya** – Baş beynin müxtəlif lokal zədələnməsi nəticəsində yaddaşın pozulması.
- Anamnez** – Uşağın inkişafı və xəstəlikləri haqqında biliklər toplusu.
- Artikulyasiya** – Nitq səslərini və müxtəlif hecaları, sözləri təşkil edən komplekslərin tələffüzü ilə bağlı nitq orqanlarının fəaliyyəti.
- Asfiksiya** – Dölnün və ya yeni doğulan körpənin boğulması.
- Audioqramma** – Audiometr vasitəsilə əldə olunmuş eşitmə göstəricilərinin qrafik təsviri.
- Afaziya** – Baş beynin lokal zədələnməsi nəticəsində nitqin tam və ya qismən itirilməsi.
- Afoniya (disfoniya)** – Səsin tam (afoniya) və ya qismən (disfoniya) olmaması.
- Bradilaliya** – Nitq tempinin patoloji yavaşması.
- Hipoksiya** – Bədəndə oksigen çatışmamazlığı.
- Dislaliya** – Normal eşitmə və nitq aparatının normal inervasiyası vəziyyətində səs tələffüzünün pozulması.
- Dizartriya** – Nitq aparatının inervasiyasının olmaması nəticəsində tələffüzün pozulması.
- Kəkələmə** – Nitq aparatının qıcolmaları nəticəsində nitq tempinin və ritminin pozulması.
- Klonik qıcolma** – Əzələlərin bir-birinin ardınca təkrar qıcolması.
- Mimika** – Üz əzələlərinin insanın müxtəlif hissələrini ifadə edən hərəkəti.

- Mutizm** – Psixi zədənin nəticəsi olaraq ətrafdakılarla nitq ünsiyyətində daxil ola bilməmək.
- Səs mutasiyası** – Keçid yaş dövrü ilə əlaqədar olan (13 – 15 yaş) səs aparatında baş verən dəyişiklik.
- Obturator** – Bərk damağın yarığı zamanı onu bağlamaq üçün vasitə.
- Rinolaliya** – Nitq aparatının anatomic-fizioloji qüsuru nəticəsində səs tembrinin və tələffüzün pozulması.
- Sindrom** – Əlamətlərin ( simptomların ) uzlaşması.
- Sensor** – Hissetmə.
- Taxilaliya** – Nitq tempinin patoloji tezləşməsi.
- Tonik qıcolma** – Əzələlərin uzunmüddətli gərginləşməsi.
- Fonematik təhlil və sintez** – Sözün səs strukturunu təhlil və sintez edən əqli fəaliyyət.
- Etiologiya** – Səbəblər haqqında elm.
- Exolaliya** – Sözlərin avtomatik təkrarlanması.

### İSTİFADƏ OLUNAN ƏDƏBİYYAT:

1. Səməd Qasimov, Elmira Kərimova. “Əqli və fiziki inkişafı ləngiyən uşaqların diaqnostikası və korreksiyası”. Bakı, 2004.
2. Kərimov Y.Ş. “ Məktəbəqədər yaşlı uşaqların nitq inkişafının metodikası”. Bakı, 1997.
3. М.Е.Хватцев. «Логопедическая работа с детьми дошкольного возраста» Учпедгиз, 1961.
4. Л.С.Волкова. «Логопедия». Москва, 1989.
5. М.А.Васильева, В.В.Гербова. «Дошкольное воспитание». Москва, 2005.
6. М.Ф.Фомичева “Воспитание у детей правильного произношения”. Москва, 1989.

## ALTERNATİV VƏ AUQMENTATİV KOMMUNİKASIYA

Mən bütün bacarıqlarımdan məhrum edilsəydim və bu bacarıqlardan yalnız birini seçmək məcburiyyəti qarşısında qalsaydım, o zaman ünsiyyət bacarığımı seçərdim. Çünki onun vasitəsilə digər bacarıqları tezliklə geri qaytarmaq mümkündür.

*Daniel Webster,  
Amerika siyasətçisi (1782-1852)*



### Düzgün ünsiyyət

Görkəmi və daşdığı funksiyaların səviyyəsindən asılı olmayaraq, istənilən fərd üçün bir təməl – ünsiyyətin köməyi ilə yaşamlarına təsir edən insan haqları vardır.

**Alternativ Auqmentativ Kommunikasiya (AAK) və Alternativ Əlavə Kommunikasiya (AƏK) nədir?** ("augmentative" – əlavə edən, artıran)

**AAK – adi nitq qabiliyyəti ilə fikrini çatdırma bilməyən insanların nitqinə əlavə və əvəzedici olan bütün üsullardır.**

**AAK-nın tələbləri:**

- AAK tək-cə ifadə üsulları kimi.
  - AAK ifadələr və anlama vasitəsi kimi.
  - AAK ifadələri və ya anlamları əvəzetmə vasitəsi kimi.
- (von Tetzchner & Hygum Jensen, 1996)

**AAK-nın hansı məqsədləri var?**

**Ümumi (perspektivli) məqsədlər:**

– Ünsiyyət qurmaq üçün işlənən sualları sistemə salmaq.  
– Qarşı tərəfdəkinə hələ də tanış olmayan obrazları aydın və müstəqil şəkildə başa düşmək.

– Öz fikrini köməkçi simvollarla ifadə edə bilməsi üçün uşağın dil qabiliyyətini inkişaf etdirmək.

**Aralıq məqsədlər:**

– Seçim bacarığı.

– Oyun oynamaq bacarığı.

– Nağil oxunmasında iştirak etmək.

– "Mak Donalds"da sifariş verilməsini başa düşmək.

– Verbal ünsiyyəti başa düşmək (müvafiq danışmaq cihazlarından istifadə etməklə).

**BU, VACİBDİR!** Anlama və şifahi nitqin inkişafına kömək edən əlavə kommunikasiyalardan istifadə edilməsi mücərrəd düşüncə və simvolik fəaliyyəti genişləndirir.

**AAK-dan hansı hallarda istifadə etmək təklif olunur:**

■ Eşitmə qabiliyyətinin pozulması hallarında (bu, Jest dilidir).  
■ Hərəkət məhdudluğu (dizartriya, anartriya, apraksiya) hallarında.  
■ Zehni problemlərlə bağlı yaddaş, diqqət, mücərrəd düşüncənin məhdudluğundan (əqli gerilik) irəli gələn şifahi simvolların dərk edilməsindəki çətinliklər halında.

■ Emosional problemlər və autizm (ünsiyyət çətinliyi) hallarında.

■ Boğaz və artikulyasiya (danışmaq) orqanları ilə bağlı problemlər zamanı.

Bütün bu problemlər nitqə, bəzən də anlamaya təsir göstərir.

**BU, VACİBDİR!** İnsan özünün hər hansı bir fikrini nəzərə çatdırmaq istədikdə, əlbəttə ki, əlavə kommunikasiya vasitələrinə müraciət edir. Əqli, emosional, hərəkətlə bağlı ciddi problemi olan insanlar da, həmçinin bu kommunikasiya vasitələrindən istifadə edirlər. Bu zaman həmişə hər şey gözlənilmədiyi kimi alınmaya bilər. Bununla belə, heç vaxt gözləməkdən usanmayın. Axı, insan kommunikasiyanın mənasını yalnız həmin proses zamanı başa düşməyə başlayır. Müxtəlif səbəblərdən kommunikasiyanı çətin qavrayan insanlarda bu proses daha çox vaxt tələb edir.



**AAK-dan istifadə etməyə nə vaxt başlamalı:**

- Mümkün qədər tez başlamaq lazımdır.
- Uşağın ünsiyyət bacarığı digər vasitələrdən daha vacibdir.
- AƏK-dan istifadə olunması uşağın nitqinə – istər səsləri tələffüz etməsinə, istərsə də, söz ehtiyatına müsbət təsir edir.

**AAK həqiqətləri:**

**Ətrafdakılar** inkişafın həlledici amilləridir. Bütün qüvvələrin hamılıqla ümumi istiqamətə yönəldilməsi – AAK müdaxiləsinin uğurlu keçməsinin başlıca şərtidir. Əks təqdirdə bu, qeyri-mümkündür.

- AAK nitqin inkişafına mane olmur.
- AAK üsulu fərdin tələb və bacarıqlarına uyğun olmalıdır.

- Sınaqdan öncə bacarığa malik olmaq, o qədər də vacib deyil!
- Hər AAK multimodel olmalıdır. Təbii reaksiya və siqnallar əsas kommunikasiya tələbatının ifadəsi üçün istifadə olunur.
- AAK – vaxt tələb edən prosesdir, bu zaman tələsik qərarlar qəbul olunmur.

### **Əhatə mühitinin əhəmiyyəti:**

Uşağı əhatə edən insanlara kömək edilməsi:

- Uşağa dair müxtəlif AAK-nın üsulları haqqında məlumat.
- Danışiq strategiyası.
- Söz ehtiyatını seçmək və artırmaq.
- AAK-nın istifadəsini necə dəstəkləmək lazım olduğunu göstərmək və həvəsləndirmək.
- Üsul seçimi.



**Uşaq**



**Üsul**



**Mühit**

### **Alternativ və Əlavə Kommunikasiya üsulları:**

– **Manual (bədənin və əllərin köməyi ilə göstərmək mümkün olur)**

Təbii reaksiyalardan və siqnallardan jestlərin dilinə doğru simvollar şəklində ifadə tərzii.

– **Qrafik təsvirlər**

Müəyyən əşyalardan daha mürəkkəb simvollara, başqa sözlə, "Bliss" sistemin simvol və hərfləri şəklində ifadə tərzii.

### Manual (bədən dili)

Köməkçi vasitələrdən  
asılı olmayan:  
Təbii reaksiyalar  
Sıqnallar  
Təbii jestlər  
Jestlərin dili – AƏK qismində

### Qrafik təsvirlər (vizual)

Köməkçi vasitələrdən asılı  
olan:  
Əşyalar  
Konturlu şəkillər  
Fotoşəkillər  
Rəsmlər  
Piktoqramlar  
"Bliss" sistemi  
Söz – şəkillər, cümlə – şəkillər  
Hərflər, yazılı nitq

**Yardımcı vəsaitlərdən asılı olan AAK-nın qrafik və vizual üsulları**  
AAK-ya aid şəkillər



## Qrafik AAK

Kommunikasiya üsullarından asılı olan qrafik, vizual şəkillər; konkret əşyalardan mürəkkəb simvollaradək ("bliss" və hərflər)

Bir çox səviyyələrdə istifadə oluna bilər:

- Konkret əşyalar
- Fotoşəkillər
- Şəkillər
- Piktoqramlar
- "Bliss"
- Bütöv sözlər
- İfadə və xəbərlər
- Hərflər, yazılı dil

## Konturlu şəkillər

*T.O.B.I.s True Object Based Icons*  
(real obyektlər əsasında olan şəkillər)



## Fotoşəkillər



## Şəxsi şəkillər və hazır şəkil dəsti



## **Kommunikasiyanın hansı üsulları var?**

- **Siqnallar:** təbii reaksiya, əşyalar, şəkillər
- **Simvollar:** jestlərin köməyi ilə ünsiyyət, qrafik üsullarla ünsiyyət, nitq, yazı

## **Siqnal və simvol**

Siqnalları və simvolları ayırd etmək vacibdir. AAK-nın yüksək səviyyəsi simvolların dərk edilməsini tələb edir. Siqnalların dərk edilməsi hələ simvolları anlamaq demək deyildir.

**Göstərmir. Lakin onları ayırmaq çətin olur:**

**Ətrafdakılar "O, yemək yeməyi nə vaxt başa düşür", – deyəndə:**

– **Bu göstərir ki, biz "yemək vaxtıdır" deyəndə (simvolların anlaması) o, bizi başa düşür?**

– **Yaxud bu göstərir ki, o, acdır, süfrənin bəzənməsini görür və yeməyin qoxusunu hiss edir (siqnalların anlaması)?**

Davranışını siqnallar, fikirlərini isə simvollar idarə edir.

## **Siqnaldan simvola**

Əşyalar və şəkillərdən həm siqnallar, həm də simvollar kimi istifadə etmək olar. İnsanın siqnallar və simvolların aktiv istifadəsindən əvvəl passiv istifadəsinin vacib olmadığı müəyyənləşənə qədər passiv istifadə asan görünür.

**Əşyalar siqnallar kimi:**

- **passiv:** qaşığı göstərmək? Yeyəcəyik.
- **aktiv:** mən qaşığı götürürəm? Yemək istəyirəm.

**Şəkillər siqnallar kimi:**

- **passiv:** qida şəklini göstərmək? Yeyəcəyik.
- **aktiv:** qida şəklini götürmək? Yeyəcəyik.

**Üslublaşdırılmış simvollar:**

- **passiv:** sxemdəki simvollar hazırkı məşğələni bitirdikdən sonra nə edəcəyimə işarədir.
- **aktiv:** məşğul olmaq istədiyim simvola işarə edirəm.

### **Uşaqda AAK seçiminə təsir göstərən amillər:**

*Motorika: oturuş vəziyyəti, göstəriş qabiliyyəti*

*Vizual qabiliyyət: simvolları görüb, onların haqqında danışı bilmək qabiliyyəti*

*Qavrama: kommunikasiya üsulunun nə qədər mücərrəd olduğunu bildirən, dil-danışq simvollarını anlamaq və istifadə etmək qabiliyyəti*

*Motivasiya: motivasiyanın yüksək dərəcəsi insanı bütün qüvvəsini gərməyə məcbur edir, aşağı dərəcə isə əksinə.*

### **Ətrafdakılarda AAK seçiminə təsir göstərən amillər:**

Əhatə mühitində kommunikasiya cəhd və hərəkətlərinə cavab verənlərin sayının çoxluğu kommunikasiya bacarıqlarının yaxşı inkişaf etmə şansını artırır. Ətrafdakıların nöqtəyi-nəzəri fərdin fikrinin qiymətləndirilməsinə təsir göstərir.

### **Qrafik simvolların köməyi ilə texniki ünsiyyət necə yaranır?**

- hər hansı bir şəkli əlinə alıb, başqasına ötürür;
- əli ilə işarə edir, ya da toxunur;
- lazım olan nöqtəni basır;
- ciddi hərəkət pozğunluğu zamanı göstəricini və ya baxışlarını yönəltməklə işarə edir.

### **Köməkçinin rolu**

Köməkçi əlini uzatmaqda uşağa yardım edir. Amma köməkçinin səbrinin tükəndiyi hallarda bəzən o, özü istədiyini uşağa aşılaya bilər. Buna görə də uşağın lap xırda işarələrinə də diqqətli olmaq, onun hər bir nəzərini, baxışını tutmaq və sonra ona kömək etmək lazımdır.

### **Uşaq anlamalıdır ki:**

- şəkil nəyi isə göstərir, simvolik olaraq nəyi təmsil edir;
- şəklın köməyi ilə nəyi isə tələb etmək, suala cavab vermək, özü haqda danışmaq, öz arzularını bildirmək olar.

**BU, VACİBDİR! Belə sistemin istifadəsi çətin və uzunçəkən məsələdir. Bu, ailə və uşaq ilə uzun müddət işləyən insanların öyrədilməsini tələb edir. İnteraktiv rejimdə bu sistemin istifadəsi daha çətindir. Lakin bu, AAK-nın əsas məqsədidir.**

## Jestlərin dili AAK-nın üsulu kimi – JAAK



Nitqin anlaşılması və fikrin ifadə olunmasının asanlaşdırılması üçün əllərin köməyi ilə əlavə və ya alternativ jestlərdən istifadə olunur. Bunlar dil və nitqin mənimsənilməsi üçün yardımcı rolunu oynayır və şifahi nitqlə birlikdə istifadə olunurlar. Jestlərlə yalnız əsas sözlər çatdırılır.

Bu, Jestlərin dili deyil! Jestlər ondan götürülmüşdür. JAAK jestin dilindən fərqli olaraq, elm tələb edir. Ətrafdakılar təkcə jestləri bilməli deyil, onların, həmçinin dil və nitqin inkişafı haqda təsəvvürləri də olmalıdır. **Əminlik hasil olunmalıdır ki, şifahi nitqin inkişafı yaxşılaşır - uşaqlar daha çox danışırlar!**



### JAAK üçün məqsədli qrup:

Əşitmə qabiliyyəti olub, inkişafı pozulan insanlar:

- danışa bilmirlər və ya nitqləri çox zəif inkişaf etmiş olur;
- işarələr səviyyəsindədirlər və ya onu mənimsəyirlər;
- öz əllərindən istifadə edirlər.

Məsələn, Daun sindromlu balaca uşaqlar



– nitq pozğunluğu olan balaca uşaqlar; inkişafı olmayan uşaqlar da, həmçinin buraya daxil edilə bilər. Bu zaman JAAK nitq kommunikasiyasının mənimsənilməsi üçün vəsait qismində istifadə edilir.

JAAK-nın ifadə, anlamaq, ya da bunların hər ikisi də daxil olmaqla hansı məqsədlə lazım olduğunu müəyyənləşdirmək vacibdir. Uşağın nitqi açılsa belə, JAAK-ın ləğv edilməsi məqsədəuyğun deyil. Onun tədris və anlaşma üçün istifadəsinin mümkünlüyü vacib ola bilər.

Autizmdə JAAK: əgər uşağda audial çətinliklər mövcuddursa, JAAK cəmləşdirmə və anlaşma üçün lazım ola bilər. Lakin autizmlı uşaq üçün JAAK kifayət etmir, onun AAK-ın başqa formalarına da ehtiyacı olur. Ən əsası – təslim olmamaqdır. Daun sindromlu uşağın jestlərdən sərbəst istifadə edə bilməsi üçün uzun zaman – iki ilə qədər vaxt lazım ola bilər.

### **Jest Dilinin köməyi ilə kommunikasiyaların üstün və çətişmayan cəhətləri**

#### **Üstün cəhətlər:**

- əlləri həmişə yanında;dir;
- jestləri anlamaq və "demək" nitqlə ifadə olunmadan daha asandır;
- jestlərin dili daha ifadəlidir;
- uşağa əllərin vasitəsilə kömək etmək olar;
- bilavasitə ünsiyyətdə olduqları insana müraciət edirlər və görmə əlaqəsi mövcuddur.

#### **Çətişmayan cəhətlər:**

- yalnız "məlumata malik olanlar" üçün anlaşılıqdır;
- hərəkət funksiyası pozulmuş uşaqlara məhdudlaşdırılır;
- jestlər dinamikdir, yəni jestlər dərhal sonra yox olur;
- uşaq jestləri yadda saxlamalıdır.

#### **Piktoqramlar (Pics) nədir?**

**Pics** – tünd fonda təsvir olunan ağ şəkillər və surətlərdir. **Pics-in** yaradıcısı kanadalı mütəxəssis Subxas Maxaracdır. O, Pics üsulunu nitqin daha yaxşı başa düşülməsi və qavranılmasına kömək məqsədilə hazırlamışdır.

**Sözlər və jestlərlə birlikdə işlədilən Pics-lər** nitqi başa düşmək üçün əlavə görüntülə vasitələrdir. Pics, eyni zamanda, ünsiyyət qurmağa çətinlik çəkən insanlara öz fikirlərini ifadə etməkdə kömək edir. Sözlərdən və işarələrdən fərqli olaraq, Pics yox olmur, həmişə göz qabağında ola bilər. Şəkilləri tanımaq və ya şəkillər kombinasiyasının mənasını başa düşmək üçün lazım olan qədər vaxt olur. Təlim prosesində bəzi problemləri olan insanlara Pics-i anlamaq üçün 20 saniyəyə qədər vaxt tələb olunur.

**Nə üçün başqa ünsiyyət üsullarından Pics-ə daha çox üstünlük verilir:**

- Pics simvollarından yox, şəkillərdən ibarətdir. Odur ki, simvollarından fərqli olaraq, Pics-in mənasını yada salmaq üçün insanın, öz yaddaşını yormadan, sadəcə, onları tanıması kifayət edir.

- İşarələrdən fərqli olaraq, Pics-lərdən istifadə zamanı kiçik motorikanın yaxşı inkişaf etməsi şərt hesab olunmur.

- **Qara fon üzərində ağ şəkillər və surətlərin qavranılması ağ fon üzərində qara şəkillərin qavranılmasından daha asandır.**

- Pics-lər hamı tərəfindən tanınır. Məsələn, mağazada Pics-də ifadə olunan alma şəkli jestlə göstəriləndən daha asan başa düşülür.

**Pics kimlər üçün istifadə olunur:**

- Danışmağı öyrənməyə təzə-təzə başlayan və dəstəyə ehtiyacı olan insanlar

- Nitqi aydın olmayan insanlar

- Nitq bacarıqlarının inkişaf etdirilməsinə ehtiyacı insanlar

Nitqlə bağlı bəzi problemləri olan və danışmaq üçün tək-tək sözlər və işarələrdən istifadə edən insanlar çox məhdud söz ehtiyatına malik olduqlarından əziyyət çəkirlər. Belə insanlar iki və ya 3-4 Pics-i birləşdirərək iki və ya daha çox sözdən ibarət olan cümlə qura bilər. Ancaq öz ehtiyaclarını tam ifadə edə bilməmək, onlarda qeyri-adi davranışın yaranmasına səbəb ola bilər. Buna görə də Pics hər zaman, bu insanların yanında olmalıdır.

Pics hazırlamaq üçün lazım olan vəsaitlər:

Kağız, yapışqan, qayçı, fotoşəkillər, knopkalar, breloklar. Lazım gələrsə, hazırlanan Pics-lər laminasiya edilə bilər.

### **Pics-dən istifadə edildikdə faydalı ola bilən sahələr:**

- **Cədvəllərin tərtib edilməsi:** yarım günlük, bir günlük, həftəlik və s.
  - **Seçim etmək imkanı.** İnsanın istədiyini seçə bilməsi üçün əşyaların təsviri olan Pics-lərdən istifadə olunur (məsələn, ərzaqların seçilməsi).
  - **Emosiyaların başa düşülməsi və ifadə edilməsi.** Bunun üçün müəyyən emosiyaları əks etdirən Pics-lərdən istifadə edə bilərsiniz.
  - **Oxumaq və yazmaq.** Pics-şəkillər kombinasiyasından istifadə etməklə özünüz haqqında məlumat verə bilərsiniz, alacaqlarınızın siyahısını tuta bilərsiniz, planlaşdırdığınız işlərin ardıcıl sxemini qura bilərsiniz (məsələn: paltaryuyan maşından istifadə etmək üçün təlimat).
  - **Pics müəyyən məkanları** (oyun, yataq, ayaqyolu və s.) və fəaliyyət növlərini (gəzinti, musiqi dərsləri və s.) özündə əks etdirə bilər.
- Pics-dən istifadə edən ünsiyyətlə bağlı problemlə insanlar və onlarla ünsiyyətdə olan şəxslər** (valideynlər, tibb işçiləri, dayələr) Pics ilə təchiz olunmuş breloklarla təmin olunmalıdırlar.



### **Yazılı dil**

- Sözlərin təsviri (bütöv sözlər, ifadələr)
- Klaviaturanın köməyi ilə çap

### **Şəkil və simvolların müqayisəsi**

- Sadə şəkillər mürəkkəb qrafik sistemlərə nisbətən daha asan anlaşıla bilər.
- Sadə şəkillər mürəkkəb qrafik sistemlərə nisbətən daha asanlıqla öyrənilə bilər.

■ "Bliss" sisteminin simvolunu piktoqramdan öyrənmək və anlamaq da öz növbəsində, çəkilmiş rəsm və fotoşəkillərdən daha çətindir.

■ "Bliss" sisteminin simvolunu öyrənmək başqa qrafik simvol sistemini öyrənməkdən daha çətindir.

### "Bliss" sisteminin simvolu

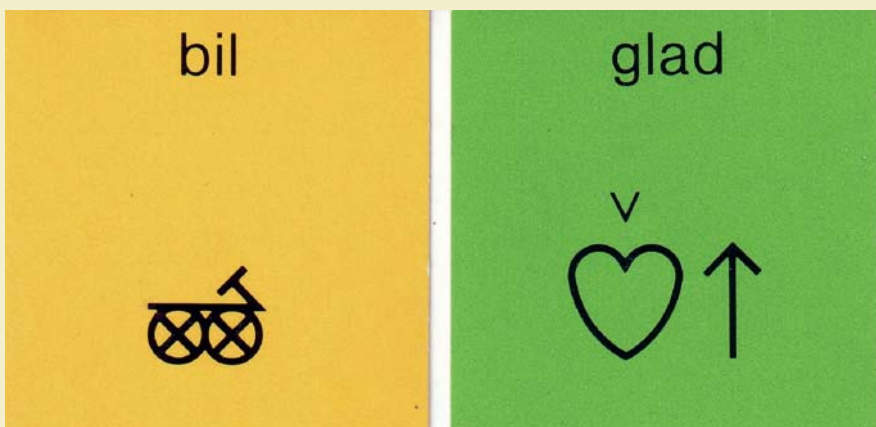

### Qrafik AAK

- Aşağı texnoloji həlletmələr:
  - Ümumi lövhə;
  - Situativ lövhələr;
  - Dinamik qovluqlar (PODD);
  - PECS (Picture Exchange Communication System = Şəkil Mübadiləsi Köməyi ilə Kommunikasiya Sistemi).
- Yüksək texnoloji həlletmələr
  - Sadə nitq aparatları;
  - Mürəkkəb nitq aparatları;
  - Kompüter.

## Qrafik AAK – Aşağı texnoloji həlletmələr

Ümumi lövhə

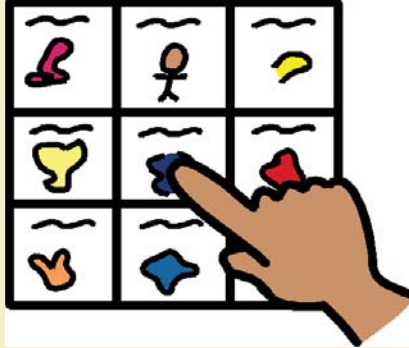

### Dinamik qovluqlar:

**PODD** Pragmatically Organised Dynamic Display (Praqmatik təşkil olunmuş dinamik display)

- Söz ehtiyatı kommunikativ funksiyaya əsasən, təşkil olunmuşdur.
- Ən əsası – lüğət ehtiyatını elə təşkil etmək lazımdır ki, kommunikasiyanı tez və düzgün həyata keçirmək mümkün olsun.
- Uşaq tərəfindən istifadə olunan kitabların çətinləşdirilməsi onun inkişaf tərzinə əsaslanır.
- Mütəmadi lüğət ehtiyatının yerləşdirilməsinin mümkünlüyü
- Təkcə kitablar deyil, proqramlı kompüterlərdən də istifadə etmək olar.

**PECS** Picture Exchange Communication System (Şəkil Mübadiləsi Köməyi ilə Kommunikasiya Sistemi)

**PECS** – autizmlı uşaqların öz kommunikasiyalarını ötürməyi öyrənmə bilməsi baxımından faydalıdır. Bu üsul uşaqda bacarıqların inkişaf etməsinə əsaslanır və bir neçə sözdən cümlə yaratmağa imkan verir.

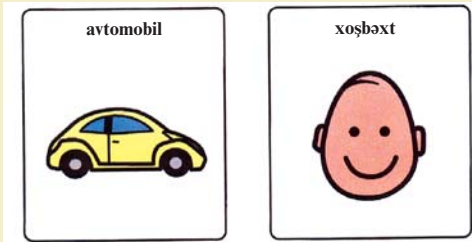

PECS Picture Exchange Communication System

## Şəkil mübadiləsi ilə ünsiyyət sistemi (PECS)

### 1-ci mərhələ

**Məqsəd** – uşağa istədiyi əşyaları və ya fəaliyyətləri Şəkil Mübadiləsi vasitəsilə bildirməyi öyrətmək.

İlk növbədə insanın nə istədiyini müəyyən edin.

Tələb olunan köməkçilər: 2 nəfər böyük adam / ailə üzvləri / müəllimlər.

■ 1-ci adam uşağın, həqiqətən, xoşuna gələn əşya ilə onun diqqətini cəlb edir.

■ 2-ci adam uşağın arxasında dayanır və onun əlini həmin əşyanın şəklinə uzatmasını gözləyir. Sonra isə onun bu şəkli götürərək 1-ci adama verməsinə fiziki dəstək göstərir.

■ 1-ci adam şəkli alan kimi uşağa istədiyi əşyanı verir və uyğun sözlər söyləyir (məsələn: "O! Sən peçenye istəyirsən!")

■ 2-ci adam uşağın əlinə götürdüyü şəkli müvafiq əşya ilə sərbəst dəyişdirməsi üçün fiziki dəstək göstərilməsini mümkün qədər tez yandırmalıdır.

**Qeyd:** *Bizim məqsədimiz uşağın özünün ünsiyyətə təşəbbüs göstərməsinə və istəklərini bildirmək üçün bizi axtarmasına nail olmaqdır. Ona görə də biz, "Sən nə istəyirsən?" kimi suallardan çəkinməliyik.*

### 2-ci mərhələ

**Məqsəd** – uşağın şəkil vasitəsilə öz istəyini bildirməsi üçün bu sahədə öyrəndiklərindən təbii olaraq istifadə etməyi və onları cəmləşdirə bilməyi bacarmasına nail olmaqdır.

■ Uşaq istədiyi əşyanı / fəaliyyətləri əldə etmək üçün yenə də şəkillərdən istifadə edir.

■ Ancaq bu dəfə o, ünsiyyət quracağı insana, yaxud şəkllə çatmaq üçün daha çox məsafə qət etməlidir.

■ Bundan başqa, o, öz istəklərini müxtəlif yerlərdə (müxtəlif otaqlarda, parkda, evdə, mağazada) və müxtəlif insanlara (valideynlər, nənə, baba, qohumlar, müəllimlər) bildirir.

■ Uşağın söz ehtiyatı artır.

Hələ ki, uşağa yalnız BİR simvol təqdim olunmalıdır.

### 3-cü mərhələ

**Məqsəd** – uşağın lövhədəki bir neçə şəkli tanımasına və onların arasından istədiyi əşyaları, və yaxud fəaliyyətləri seçə bilməsinə nail olmaqdır.

- "Sən nə istəyirsən?" sualına cavab almaqla məşğələyə başlayın.
- Uşağın təbii şəkildə seçim etməyi öyrənə bilməsi üçün sual verilməsini mümkün qədər tez dayandırın.

- Seçim etmək – əgər bu, uşaq üçün yeni bir bacarıqdırsa, o zaman seçim üçün az əşyalar (2 əşya kifayət edər) təklif edin.

- Tədricən 3-cü əşyanı da əlavə edin və beləliklə, uşaq çoxsaylı şəkillərin arasından istədiyi əşyanı tez və asanlıqla tapmağı öyrənənə qədər şəkillərin sayını artırmağa davam edin.

Uşaq bu mərhələnin sonunda müxtəlif əşyaları asanlıqla fərqləndirməyi və onların arasından öz istədiyini tapmağı və istədiyini müxtəlif insanlardan, müxtəlif yerlərdən tələb etməyi bacarmalıdır.

### 4-cü mərhələ

**Məqsəd** – uşağın bir neçə şəkillərdən ibarət "cümlə zolaqlarından" istifadə etməklə daha mürəkkəb istəklərini bildirməyi bacarmasına nail olmaqdır.

- Bunun üçün "Mən istəyirəm" ifadəsinin şərti şəklini uşağın istədiyi əşyanı, yaxud fəaliyyəti əks etdirən şəkillə birləşdirməkdən başlayın.

- Daha sonra "cümlə zolağına" 2 şəkil əlavə olunur və bütöv "cümlə zolağı" ünsiyyət tərəfdaşı ilə əşya, yaxud fəaliyyətlə dəyişdirilir.

### 5-ci mərhələ

5-ci və 6-cı mərhələlər eyni vaxtda baş verir və uşağın şəkil mübadiləsi bacarığının müxtəlif sahələrə yayılmasını diqqət mərkəzində saxlayır.

**Məqsəd** – uşağın 4-cü mərhələdə öyrəndiyi "Mən istəyirəm" xahişini inkişaf etdirməsinə nail olmaqdır.

- Məsələn: uşaq "Mən konfet istəyirəm" kimi xahişi vasitəsi ilə "Mən 3 yaşıl konfet istəyirəm" xahişini öyrənir.

### 6-cı mərhələ

**Məqsəd** – uşağa, onu əhatə edən ətraf mühiti şərh etməyi öyrətməkdən ibarətdir.

- Məsələn: "Mən görürəm.", "Mən eşidirəm.", "Mən hiss edirəm.", "Mən qoxu hiss edirəm." və s.

# UŞAĞIN BACARIQLARININ İLKİN QIYMƏTLƏNDİRİLMƏSİ

## 1. UŞAĞIN KOMMUNİKASIYA BACARIQLARI

Uşağın kommunikasiya bacarıqlarının ilkin qiymətləndirilməsi əlavə kommunikasiya sisteminin yaradılmasına gətirib çıxarır. Uşağın bacarıqları ilə bağlı aşağıdakı suallara cavab alınmalıdır:

*Ünsiyyətə girmək arzusu varmı?*

*Dialoqda iştiraka cəhd edirmi? Hansı vəsaitlərlə?*

*Vokalizasiyalarla? Jestlərlə? Ayrıca sözlərlə? Uşaq üçün hansı işarələr çatmır?*

– Uşaq sevdiyi oyuncağını görən zaman onu əldə etmək üçün ünsiyyətə girməyə çalışa bilər.

– Uşaq simvolik bəli-xeyr ifadələrini bildirməklə, dialoqa cəhd göstərə bilər.

– Uşaq, daha çox işarələrdən (simvollardan) istifadə etməklə, nə isə xahiş edə və emosiyaları ilə bölüşə bilər.

Valideynlər uşaqlarının öz istəklərini hansı şəkildə çatdırdıqları haqda mütləq məlumat verməli, ən yaxşısı isə lazımi struktur cədvəl tərtib etməlidirlər (Əlavəyə bax). Əlavə kommunikasiyanın köməyi ilə valideynə yardım etmək istəyənlər öz şəxsi müşahidələrini müqayisə edib valideynlərlə bölüşməlidirlər.

## 2. QRAFİK ŞƏKİLLƏRİ ANLAMAQ QABİLİYYƏTİ, ONLARIN MÜQAYİSƏ EDİLMƏSİ VƏ TƏHLİLİ

*Uşaq şəkli başa düşürmü?*

*Şəkil və sözlərin əlaqəsini anlayırmı?*

*Müxtəlif şəkillərin eyni bir obyektə (məsələn, müxtəlif toplar və itlər) göstərə bildiyini başa düşürmü?*

*İki şəkli bir-biri ilə müqayisə edə bilirmi?*

**BU, VACİBDİR! Qiymətləndirmək lazımdır: bütöv obyekt göstərildikdə, orada hansısa bir elementin çatmadığını uşaq anlaya bilərmi. Bunu aşkarlamaq asan deyil, amma assosiasiyalarda bunu görmək olar (Aysel ananın köynəyini göstərir və fikrində anasını tutur; Mayıl şəkildəki maşını göstərir və pəncərəyə baxır, yəni atasının maşını göstərir). Hətta uşağın təcrübəsi olsa belə, bu, o demək deyil ki, uşaq hər şeyi başa düşür.**

**BU, VACİBDİR!** Əlavə kommunikasiyalardan istifadə edilən ilk vaxtlarda bəzi çətinliklərlə üzləşmək olar. Belə ki, bəzən uşağın hələ tam inkişaf etmədiyinin əsas kimi göstərilməsi halları məşğələlərdən imtina etmək təhlükəsini yarada bilər. Lakin! Kommunikasiya qabiliyyəti ünsiyyət zamanı formalaşır. Bu prosesin aparılması böyüklərdən asılıdır. Ən əsası – bu qabiliyyətin uşaqlara öyrədilməsi işində böyüklər inamlı olmalıdırlar. Bunun üçün kommunikativ hesab olunmayan siqnallara da cavab vermək vacibdir. *Məsələn, uşaq banan şəklində əlini uzadır və banan alır.*

*Məgər siz uşağın qarşısına çıxan əşyaya əlini uzatdığına və ya bunu təsadüfən etdiyinə əminsizmi?*

### **ÜMUMİ PRİNSİPLƏR:**

- ən realdan mücərrədə doğru;
- simvolların bolluğu (sözün, jestin, şəklın və bəzi uşaqlar üçün yazılan sözün eyni zamanda və bir yerdə istifadəsi məsləhətdir);
- məşğələlərdən gündəlik adi kommunikasiyalara doğru.

### **ƏLAVƏ KOMMUNİKASIYA VƏSAİTLƏRİNDƏN İSTİFADƏ OLUNAN OYUN VƏ MƏŞĞƏLƏLƏR:**

- kitaba baxıb şəkilləri düzmək, məsələn: "it" şəklı – "it" fotoşəklı – "it" piktoqramı.
- simvollardan istifadə edərək cədvəlin birgə tutulması;
- şəkillərə birgə baxılması (şəklın adı, onun istifadəsi, rəngi, forması, hansı növ obyektlərə aid olması) və şəkillərin köməyi ilə nağılların danışılması.

Məsələn:

- Pişiyin evi yandı ("ev" şəklı);
- Toyuq vedrə ilə qaçır ("vedrə" şəklı);
- şəkil çəkmək (obyekt haqqında danışarkən onun simvolik olaraq təsvirini çəkmək);
- qrafik şəkillərdən istifadə edərək şəkil tərtib etmək;
- kommunikativ kitablara baxmaq;
- özü haqda fotoalbom tərtib etmək;
- jest və şəkillərlə ritmik şer parçaları ifa etmək;
- "poçt qutusu" oyunu;
- "gizli" şəkilli kitablər;

## SEÇİMDƏN İSTİFADƏ:

**GÜN ƏRZİNDƏ FƏALİYYƏTİN SEÇİMİ: CƏDVƏL ÜZRƏ –** sən evdə nə etdin? İndi nə edəcəyik? Bəs indi nə etdik? Evdə nə edəcəksən?

**YEMƏK VAXTI:** hər yeməyin yanında uyğun şəkil və ya yeməyin fotosəkli və yaxud da onun qutusunu (yoqurt, sıyıq, şirə) qoymaqla yeməklərin seçimi və ardıcılığının öyrədilməsinə başlamaq olar.

**OYUN ZAMANI:** şəkillər üzrə oyuncaq seçimi (2 fotosəkil üzrə seçim).

**Birinci mərhələ. Göstərmək tədrisi (vacib olan hallarda).**

Uşaq masa arxasında oturur, qarşısında əli çatmadığı oyuncaqlar. Müəllim: Nə ilə oynamaq istəyirsən?

Əgər uşaq istədiyi əşyanı jestlə göstərmirsə, müəllim onun baxışını tutmağa çalışır. Köməkçi (bu, valideyn də ola bilər) uşağın arxasında oturarkən ona kömək edir. Müəllim həmin oyuncağı uşağa verir.

**İkinci mərhələ. Uyğunlaşdırma: 2 oyuncaq, 2 uyğun şəkil, digər oyuncaqlar və şəkillərdən istifadə olunması.**

Müəllim uşağın qarşısında 3 sadə (bunlardan 2-si eyni olmalıdır), çox da nəzərə çarpmayan oyuncaqlar qoyur: "Beləsi daha harada var?" Müəllim uşağa diqqətlə nəzər yetirir. Uşaq çətinlik çəkdiyi zaman köməkçi ona yardım edir.

Müəllim uşağın qarşısına 2 oyuncaq və 2 uyğun şəkil qoyur. "Bunlardan daha harada var?" Diqqətlə uşağa baxır. Köməkçi uşağa dəstək verir.

**Üçüncü mərhələ. Şəklə baxaraq oyuncaq istəmək.**

Müəllim uşağa 2 şəkil verir. Şəkillərə uyğun olan oyuncaqlar isə bir qədər uzaqda qoyulur. Müəllim uşaqdan soruşur: "Sənə nə verim?", "Sənə hansı oyuncağı verim?" , "Onu göstər, görüm?". Müəllim diqqətlə uşağa baxır. Əgər uşaq çətinlik çəkirsə, köməkçi dəstək verir. Bundan sonra müəllim dərhal oyuncağı uşağa verir.

**Dördüncü mərhələ. Uşaqla gündəlik ünsiyyət zamanı şəkillərdən istifadə olunması.**

Uşağın qarşısında şəkillər var: fincan, yemək, saat, oyuncaq. Böyük adam: "Mənə elə gəlir ki, şirə içmək vaxtıdır" – deyərkən, saati və fincanı göstərir. Sən nə istədiyini göstər. Bəlkə yemək istəyirsən (yeməyi göstərir) və ya oynamaq (oyuncağa göstərir) istəyirsən?"

1-ci faza. Kommunikasiyanın həyata keçirilməsi yolu;

2-ci faza. Distansiya və səy;

3-cü faza. Şəkillərin müqayisə edilməsi;

4-cü faza. Cümlələrin qurulması;

5-ci faza. "Nə istəyirsən?" suallına cavab;

6-cı faza. Uşağın gördüyünü danışması.

Beləliklə, autizmlı uşaq aşağıdakıları anlamalıdır:

– Qrafik təsvir mövcuddur.

– Qrafik təsviri böyük adam ondan almaq istəyir.

– Qrafik təsviri müxtəlif yerlərdən götürərək böyük adama vermək olar və əvəzində o, mükafatlandırılır.

– Qrafik təsvir nəyi isə bildirir.

– Qrafik təsvirin köməyi ilə obyekt seçimini etmək olar.

– Qrafik təsvir vasitəsilə böyük adamı daha yaxşı başa düşmək olar.

– Qrafik təsvir vasitəsilə cümlə qurmaq olar.

Məsələn:

Pirimin 5 yaşı var, ona autizm diaqnozu qoyulmuşdur. Müəllim onunla məşğul olur. Əvvəlcə müəllimin xahişi ilə o, qarşısındakı şəkli verir, əvəzində üzüm qazanır. Sonra uşaq o biri masadakı şəkli almaq üçün yerindən qalxır və şəkli gətirir. Böyük adam (müəllim) razı qaldığını bildirir və uşağı mükafatlandırır. Növbəti mərhələdə böyük adam 2 şəkildən birini seçməyi xahiş edir. Sonra o, uşağa əlində saxladığı əşyaya uyğun şəkli seçməyi tapşırır. Daha sonra isə uşaq artıq özü əşyaya uyğun şəkli tapmağa çalışır. Hər dəfə uşaq mükafatlandırılır (sevdiyi yemək, oyun, oyuncaq).

Birinci mərhələdən sonuncuya qədər bir neçə ay və ya illər keçə bilər. Bu iş müəllimin dünyanı dərk etməkdə uşağa göstərdiyi köməkdir və onu həyata keçirmək üçün böyük səy göstərərək, uşağa dünyanı simvollarla idarə etməyi öyrətmək lazım gəlir. Müəllimin konkret olaraq aşıladığı hər hansı bir sistem uşaq ilə böyük adam arasında təmas yaradır və həmin sistem bir qədər dəyişilir.

### **ƏGƏR UŞAQ BİR YERDƏ OTURA BİLMİRSƏ VƏ YA DİQQƏTİNİ CƏMLƏŞDİRMƏKDƏ ÇƏTİNLİK ÇƏKİRSƏ, MƏŞĞƏLƏ ZAMANI AŞAĞIDAKILARA RİAYƏT EDİLMƏLİDİR:**













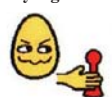

- məşğələni həmişə eyni vaxtda və eyni üsulla başlayın və bitirin;
- eyni, cəlbədicə qutulardan istifadə edin;

- qardaş, bacı, valideynləri bu işə cəlb edin;
- rəngli xalça və ya yorğandan istifadə edib, yer düzəldin;
- böyük şəkillərdən kiçik şəkillərə keçin;
- uşağın xoşladığı şəkli göstərin;
- sözü zümzümə ilə deyib, uşağın diqqətini cəlb edin.

### Orta müddətli hədəflər



## Oyun oynamaq

<b>Mənim növbəm</b> 	sarı 	qırmızı 	yaşıl 	göy 	hiylə gəlmək 
<b>Sənin növbən</b> 	1	2	3		yenidən 
	4	5	6	darıxdırıcı 	stolüstü oyun 
<b>qalib gəlmək</b> 	fişkanı hərəkət etədir 	mənə kömək lazımdır 	xoşbəxt 	ОСТАНАВЛИВАТЬСЯ 	

## Uyğunlaşdırılmış kitab



## Mak Donalds

hamburgare

stor

fiskburgare

liten

pommes frites

Hur mycket kostar det?

Coca-Cola

tack så mycket

Elə edin ki, sizi eşitsinlər.

## "Əşya-şəkil" sxemi



## Şəkillər sxemi



## "Şəkil-söz" sxemi



## Qrafik AAK – yüksək texnoloji həlletmələr

Yüksək texnoloji həlletmələrə, sadə nitq aparatlarından tutmuş kompüterlərə qədər, ən müxtəlif qurğular aiddir. Onların ümumi xüsusiyyətləri aşağıdakılardır:

- Hamısı elektron qurğulardır.
- Səsdən istifadə etmə imkanlarına malikdirlər.
- Aşağı texnoloji həlletmələrə nisbətən, daha çox söz ehtiyatından istifadə etmək imkanına malik olurlar.
- İnsanların sayca çox olduğu vəziyyətlərdə (səs baxımından) istifadəsi rahatdır
- Ətrafdakıların biliklərinə yüksək tələbat təqdim edirlər.
- Bütün vəziyyətlərdə (vanna otağı, ayaqyolu, ...) istifadə etmək çətindir.

### Nitq aparatları:

- Bir ifadədən dəfələrlə çox miqdarda (bir neçə yüz) söz diapazonunda istifadə oluna bilər.
- Simvol, söz, hərf və onlarsız istifadə oluna bilər.
- Səsin yazılmasına və ya nitqin sintezinə imkan verir.
- Batareya və ya elektrik naqilləri vasitəsi ilə işləyir.
- Müxtəlif yollarla idarə edilir:
  - qalxan və enən düymənin basılması;
  - barmağın lazımi yerdə olmasını təsdiq edən əlaqəli idarə olunma;
  - hansı nöqtədə olduğunu bilmək üçün səsli qayıdışlı əlaqə.

## Üzünü köçürmək

■ Əgər uşaq lazım olan düyməni özü basa bilmirsə, üzünü çıxara bilən idarəçi kontaktor gərəkdir. Bu zaman aparat seçiminin mümkün olan bütün variantlarını təklif edir, uşaq isə hər hansı bir qurğunun köməyi ilə lazımi düyməni təsdiq edir.





- Yazılı nitq aparatları
- Bir basma = bir ifadə
- Bir neçə ifadə
- Müxtəlif ifadələr
  - Step – by – Step
  - Tərəf müqabili
  - Super Talker



- Nitqin sintezi ilə nitq aparatı



- Mətn bazasında (hərflər/məktublardan istifadə olunur):  
Programlı kompüterlər



**Uşaq necə və nə üçün ünsiyyətə girir**

<p><b>Uşağın istifadə etdiyi işarələr (söz, jest, səs)</b> Məsələn: <i>Marçıldatmaq.</i> <i>“A-a”deyir.</i> <i>Masam göstərir.</i></p>	<p><b>Hansı vəziyyətlərdə</b> <i>İçmək istəyir.</i> <i>İti adlandırır.</i> <i>Qardaşını yada salır.</i></p>

Dil açan uşaq üçün hansı mənalar zəruridir? Təkcə mənaları göstərməyə deyil, həm də onların anlaşılmasına kömək etmək lazımdır. Bu, vacibdir! Anlamaq – müxtəlif kommunikasiyalarda danışmaq deməkdir.

Sizin uşağınızın hansı sözləri və ya işarələri, hərəkətləri və s. necə ifadə etdiyi barədə qeydiyyat aparın.

### Səsləri təqlid etmə

a-a-a	Yellənmək
Av	İt
Alo	Telefon
Nəm-nəm	Yemək
Be	Qoyun
Bi-bi	Maşın
Bl-bl	Hindüşka
Brr, vvv	Maşın
Bom	Yıxılmaq
Qa-qa	Qaz
Din-din	Cingildəmək
Jj	Cücü
İa	Uzunqulaq
İqo-qo	At
Şır-şır	Su, yağış
Qar-qar	Qarğa
Qur-qur	Qurbağa
Ko-ko	Toyuq
Krə-krə	Ördək
Şş	İlan

## Heyvanlar haqqında anlayış

Məna	Anlayır – anlamır	Necə çatdırır (söz, səs, jest, şəkil)
Kəpənək		
Qoyun		
Dələ		
Canavar		
Qarğa		
Qaz		
Kirpi		
Zürafə		
Dovşan		
İlan		
Kenquru		
Keçi		
İnek		
Pişik		
Toyuq		
Şir		
Tülkü		
At		
Qurbağa		
Ayı		
Milçək		
Siçan		
Meymun		
Xoruz		
Donuz		
Quş		
Balıq		
Fil		
İt		
Bayquş		
Pələng		
Ördək		
Tısbağa		

## Funksional sözlər

	Anlayır – anlamır	Necə çatdırır
Hələlik, sağ ol!		
Salam!		
Gecəniz xeyrə qalsın!		
Zəhmət olmasa!		
Olar!		
Olmaz!		
Etmirəm!		
İstəmirəm!		
Bəli, hə!		
Xeyr, yox!		
Gəl (gəl, gedək)!		
Qoy olsun!		
Səhər yeməyi.		
Nahar yeməyi.		
Axşam yeməyi.		
Kimdir?		

## Əlamətlər

Necə	Anlayır – anlamır	Nə ilə ifadə olunur (söz, jest, şəkil)
Xəstə		
Böyük		
Tez		
Şən		
Dadlı		
Hündür		
Ac		
Lüt		
Acı		
İsti		
Yüksək		
Çirk		
Uzun		
Mehriban		
Turş		
Qısa		
Yaş		
Gözəl		
Balaca		

Asta		
Yumşaq		
Təzə		
Pis		
Oxşar		
Boş		
Dolu		

Uşağı necə yoxlamaq olar: böyük topun harada olmasını göstər (2 topdan biri), kimin yazdığını göstər (ata, ana), kimin qaçdığını göstər (oğlan).

### **Əlavələr:**

- Uşaq hansı səbəbdən və necə kommunikasiyaya daxil olur.
- Danışmağa başlayan uşaq üçün vacib olan nədir.
- Mənim ailəm. Mənim günüm. Oyuncaq seçimi.

Aşağıdakı variantlardan istifadə etmək təklif olunur (hətta öz seçdiyiniz şəkillərdən istifadə etməklə yeni variantlar və müxtəlif lotolar da yaratmaq olar):

1. Mənim günüm: lazım olan şəkillərin kəsilməsi və yapışdırılması.
2. Fotoşəkillərin düzülərək, "Ata, uzan", "Ana, atanı öp", "Pərviz konfet istəyir" və s. xahişləri üçün istifadə olunması.
3. Emosiyalar: hər hansı fotoşəklə görə münasibətlərin ifadə olunması.
4. Uşaq nəyi xoşlayır, nəyi yox: "Dişini təmizləməyi sevirmi?", "Başını yumağı sevirmi?" və s.
5. Yemək seçimi: yeməyin yanında müvafiq şəkil qoyun.
6. Nə, hansı dadı verir: hətta şəklini də çəkmək olar.
7. Oyuncaq seçimi – oyuncaqla yanaşı ona uyğun şəkil qoyun.
8. Loto – hərəkət.
9. Loto: nə içirik, nə atırıq.
10. Loto: "Mənim günüm" – cədvəl üçün istifadə etmək olar.
11. Eyni olanı tap: ümumi şəkildə tapmaq.
12. Hissələrə bölmək: kitab – oxumaq, süd – içmək, maşın – sürmək.
13. Emosiyalar: özün və özgə haqqında danış.
14. Günün rejimi üçün faydalı şəkillər.
15. Emosiyalar: münasibətləri ifadə etmək üçün hər hansı fotoşəkillərdən istifadə edin.

## HANSI VƏSAİTLƏRDƏN İSTİFADƏ ETMƏK OLAR:

- **Fəaliyyət cədvəli** – fəaliyyəti qurmaq üçün cədvəl
- **Kommunikativ lövhə:** kvadratlara bölünmüş xüsusi lövhə
- **Qrafik simvollar**
- **Tematik kitablar**
- **Şəkil və fotosəkillərdən ibarət albom**
- **Kommunikativ kart dəsti:** qutuya qoyulmuş və ya breloka keçirilmiş kommunikativ kartlar yığımı
- Bəli-Xeyr sistemi (2 danışan düymə və ya 2 şəkil)
- Sadə nitq aparatları
- Mürəkkəb nitq aparatları
- Kompüter

## İSTİFADƏ OLUNAN ƏDƏBİYYAT:

1. Natalya Baranova. Alternativ Kommunikasiya.
2. Yelena Lazina, Viktoriya Riskina. Kommunikasiya – bu, təkcə söz deyil.
3. İnternet mənbələri: [www.itaac.com](http://www.itaac.com), [www.mayer-johnson](http://www.mayer-johnson)

## TERMİNLƏR:

- AAK – Auqmentativ Alternativ Kommunikasiya
- Fəaliyyət cədvəli
- Kommunikativ lövhə
- Ümumi lövhə
- Situasiya lövhəsi
- Dinamik qovluqlar
- PECS Picture Exchange Communication System  
(Şəkil Mübadiləsinin Köməyi ilə Kommunikasiya Sistemi)
- PIQS Piktogramlar

V FƏSİL  
**PSIXOLOJİ İNKİŞAF**

## MÜNDƏRİCAT

ÖN SÖZ.....	421
YAŞ PSİXOLOGİYASI .....	423
Yaş dövrlərinin xüsusiyyətləri .....	423
Çağalq dövrü .....	424
Körpəlik dövrü.....	424
Məktəbəqədər yaş dövrü .....	425
Kiçik məktəbli yaş dövrü .....	425
Yeniyyətməlik yaş dövrü.....	425
Gənclik dövrü .....	426
Yaş böhranları .....	426
1 yaşın böhranı .....	427
3 yaşın böhranı.....	427
7 yaşın böhranı.....	428
Yeniyyətməlik böhranı.....	428
UŞAQLARLA FƏRDİ İŞ .....	429
Fərdi iş zamanı aşağıdakılar yadda saxlamaq lazımdır .....	429
Uşaqlarla iş zamanı hansı psixoloji metodları seçməli? .....	431
HİPERAKTİVLİK .....	432
Hiperaktivliyin əlamətləri.....	432
Minimal beyin disfunksiyası, hiperaktiv uşaq sindromu .....	432
Hiperaktivliyin diaqnostikası .....	434
Hiperaktivliyin müəyyən edilməsi anketi (Əlavə № 1).....	434
İmpulsivliyin müəyyən edilməsi anketi (Əlavə № 2).....	435
Hiperaktivliyin diaqnostika üsulları .....	437
Konturun çəkilməsi üsulu (Əlavə № 3).....	438
Konturun çəkilməsi üsulu (Əlavə № 4).....	438
Hiperaktiv davranışın korreksiyası .....	438
Gündəlik həyatda və oyun zamanı hiperaktiv uşaqlarla ünsiyyətdə olan böyüklər üçün qaydalar.....	440

Diqqətin inkişafı üçün oyunlar .....	441
Relaksasiya oyunları.....	449
İradənin inkişafına yönəldilmiş oyunlar.....	450
Əlaqələndirici oyunlar.....	451
<b>NARAHATLIQ...</b> .....	454
Narahatlıq əlamətləri.....	454
Narahatlığın diaqnostikası.....	456
Narahatlığın anket sorğusu (Əlavə № 5).....	456
"Lazım olan üz ifadəsini seç" testi, təsnifat və şəkillər (Əlavə № 6).....	457
Narahatlığın korreksiyası.....	466
Narahatlığın aradan qaldırılmasının nəzəri əsasları.. ..	467
Qrup işi. ....	470
Özündə inam və əminlik hissi yaradan oyunlar.....	472
Hərəkət oyunları .....	474
<b>QORXULAR</b> .....	478
Qorxunun müəyyən edilməsi və onun hüdudları.....	478
Həyəcan və qorxu arasındakı fərqlər.....	479
Qorxuların diaqnostikası.....	481
Qorxuların siyahısı (Əlavə №7).....	482
Art-terapiya .....	483
"Bədəndə qorxu harada gizlənib?" (Əlavə №8).....	484
Qorxuların korreksiya üsulları .....	484
"İsti oturacaq" və ya "Qorxu ilə söhbət" .....	485
Qum terapiyası.....	485
"Kölgələr teatri" .....	486
Nağıl terapiyası.....	487
Musiqi terapiyası.....	487
Rəqs terapiyası.....	488
Yuxuya getməkdə çətinlik çəkən uşaqlar üçün oyunlar .....	488
<b>FOBİYALAR</b> .....	489
Səbəblər və simptomlar .....	489
Təsnifat .....	491
Fobiyaların korreksiya üsulları .....	492
Relaksasiya .....	494
İradə relaksasiya (nəzəri yanaşma) .....	494
Əzələ qrupları.....	495

Relaksasiya texnikası .....	495
UŞAQ AUTİZMİ .....	498
Simptomlar .....	498
Korreksiya üsulu .....	499
Holdinq üsulu .....	499
Vizualizasiya üsulu "Sevgi hədiyyəsi" .....	501
Qum terapiyası və onun üstünlükləri .....	501
VALİDEYNLƏR ÜÇÜN İNFORMASIYA .....	503
Valideynlər üçün məlumat .....	503
Uşağımıza hörmətlə yanaşın .....	503
Uşaq itaətsizliyinin 4 səbəbi. ....	503
Meditasiya "Sevgi hədiyyəsi" .....	505
Uşağı sözə baxmağa öyrətmənin 10 qaydası. ....	506
Uşaqların seksual oyunları.....	507
Hədsiz qayğı.....	508
Uşaqılıq dövründə onanizm.....	509
Oğurluq halları.....	511
Uşaq evdən pul götürürsə, özünü necə aparmalı? .....	512
Laqeydlik və diqqətsizlik.....	516
Yüksək oral hiperhəssaslığı (az yeyən uşağı necə yedirmək olar). ....	516
Uşağın üstünə necə qışqırmamaq olar?! .....	518
Uşaq ağlayırsa, nə etməli? .....	518
Uşaqla mağazaya necə rahat getmək olar? .....	519
Hərəkət aktivliyinin uşağın əqli inkişafına təsiri .....	520
İstifadə olunan ədəbiyyat .....	521

## ÖN SÖZ

İnsanların bəşər tarixi boyunca qarşılaşdıqları bir çox problemlər arasında bəlkə də ən dolaşlıq olanı elə insan təbiətinin özüdür. Bu sahədə müxtəlif istiqamətlərdə araşdırmalar aparılmasına, bir sıra konsepsiyalar irəli sürülməsinə baxmayaraq, problemlə bağlı hələ də qaranlıq məqamlar qalmaqdadır və yaranmış vəziyyət tədqiqatların davam etdirilməsi zərurətini meydana çıxarır. Əsas çətinlik bizim öz aramızda böyük fərqlərin mövcud olmasından ibarətdir. İnsanlar ancaq xarici görünüşlərinə görə deyil, həm də son dərəcə mürəkkəb, bəzən anlaşılmayan davranışlarına görə də bir-birindən fərqlənirlər. Yeddi milyarda yaxın insanlar arasında iki eynisinə rast gəlmək mümkün deyil. Məhz bu səbəbdən də müxtəlif elm sahələri üzrə mütəxəssislər insan davranışının mürəkkəbliyini, ümumiyyətlə, insanın mahiyyətini öyrənməyə çalışırlar. İnsanı öyrənən elm sahələrindən biri də psixologiyadır.

### **Psixologiya nədir?**

Psixologiya "psyuxe" (ruh, ruhi aləm) və "loqos" (bilik, öyrənmək, elm) kimi iki yunan sözlərindən əmələ gəlmişdir və "psixika haqqında elm" deməkdir. Bəs psixika anlayışına nələr daxildir? Psixika nədir?

#### **Psixi hadisələr şərti olaraq üç böyük qrupa bölünür:**

##### *1. Psixi proseslər;*

İdrak (duyğu, qavrayış, diqqət, hafizə, təfəkkür, nitq və təxəyyül), iradi və emosional proseslərə birlikdə psixi proseslər deyilir.

##### *2. Psixi hallar (və ya psixi halətlər, vəziyyətlər);*

Psixi hallar və ya vəziyyətlər müxtəlifdir. Məsələn: şən əhval, affektlər, ehtiraslar, dalğınlıq, inamsızlıq, şübhə və s.

##### *3. Psixi xassələr (və ya xüsusiyyətlər).*

Psixi xassələrə temperament, xarakter və qabiliyyətlər daxildir. Həmçinin insan üçün səciyyəvi olan əqli keyfiyyətlər (ağlı tənqidə qa-

billiyi və ya müstəqilliyi), emosional xassələr (tez özündən çıxma, emosionallıq) və s. psixi xassələrə aid edilir.

Psixi proseslər, hallar və xassələr bir-biri ilə üzvi sürətdə bağlı olub, bir qayda olaraq, biri digərinin əsasında əmələ gəlir. Təbii ki, psixi proseslərin hər hansı birində yaranmış istənilən problem mütləq şəkildə digərinə öz təsirini göstərir. Bütün bunlar da öz növbəsində möhkəmlənərək, insanı bir-birindən fərqləndirən psixi xüsusiyyətlər kimi təzahür edir.

Təqdim olunan kitabda yaş dövrlərinin xüsusiyyətləri, psixi problemlərin növləri və onların fonunda yaranan pozuntuların aradan qaldırılması yolları öz əksini tapmışdır.

## YAŞ PSIXOLOGİYASI

### Yaş dövrlərinin xüsusiyyətləri

Yaş dövrləri uşaq psixologiyasının ən mühim və hələ də lazımi səviyyədə araşdırılmamış problemlərindəndir. Onun düzgün müəyyən-ləşdirilməsi hər bir dövrə müvafiq şəkildə təlim-tərbiyə işlərinin aparıl-masına imkan verir.

İnkişaf dayanmadan, fasiləsiz davam etdiyindən yaş dövrləri ara-sında keçidi müəyyənləşdirmək çətinidir. Bununla belə, inkişaf fərdi planda diskret (qeyri-bərabər) gedə bilər, onun cərəyanı, gediş sürəti arta və ya azalaraq keyfiyyət fərqləri yarada bilər. Lakin fərdi xüsusi-yətlərdən asılı olmayaraq uşağın bütün inkişaf mərhələlərini ardıcıl və fasiləsiz keçməli olduğu bir qanunauyğunluq mövcuddur.

Fərdi inkişaf prosesi (ontogenez) iki mərhələdən ibarətdir. İlk mərhələ dölün ana bətnindəki inkişaf dövrünü əhatə edir və antenatal (prenatal) **ontogenetik inkişaf** adlanır. Digəri isə uşağın anadan olan-dan ömrünün sonunadək olan müddətdir ki, ona **postnatal ontogene-tik inkişaf** deyilir.

Uşağın anadan olma prosesi, dölün ana ilə qan əlaqəsinin kəsilmə-si və onun yad mühitə düşməsi ilə müşayiət olunduğundan böhran və güclü stres kimi qiymətləndirilir. Çığının ilk günlərdə çəkisini itirmə-si də bununla bağlı olub, orqanizmin yeni şəraitə uyğunlaşması üçün bütün fizioloji mexanizmlərin yenidən qurulmasını göstərir.

Uşaqda inkişafın ayrı-ayrı mərhələlərində psixikanın müxtəlif is-tiqamətlərdə formalaşması üçün daha əlverişli şərait yaranır. Müəyyən psixi fəaliyyət növlərinin güclənməsi üçün optimal vaxt mövcuddur. Belə yaş dövrləri psixi xüsusiyyət və keyfiyyətlərin inkişafı üçün nisbətən əlverişli olarsa, bunları sensitiv dövrlər adlandırmaq olar. Məsələn, nitqin inkişafı üçün 1-5 yaş, riyazi qabiliyyətlərin formalaşması üçün 15-20 yaş sensitiv dövr hesab olunur.

Uşaqlar təkcə əldə etdikləri bilik və bacarıqların miqdarına görə deyil, psixi xüsusiyyətlərinə və ətrafdakı gerçəkliklərə münasibətlərinə görə də ayrı-ayrı yaş dövrlərində bir-birindən fərqlənirlər.

İnkişafın yaş dövrləri üzrə təsnifində "aparıcı fəaliyyət" prinsipi diqqəti xüsusilə cəlb edir. Məhz aparıcı fəaliyyət prosesində inkişafın

hər bir dövründə şəxsiyyətin idrak sahəsini və psixoloji strukturunu dəyişən yeni münasibətlər, yeni biliklər və onların mənimsənilməsi yolları meydana çıxır. Beləliklə, hər bir aparıcı fəaliyyət yalnız həmin yaş üçün səciyyəvi olan keyfiyyət və xüsusiyyətlərin meydana gəlməsinə səbəb olur. Bir fəaliyyət növündən digərinə keçid isə yeni yaş dövrünün başlanmasına dəlalət edir.

Məktəbəqədər yaş dövründə aparıcı fəaliyyət – oyun, məktəb yaşı dövründə isə təlimdir.

Psixologiyada, subyektin dəyişməsinə istinadən yaş dövrləri, xüsusiyyətləri qısa və yığcam olaraq aşağıdakı kimi səciyyələndirilir.

### Çağalq dövrü

Uşağın anadan olduğu andan 1 yaşınadək olan dövrüdür. Bu dövr üçün aparıcı fəaliyyət növü böyüklərlə bilavasitə emosional ünsiyyətdir.



Bu ünsiyyətin daxilində və onun fonunda görmə, eşitmə, əzələ-hərəkəti hissiyyatlarla nizamlanan sensomotor və səmti hərəkətlər formalaşır. Çağalq dövrünün ən mühüm xüsusiyyəti uşağın, onu əhatə edənlərlə ünsiyyətə və emosional əlaqələrə ehtiyac duymasıdır. Uşaq belə ünsiyyətlə vaxtında təmin edilmədikdə, onun psixi inkişafında ləngimə baş verə bilər.

Uşaq ayaq açan zaman onun ünsiyyətdə olmaq və özü üçün yeniliklər açmaq imkanları genişlənir və o, məhz bu vaxt 1 yaşın böhranını keçirir.

### Körpəlik dövrü

1 yaşdan 3 yaşadək davam edir. Bu dövr üçün aparıcı fəaliyyət əşyavi-manipuliyativ fəaliyyətdir. Bu yaşda dərkətmə və hərəkəti fəallıq sürətlə inkişaf edərək, yeni ünsiyyət vasitəsi olan nitqin formalaşmasını tələb edir. Uşaq əşyaları mənaca adlandırır, böyüklərlə ünsiyyət zamanı cəmiyyət tərəfindən qəbul edilən hərəkət tərzlərinə yiyələnir, situativ sözlərdən, əşyalarla əlaqələndirilmiş sözlərə və cümlələrə keçir. Bu dövrdə, həm də əyani-əməli təfəkkür inkişaf edir, uşaqda "Mən" formalaşır. Belə ki, yaranmış vəziyyətdən asılı olaraq, "Mən özüm" situasiyasını meydana çıxarır.

### **Məktəbəqədər yaş dövrü**

3 yaşdan 6 yaşadək davam edir. Bu zaman uşaqda psixi funksiyaların inkişafı – təxəyyülün formalaşması, insana münasibətdə ümumi fikir, bələdləşmə əmələ gəlir, tabeçilik və idarəetməyə şüurlu münasibət yaranır, ümumi motorikanın, nitqin və bütövlükdə şəxsiyyətin intensiv inkişafı gedir. Bu dövrdə aparıcı fəaliyyət növü oyundur. Oyun zamanı abstrakt təfəkkürün əsası qoyulur (məsələn, uşaq qutunu qarşısına qoyaraq, guya televizora baxır). Məktəbəqədər dövr özünüdərk etmə, qiymətləndirmə, etik normaların yaranması, bütövlükdə şəxsiyyətin formalaşması dövrüdür. Həmin dövrdə uşağın ictimai baxımdan əhəmiyyətli və qiymətləndirilən fəaliyyəti artıq onun məktəbə hazır olduğunu göstərir.

### **Kiçik məktəb yaş dövrü**

6 yaşdan 10 yaşadək davam edir. Həmin yaş dövrünün əsas əlamətdar cəhəti – ixtiyari psixi hadisələr, özünü idarəetmə, hərəkətlərin əvvəlcədən beyində qurulmasıdır. Bu dövrdə aparıcı fəaliyyət növü təlimdir. Təlim prosesində ixtiyari yaddaş təşəkkül tapır, insani münasibətlər, ətraf aləmin cism və hadisələri haqqında biliklər mənimsənilir. Məktəbli-də nəzəri şüur və təfəkkür üzə çıxır və bunlara müvafiq ifadə tərzləri və qaydaları (təhlil, fikrən planlaşdırma) inkişaf edir, təlimə tələbat, bilik sahələrinə maraq yaranır, nitq ifadələnir. İradi yaddaş və abstrakt təfəkkür formalaşır. Bütün bunlara baxmayaraq, uşaqda hiss və təəsüratların idarə olunması və daxili düşüncə hələ kifayət qədər inkişaf etmədiyindən onun ətrafdakılarla ünsiyyəti çox emosional olur.

### **Yeniyyətməlik yaş dövrü**

10, 11-14, 15 yaş arası dövrüdür. Orqanizmin hormonal yenidən qurulmasının nəticəsi olaraq, uşağın həddi-buluğa çatması psixi proseslərin inkişafı ilə qarşılıqlı əlaqədə olub, ali sinir sisteminin bütün fəaliyyət növlərinə, o cümlədən, emosional sahə və şəxsiyyətin formalaşmasına güclü təsir göstərir. Bu yaş dövründə uşağın hərəkətlərinin motivasiyası onun özü üçün də anlaşılmaz olur. Aparıcı fəaliyyət oxuma və təlim olaraq qalmaqla, eyni zamanda, əmək, tədris, təşkilati işlər, idman və bədii fəaliyyət kimi ictimai-faydalı işlərə qoşulma da baş verir. Yeniyyətmə belə fəaliyyət prosesində müxtəlif şəraitlərdə ünsiyyət tərzlərinə yiyələnir.

Bu dövrdə nəzəri cəlb edən cəhətlər özünüqiymətləndirmənin formalaşması, ətrafdakı insanlara tənqidi münasibət, müstəqillik və ictimai həyat normalarına tabe olmaq bacarığından ibarət olub, yeniyetmələrin nəzərə çarpan xüsusi fəallıqları və geniş maraq dairəsi ilə müşayiət olunur.

### Gənclik dövrü

15-30 yaş arası davam edir. Bu dövrdə aparıcı fəaliyyət qismində tədris, peşə fəaliyyəti çıxış edir, əməyə tələbat, idrak maraqları, tədqiqatçılıq bacarığı, həyat planları, həmçinin şəxsiyyətin ideya-əxlaqi, süurlu davranış, vətəndaşlıq kimi keyfiyyətləri formalaşır.

Yaşın başlıca törəmələri – dünyagörüşü, peşə maraqları, özünüdərketmə, arzu və idealardan ibarətdir.

Yaş dövrlərinin dəyişmə mexanizmlərinin nəzərdən keçirilməsi nəticəsində bu dəyişmənin ətrafdakılarla qarşılıqlı münasibətin inkişaf səviyyəsi ilə bilik və qabiliyyətlərin inkişaf səviyyəsi arasındakı əlaqə ilə şərtləndiyi məlum olmuşdur. Belə ki, ətrafdakılarla qarşılıqlı münasibət tərzlərinin dəyişməsi nəticəsində uşaqların müəyyən yaş dövrünə uyğun inkişaf imkanları nəzərə alınmadığı təqdirdə bunların arasında tarazlığın pozulması halları baş verir. Bu da öz növbəsində inkişafın "yaş böhranları"nın (1 yaş, 3 yaş, 11-12 yaş, 50-60 yaş və s) meydana çıxmasına gətirib çıxarır.

Uşaqda sizi qane etməyən metamorfoz baş verir? O, özünü hər zaman olduğu kimi aparmır? Narahatçılığa səbəb yoxdur, onun vəziyyəti yaxşıdır. Çox güman ki, o, yaş böhranı keçirir.

### Yaş böhranları

"Yaş böhranları" psixi funksiyaların, davranış modellərinin, köhnə, artıq ömrünü yaşamış münasibətlərin dağılması və yenilərinin formalaşmasının sürətlə inkişaf etdiyi bir dövrdür. Sabit dövrdə hiss olunmayan, yavaş-yavaş baş verən dəyişiklik, böhran dövründə uşağın şəxsiyyətində sıçrayışabənzər dəyişikliklər, sınımlarla əvəz olunur. Təkcə ayır-ayrı hissələr deyil, o, bütövlüklə dəyişir.

Böhran dövründə uşaqda nə baş verdiyini anlamaq çox vacibdir. Yaxınlarının onu başa düşməsi və dəstəyi böhranların daha sakit keçməsinə kömək edir.

Böhran dövrlərinin təsnifatı aşağıda təqdim olunur.

### 1 yaşın böhranı

Bu böhran çağılıqdan erkən uşaqılığa keçid mərhələsidir. Uşaq aktiv olaraq iməkləməyə, yeriməyə, ətraf ələmi öyrənməyə başlayır. Nəzərə alınmalıdır ki, bu dövrdə uşağın hər istəyinin həyata keçməməsi, öz valideynləri və digərlərindən tez-tez "olmaz" kəlməsini eşitməsi güclü emosional reaksiyanın, etirazın yaranmasına səbəb ola bilər. Böhran dövrlərində belə neqativ halların qarşısının alınması üçün həmin müddətdə valideynin vəzifəsi uşağa bir az müstəqillik vermək, daha səbirli olmaq, ən əsası isə dözümlü nümayiş etdirməkdən, bu gün nəyə isə "olar" deyib, ıcazə verdiyinə sabah "olmaz" deyib, qadağan qoymaq kimi halları aradan qaldırmaqdan ibarət olmalıdır.



Əsas yenilik uşaq "nitqi", başqa sözlə, avtonom nitqdır. Həmin nitq öz səslənməsi, mənası ilə böyüklərin nitqindən fərqlənir və çox vaxt uşaq ilə birlikdə yaşayanlara aydın olur.

### 3 yaşın böhranı

Uşağın həyatının ən çətin və dönüş anı hesab olunur. Bu isə uşağın yaş müstəqilliyi və aktivliyi ilə bağlıdır. 1 yaşın böhranında olduğu kimi bu dövrdə də hər şey valideynin səbrindən və tez uyğunlaşmasından çox asılıdır.

Əgər uşaq ilə münasibət qurmaq mümkün olmur, onun təşəbbüsü böyüklərin rəğbətini qazanmırsa, tələb etdiyi müstəqilliyə nail ola bilmirsə, bu zaman böhran göstəriciləri meydana çıxır.

Bunlar aşağıdakılardır:

**Neqativizm** – uşaqlar, xüsusilə böyüklərin onlardan istədiklərini etmirlər.

**İnadkarlıq** – bu, heç də o demək deyil ki, uşaq nəyi isə həddən artıq çox istəyir, sadəcə olaraq, o, böyük adamın onun fikri ilə hesablaşmasını istəyir.

**Höcətlik** – bu, erkən uşaqılıqda qurulmuş bütün münasibətlər sisteminə, ailədə qəbul olunmuş tərbiyə normalarına qarşı yönəlmişdir.

Həmçinin uşaq üçün əziz və adət olunmuşların dəyərsizləşməsi baş verə bilər.



Uşağın müstəqil davranmağı öyrənməsi, əşyalarla manipulyasiya etməyi bacarması, həmçinin nitqə yiyələnərək aktiv danışmağa başlaması və ona deyilənləri başa düşməsi 3 yaş böhranının nəticəsidir.

Bu yaş dövründə böyüklərin dəstəyi çox vacibdir. Uşaqların bu dövrdə tənqidə kəskin reaksiya verdiklərini nəzərə alaraq onları nailiyyətə görə tərifləmək, həmçinin nöqsanlarını çox yumşaq şəkildə nəzərlərinə çatdırmaq lazımdır.

### 7 yaşın böhranı

Bu dövrdə yaranmış böhran vəziyyəti uşağın məktəb həyatına daxil olması ilə bağlıdır. Rolların, həmçinin aparıcı fəaliyyətin dəyişməsi, yeni oyunun təlimlə əvəz olunması böhrana doğru aparıcı amillərdəndir.

Nüfuzlu, etibarlı şəxslər başqaları ilə əvəz olunurlar: əgər əvvəllər valideynlər uşaq üçün ən hörmətli, etibarlı şəxslər idisə, indi həm də fikri valideynlərin fikrindən daha vacib hesab olunan digər şəxs – müəllim peyda olur.



7 yaş böhranında əsas yenilik özünə sevgi və özünüqiymətləndirmənin (çox vaxt qeyri-adekvat) yaranmasıdır. Özünüqiymətləndirmə məktəbdəki müvəffəqiyyətsizlik və nailiyyətlərdən asılı olaraq yüksək, yaxud aşağı ola bilər. Bu, yaşanmış müvəffəqiyyətsizlikdən formalaşan komplekslər, yaxud özünü əhəmiyyətli hiss etmə ilə müşayiət olunur. Uşaq bu günə qədər ona məlum olmayan emosiyalar və narahatçılıqlar keçirməyə başlayır, onun yeni hədəfləri və arzuları yaranır. Həmçinin uşaq səmimiyyətinin itirilməsi baş verir. O, hərəkət etməzdən öncə götür-qoy edir, keçirdiyi narahatçılıq hissini başqalarına biruzə verməməyə çalışır.

### Yeniyyətlik böhranı

3 yaşın böhranı kimi yeniyyətlik dövrü də uşaq həyatının dönüş anı hesab olunur. Bu dövrdə onlarda çoxlu fizioloji, emosional dəyişikliklər baş verir (orqanizmin mütənasibliyi dəyişir, endokrinoloji dəyişikliklər baş verir, cinsi göstəricilər yaranır, əhvalın dəyişməsi ilə bağlı ürəyin və ciyərlərin fəaliyyətində çətinliklər meydana çıxır). Etibarlı, nüfuzlu şəxslər dəyişir. Əgər bu vaxta qədər uşaq üçün valideyn və müəllim nüfuzlu şəxslər idisə, yeniyyətlikdə yaşadılar daha

vacib olur, onlarla ünsiyyət isə əsas fəaliyyətə çevrilir. Uşaq öz bədənini və orada baş verən dəyişikliyi qeyri-adekvat qəbul edərək, buna ögey münasibət bəsləyə bilər.



Bu böhran dövrünün əsas nailiyyəti və yeniliyi özünü təhlil etmənin yaranmasıdır. Yeni-yetmədə dünyagörüşü formalaşır. Bu zaman yaxın qohumların dəstəyi, tənqidin olmaması, ruhlandırılma çox vacibdir, tez-tez onun uğurlarını qeyd etmək lazımdır.

Böhran yalnız uşaqların inkişafında deyil, həm də böyük insanlarda da müəyyən yaş dövrlərində baş verir. Böhranlar insan yaşa dolduqca onun inkişafına, öz imkanlarını və xüsusiyyətlərini daha yaxşı tanımağa və düzgün qiymətləndirməyə kömək edir.

## UŞAQLARLA FƏRDİ İŞ

Uşağın probleminin mənbəyini kiçik münaqişələr, stress və ya keçmişdə baş verən müəyyən vəziyyətlə bağlı yaşanan və hal-hazırda da özünü biruzə verən müəyyən emosional pozuntular təşkil etdiyi hallarda onlarla fərdi iş aparılmasına daha çox ehtiyac yaranır.

Azyaşlı uşaqlarla psixoloq çox vaxt oyunlar vasitəsilə ünsiyyət qurmalı olur. Bu, hər şeydən əvvəl uşaq ilə böyüklər arasında münasibətin formalaşmasını təmin edir. Oyun zamanı istifadə olunan oyuncaqlar uşaqların duyğularını, düşüncələrini və narahatlıqlarını ifadə etməyə imkan verir. Rənglər, plastilin, ailə üzvlərini əks etdirən balaca oyuncaqlar, əsgər fiqurları, tüfənglər, heyvanlar – bütün bunlar oyunun keçirilməsinə kömək edən vasitələrdir .



### **Fərdi iş zamanı aşağıdakıları yadda saxlamaq lazımdır:**

1. Psixoloji çətinliklərin təbiətinin dəqiq müəyyən edilməsi bütün gələcək fəaliyyətin ən vacib məqamı hesab olunur. Psixoloq uşağın bu

çətinliklərinin və ya problemlərinin yaranmasına imkan verən və onun əsasında duran psixoloji səbəbləri müəyyən etməlidir.

2. Psixoloq uşağa qulaq asaraq, onun öz fikirlərini və hisslərini bildirməsi üçün şərait yaradır.

3. Psixoloq uşağı başa düşdüyünü və var gücü ilə kömək etməyə hazır olduğunu ona göstərməlidir.

4. Psixoloq və uşaq görüşlərin məqsəd və vəzifələrini müəyyən etməlidirlər. Terapiya fəaliyyətinin hansı xüsusi istiqamətə yönəldiyi və nə ilə bağlı olduğunun uşaq tərəfindən başa düşülməsi mühüm əhəmiyyət kəsb edir.

5. Psixoloq uşağa onun davranışında hansı halların qəbul olunmaz və ya mənasız olduğunu izah etməlidir.

6. Terapiya uşağın davranışının dəyişdirilməsinə yönəldiyi hallarda, təkcə uşaqla fərdi şəkildə deyil, bütünlükdə ailədə belə terapiyanın aparılması daha faydalı ola bilər.

Bu proses zamanı uşağın hərəkətlərinə dürüst məhdudiyətlər qoyulmalıdır.

Uşaq özünə nəyin icazə verildiyi və nəyin qadağan olunduğunu dəqiq bildiyi təqdirdə, özünü daha yaxşı aparacaq. Uşaqla ünsiyyəti və qarşılıqlı anlanmanı asanlaşdırmaq üçün ünsiyyət prosesində onun danışdığı hadisələrdə müəyyən şəraitə, konkret vəziyyətlərə, keçirdiyi hisslərə, onun bu hadisə zamanı münasibətinə diqqət yetirmək vacibdir. Məsələn, uşaq başqa adamların qınağına məruz qaldığı hadisələrdən bəhs edən zaman həmin vəziyyətdə onu pərt edən, könlünü qıran və ya qəzəbləndirən faktın və ya onun dostlarının yoxluğu haqqında gizli məna daşıyan şikayətinin başa düşülməsi üzərində münasibət qurmaq daha məqsəduyğundur. Heç bir halda uşağın məhz kiminlə höcətləşdiyi və ya hadisənin hansı sinif otağında baş verdiyinin dəqiqiləşdirilməsi ilə söhbətə başlamaq olmaz.

Başqa uşaqlarla ünsiyyət problemləri haqqında xırdalıqları bilmək vacibdir. Ancaq söhbətin başlanğıcında hər şeyin tam şəkildə dərinədən öyrənilməsinə ehtiyac yoxdur. Belə söhbətlər zamanı uşağın öz duyğularını başa düşməsinə, tam anlaya bilməsinə kömək etmək lazımdır. Psixoloqun istifadə etdiyi sözlər, ifadələr uşağın inkişaf və düşüncə səviyyəsinə, onun söz ehtiyatına uyğun olmalıdır.

Uşağın qarşılaşdığı çətinliklər və uğursuzluqların özü tərəfindən dərk edilməsinin zəruri olmasına baxmayaraq, problemləli vəziyyətin konstruktiv həllinin tapılmasında ona kömək etmək çox vacibdir. Fərdi psixoloji analizin mahiyyəti mövcud problemlərin uşaq tərəfindən anlaşılmasına nail olmaqdan ibarətdir. Problemin həlli yollarını təklif etmək və ya xarici streslərin dəyişilməsinə gətirib çıxaran mərhələləri işləyib hazırlamaqla fayda gətirən psixoloqun rolunu da inkar etmək düzgün olmazdı.

### **Uşaqlarla iş zamanı hansı psixoloji metodlar seçilməlidir?**

**İnkişafedici oyunlar** – bu, uşağın şəxsiyyət kimi formalaşmasına, kollektivdə öz yaşadları ilə münasibətlərin yaxşılaşmasına istiqamətlənmiş xüsusi məşğələlər kompleksidir.

**Kukloterapiya** – bu metod sosial həyatda tələb olunan bacarıqların mənimsənilməsi məqsədilə qrup məşğələləri zamanı istifadə olunur (başqalarını dinləmək, birgə oyunda iştirak etmək, münaqişələrin davasız həll edilməsi).

**Rəsm çəkmə və nə isə düzəltmə** – yazmaq və oxumaq üçün hazırlıq mərhələsi kimi uşağın əl motorikasını inkişaf etdirir. Məhz incə əl motorikasının uşağın intellektual qabiliyyətlərinin inkişafına təsir etdiyi məlumdur.

**Psixoloji nağıl** – bu üsul hər bir uşaq üçün tanış olan bir yol – nağıl uydurulması əsasında qurularaq uşağın emosional vəziyyətinin yaxşılaşdırılmasına (şıltaqlıq, gecə qorxuları, kobud hərəkətlərin aradan qaldırılmasına) istiqamətləndirilir. Qrup və yaxud da fərdi məşğələlər zamanı hər uşağın öz probleminə uyğun psixoloji nağıl quraşdırılır. Bu nağıl uşağın daxili ehtiyatlarını (potensialını) fəallaşdırır və bunların istifadəsi üçün yeni imkanlar yaradır.

**Art-terapiya** (uşağın yaradıcı qabiliyyətlərinin aşkar edilməsi) – uşağın təbiətində olan yaradıcı keyfiyyətləri, istedadı inkişaf etdirən üsuldur.

**Məntiqi və intellektual tapşırıqlar.** Bunu müəyyən bir rahat yerdə oyun formasında – məntiqi silsilələr qurmaq, müqayisələr etmək və təhlillər aparmaqla yerinə yetirmək olar. Bu üsul düşüncənin və yaddaşın inkişafına, dünyagörüşünün genişlənməsinə xidmət edir.

Uşağın şəxsi keyfiyyətlərinin psixoloji diaqnostikasının aparılması çox vacibdir. Təcrübəli psixoloq tərəfindən uşağın düşüncə tərzini və

yaddaş xüsusiyyətləri, emosional vəziyyəti, öz yaşına psixoloji uyğunluğu və ən əsası, onun istedadı və qabiliyyətlərini araşdıran xüsusi testlər keçirilir. Daxili, mənəvi gərginlik keçirən, özündən narazı və özünə arxayın olmayan uşaqlarda öz həmyaşıdları və böyükrlə ünsiyyət zamanı bir sıra istedad və qabiliyyətlərinin qapalı vəziyyətdə qalması üçün mühit yaranır. Belə uşaqlar, bacarıq səviyyələri onlardan aşağı, ancaq özlərinə arxayın olan həmyaşıdlarına uduzurlar. Buna görə də, belə uşaqlarda özünə inam imkanlarının yaradılması çox vacibdir.

## HİPERAKTİVLİK

### Hiperaktivliyin əlamətləri

Hiperaktivlik erkən uşaqlıq dövründən qaynaqlanır və hətta onun bətdaxili dövrdən başladığı ehtimal olunur. Hamiləlik dövründə ananın keçirdiyi narahatlıqlar, soyuqdəymə və allergiya, dölün hipoksiyası uşaq üçün təsirsiz ötüşmür.

Beləliklə, problemlə doğuş, ananın və ya uşağın infeksiyalara yoluxması uşağın həyatının ilk ilində sağlamlıqla bağlı problemlərə səbəb olaraq, onun həssas sinir sisteminə təsir göstərir və nəticədə, minimal beyin disfunksiyasının (hiperaktiv uşaq sindromunun, HUS) formalaşmasına gətirib çıxarır.



### Minimal beyin disfunksiyası, hiperaktiv uşaq sindromu

Təsviri: uşaq evdə çox sürətlə hərəkət edir, sizin sakitliklə bağlı çağırışlarınıza reaksiya vermir, bütün xahişlərə əhəmiyyət vermir, "olmaz" sözü isə belə uşaq üçün demək olar ki, mövcud deyildir. Burada məsələ tərbiyəsizlikdə və ya pis davranışda deyil, sadəcə, uşağın sinir sistemi həddən artıq gərgindir. Belə uşağın üstünə qışqırmaq və onu cəzalandırmaq heç bir nəticə verməyəcəkdir. Bu zaman sakitləşdiricilərdən yerində istifadə olunması, ailədə normal mühitin yaradılması, valideynlərin tərbiyə üçün düzgün vasitələrə müraciət etmələri vacibdir. Adətən, böyükrlər uşağın belə hərəkətlərindən çox tez yorulur və qısqıqlanırlar. Ancaq əslində bunu heç bir halda biruzə vermək düzgün deyil!

Hər bir vəziyyətdə özünü sakit saxlamaq vacibdir. HUS olan uşaqlarda əsəb sistemi pozulmuş olur və onlarla sərt davranış yalnız mənfi təsir göstərə bilər. Uşaqları az tənbeh etmək məqsədilə qadağan olunmuş əşyaları əlçatmaz yerə qoymaq məsləhətdir. Belə uşaqlarla münasibətdə həmişə xeyirxah və təmkinli olmaq lazımdır.

Əgər uşaq sözə baxmırsa, ya da tərsdirsə, onun diqqətini başqa səmtə yönəltmək lazımdır. Məsələn, onunla daha çox gəzmək, yaxud da onu daha çox hərəkətli oyunlara cəlb etmək mümkündür. Bu, uşağa öz enerjisini rahat sərf etməyə imkan verir. Uşağı rejimə alışdırmaq vacibdir. Belə ki, eyni vaxtda icra olunan fəaliyyətlər siqnal kimi xidmət edir və əsəb sisteminin işini sabitləşdirir.



Bununla belə, enerjisi çox olan hər bir uşağı sinir sistemində problem olan uşaqlar sırasına aid etmək düzgün deyil.

Uşağın həyatının birinci ilində onun xaotik hərəkətlərinə fikir vermək lazımdır. Belə hərəkətlərin həddindən artıq çox olması, nitqin inkişafındakı ləngimələr və yöndəmsizlik belə uşaqları "bağçaya getməməli olan" uşaqlar siyahısına daxil edir. Onları məktəbə də 7 yaşdan tez qoymaq məsləhət deyil. Adətən hiperaktivlik diqqətsizliklə müşayiət olunduğu zaman uşaq ona verilən tapşırıq üzərində diqqətini cəmləyə bilmir.

Bu o demək deyildir ki, belə uşaqlar bağçaya getməməlidirlər. Sadəcə olaraq, onları bağçaya daha gec vermək məsləhətdir. İdman dərslərində iştirak hiperaktiv uşaqlara enerjini sərf etməyə kömək edir.

Uşaq otağını soyuq rənglərlə tərtib etmək lazımdır. Bunun üçün yaşıl, göy rənglər idealdır.

Yeni şəraitə düşəndə hiperaktiv uşaqlar özlərini yaxşı tərəfdən göstərmirlər. Belə uşaqlarda emosional inkişaf ləng gedir və bir qayda olaraq gecikir və nəticədə özünüqiymətləndirmənin aşağı olması, aqressivlik, narahatçılıq, baş ağrıları, qorxu və normal yuxunun pozulması halları baş verir. Onlar yeni kollektivə çətinliklə adaptasiya olunurlar.

Məktəbdə hiperaktiv uşaq özünü tərbiyəsiz, tənbel, ərköyün və hətta əqli inkişafdən geri qalmış uşaq kimi göstərə bilər. Ancaq əslində bu, belə deyildir. Hiperaktiv uşaqların intellektual səviyyəsi başqalarından heç nə ilə fərqlənmir.

Əlaçı olmasa da, o, maraqla və həvəslə məktəbə gedəcək. Qadağaların sayı çox olmamalıdır. Televizor və kompüterin istifadəsinə qa-

dağa qoyulmalıdır. Belə uşaq olan otaqda televizor ekranındakı kadrların dəyişməsi onun psixikasına mənfi təsir edir.

Hiperaktiv uşaq üçün tərifi cəza və tənbehlərdən daha təsirlidir. Uşaqların cəzalandırılması və mükafatlandırılması zamanı bu nəzərə alınmalıdır. Hər bir ciddi qayda pozuntusuna görə mütləq cəza verilməlidir. Danlamaqdansa, tənqid etmək daha effektivdir. Tənqid – uşağın özünün ümumilikdə müsbət qiymətləndirildiyi halda, onun yalnız müəyyən əməlinin mənfi qiymətləndirilməsidir. ("Sən mənim ağıllı balamsan, amma bunu səhv edirsən. Bunu belə et!"). Heç bir halda uşağınızı başqa uşaqların mənfi cəhətləri ilə müqayisə etməyin.

Ən əsası səbirli olun, uşaq böyüdükcə daha da intizamlı olacaq. HA bağça dövrü ilə müqayisədə orta siniflərdə daha az olacaq. Məktəbi bitirdikdə isə demək olar ki, heçə enəcək.

### Hiperaktivliyin diaqnostikası

#### *Hiperaktivliyin müəyyən edilməsi anketi (Əlavə № 1)*

#### **Aktiv diqqətin defisiti**

Amerika psixoloqları P.Beyker və M.Alvord HA uşağın aşağıdakı əlamətlərini müəyyən etmişlər.

Soyadı və adı \_\_\_\_\_

Yaşı \_\_\_\_\_

Tarix \_\_\_\_\_

№		Bəli	Xeyr
1.	Qeyri-ardıcıldır. Diqqəti cəmləşdirə bilmir.		
2.	Müraciət olunduğu halda qulaq asmır.		
3.	Böyük həvəslə iş başlayır, amma sona qədər başa çatdırmır.		
4.	Təşkilatçılıqda çətinlik çəkir.		
5.	Tez-tez əşyaları itirir.		
6.	Maraqsız və zehni əməliyyatlar tələb olunan hərəkətlərdən çəkinir.		
7.	Tez-tez fikirli olur. Hərəkətlərində ləngimə hiss olunur.		
8.	Yerində sakit durmur.		

9.	Narahatçılıq əlamətlərinin mövcudluğu (barmaqlarını vurur, kreslodə hərəkət edir, ya da harasa gizlədir).		
10.	İnkişafının ilk illərində belə, digər uşaqlara nisbətən daha az yatır.		
11.	Çox danışır.		

Bəzən böyüklər uşağın çox hərəkət etməsi və sakit olmamasına əsaslanaraq, onun hiperaktiv olması nəticəsinə gəlirlər. Bu yanaşma səhvdir, çünki bu zaman hiperaktivliyin başqa səbəbləri (fəal diqqət defisitliyi, impulsivlik) nəzərə alınmır. Valideynlər və müəllimlər bəzən uşağın impulsiv olmasına diqqət yetirmirlər. Bəs impulsivlik nədir? Psixoloji lüğətdə belə izah olunur: "İmpulsivlik – beyində formalaşan ilk fikrə əsaslanaraq hərəkət etməyə yönəldilmiş insan davranışındakı fərqlilikdir. İmpulsiv insan öz hərəkətləri barədə düşünmür, "mənfə" və "müsbət" cəhətləri müqayisə etmir. O, hər şeyə tez reaksiya verir və tez də peşiman olur. İmpulsivliyin hədlərini Ukraynanın Təhsil Nazirliyi tərəfindən təsdiqlənmiş "İmpulsivlik əlamətləri" sorğu anketi ilə təyin etmək olar. Bu sorğu anketi xüsusi tibbi və psixoloji terminlərdən istifadə edilmədən müəllimlər üçün tərtib edilmişdir.

### *İmpulsivliyin müəyyən edilməsi anketi (Əlavə № 2)*

Soyadı və adı \_\_\_\_\_

Yaşı \_\_\_\_\_

Tarix \_\_\_\_\_

<b>№</b>	<b>Bəli</b>	<b>Xeyr</b>
1.		
2.		
3.		
4.		
5.		
6.		

7.	Tapşırıqları yerinə yetirərkən özünü fərqli aparır və fərqli nəticələr göstərir (Bəzi dərslərdə sakitdir, bəzilərinə – yox. Bəzi dərslərdə uğurludur, bəzilərinə – yox).		
----	--	--	--

Hiperaktiv uşağın daimi mənəvi dəstəyə ehtiyacı olur. Başqa uşaqlar kimi, o da uğur qazanmaq istəyir, amma bu, onda həmişə alınmır. Ona görə də valideynlər tapşırıq verərkən belə uşaqların yalnız özlərinə maraqlı və həvəsləri olan işlərlə məşğul olacaqlarını bilməlidirlər. Uşaq yorulan kimi onun başqa işlə məşğul olması məsləhətdir.

Uşağın iş yerinin televizor və daim açılıb-örtülən qapılardan uzaqda, sakit və rahat yerdə olması məsləhətdir. Burada uşağın fəaliyyətinə mane olan, onu yayındıran amillər olmamalıdır. Uşaq ev tapşırıqlarını yerinə yetirən zaman valideynlərinin onun yanında olması daha məqsəduşğundur. Bu, uşağın özünü daha arxayın hiss etməsinə imkan verən bir dəstəkdir.



Səhvə yol verdiyi hallarda uşağı çox danlamaq nəticə verməyəcək, davamlı tənqid uşaq tərəfindən dinlənən və anlaşılan bir şey deyildir. Müəyyən qaydalar, cəza və mükafatlar sistemi daha səmərəlidir. Uşağın qarşısına dəqiq, aydın və icrası mümkün olan tələblər qoyulmalıdır.

Uşaqları üzr istəməyə və "Mən özümü yaxşı aparacağam", "Mən sənə həmişə qulaq asacağam" kimi vədlər verməyə məcbur etmək olmaz. Onunla "Pişiyi vurmayaçağam" və yaxud da "Bu gündən ayaqqabıları öz yerinə qoyacağam" kimi razılıqlara gəlmək olar. Hər bir tələbin yerinə yetirilməsinə müəyyən bir vaxt sərf olunacaq (iki-dörd həftə və ya daha çox). Bir tələb tam yerinə yetirilməyə qədər başqasına keçmək mənasızdır. Səbirli olun və işləri axıra qədər çatdırın. Yalnız bundan sonra siz növbəti tələbi həyata keçirə bilərsiniz.

## Hiperaktivliyin diaqnostika üsulları

### "Hə və Yox" üsulu

Bu üsul diqqətin sərbəstliyinin yoxlanılmasında istifadə olunur. Belə yoxlama hiperaktivliyə meylin aşkar edilməsinə yönəlidir.

### Üsulun tətbiq edilmə qaydası

Uşaq psixoloji oyunda iştirak edir. Bu oyunda verilən sualların cavablarında "Hə" və "Yox" sözlərindən istifadə olunmamalıdır. Məsələn:

Psixoloq: "Sənə oyuncaq lazımdır mı?"

Uşaq cavabında: "Mənə oyuncaq lazımdır" – deməlidir.

Psixoloq: "Hansı sözləri demək olmaz?" (Bu zaman uşaq cavabında "hə" və "yox" sözlərini demək lazım olmadığını təkrar etməlidir.)

İndi isə diqqətli ol, mən sənə suallar verirəm.

Hər deyilən "Hə" və "Yox" sözünə görə bir (1) bal verilir. Daha yüksək bal – daha pis nəticə deməkdir. Başqa sözlərin istifadəsi səhv hesab olunmur və onlara bal verilmir.

### "Nəzakət" üsulu

Bu üsul da, həmçinin diqqətin sərbəstliyinin yoxlanılmasında istifadə olunur və hiperaktivliyə meylin aşkar edilməsinə kömək edir.

Üsulun keçirilmə qaydası aşağıdakı kimidir: Uşaq yalnız "Buyurun" sözü ilə başlanan hər hansı bir tapşırığı yerinə yetirilməlidir. "Buyurun" sözü ilə başlamayan və yerinə yetirilən tapşırıqların hər birinə görə (1) bal verilir. Daha yüksək bal – daha pis nəticə deməkdir.

### "Konturun çəkilməsi" üsulu

Bu üsuldan diqqətin cəmləşdirilməsi və hərəkətin inkişaf səviyyəsinin yoxlanılmasında istifadə olunur. Belə yoxlama hiperaktivliyə meylliliyi üzə çıxarır.

Uşağa həndəsi fiqurların əks olduğu üst-üstə qoyulmuş şəkillər verilir və hər bir fiquru tapıb, onun konturlarını çəkmək lazım olduğu tapşırılır.

### Nəticələrin yoxlanılması

Əlavə № 1 və № 2-də düzgün və sərhədləri dəqiq çəkilmiş fiqurların hər biri 2 bal ilə qiymətləndirilir. № 3 və № 4-də fiqurların sərhəd-

ləri dəqiq çəkildiyi və çəkilən xətlərdə böyük fasilələrə (qırılmalara) yol verilmədiyi təqdirdə, kontura uyğun olaraq həmin fiqurun düzgün çəkilməsi bir bal ilə qiymətləndirilir. Çəkilmiş xətt fiqurun konturlarından kənara çıxdığı və konturla qeyd olunmalı olan hissələr, yaxud da ümumiyyətlə fiqurlar bütövlükdə işlənilməyərək arada buraxıldığı təqdirdə isə 0 bal ilə qiymətləndirilir.

Əlavələrdə (№ 3 və № 4) verilmiş şəkillərdə həndəsi fiqurlar əks olunmuşdur.

**Konturun çəkilməsi üsulu  
(Əlavə № 3)**

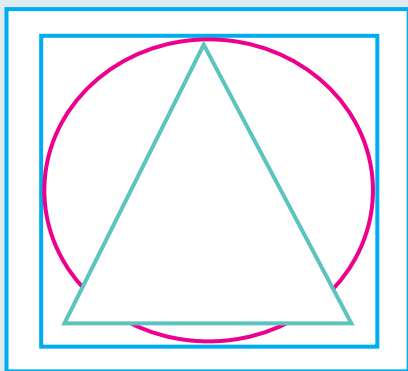

**Konturun çəkilməsi üsulu  
(Əlavə № 4)**

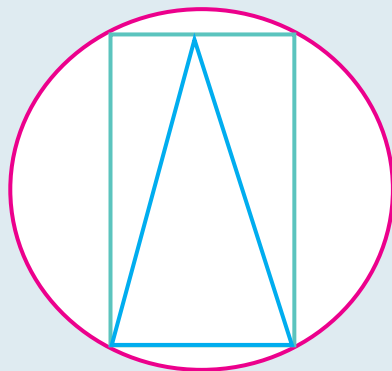

### **Hiperaktiv davranışın korreksiyası**

Hiperaktiv uşaqlar üçün həyat ağır olur. Nadir hallarda onlar özlərini əminliyi artıraraq yaxşı nəticələrə nail ola bilirlər. Belə uşaqların yaxşı nəticələrə nail olduqları hallarda əldə etdikləri uğurlarını idarə olunmayan müəyyən amillərlə – məsələn, işin asan olması və ya fürsətlə izah etmələrinin səbəbi də elə, yəqin ki, budur. Daha çox cəzalandırıldıqlarından necə səfeh və pis olmalarını tez-tez eşidirlər. Onların dostu az, problemləri isə çox olur. Stresslərin təsiri altında onlarda cəmiyyətdən uzaqlaşma və lazımsızlıq, uğursuzluq hissi yarana bilər. Fərdi psixoloji məsləhət bu problemləri həll etməyə kömək edir.

Fərdi psixoloji məsləhətlər uşaqlarda güclü keyfiyyətləri aşkar edərək bunları inkişaf etdirir. Bu zaman uşaqlar hiperaktivliyin heç də mənfi keyfiyyət olmadığını anlamağa başlayır, yaranan hissələri və fikir-

ləri təhlil edir, öz davranış xüsusiyyətlərini və emosiyalarını idarə etməyi öyrənirlər. Mövcud problemlərin təhlili və təcrübə dərsləri uşaqlarda müsbət dəyişikliklər yaradır və uğurlu gələcəyə inamlarını artırır.

Məktəbəqədər və aşağı siniflərdə olan hiperaktiv uşaqlarda davranışın korreksiyası üçün psixoloqlar və müəllimlər tərəfindən oyun terapiyasından istifadə olunur.

Məsələn, tibb elmləri doktoru, uşaq və yeniyetmə psixiatriyası kafedrasının rəhbəri Y.S.Şevçenko hiperaktiv uşaqlar üçün 3 inkişafetdirici oyunlar qrupunu təklif edir. Bunlar bir oyun sistemi daxilində tətbiq oluna bilər.



Hiperaktiv uşaqlara və onların valideynlərinə yardımın təşkilində pedaqoqların (təربiyəçilərin və müəllimlərin) iştirakı zəruridir. Bəzi psixoloji məsləhətlərin icrası pedaqoqlar və hiperaktiv uşaqlar arasında olan münasibətlərin yaxşılaşmasına, dərslərdə daha yaxşı nəticələr qazanmalarına xidmət edir.

Hiperaktivlik və hiperaktiv təbiətli uşaqların davranışının xarakteri haqqında müəllimlərə psixoloq tərəfindən tam məlumat verilməlidir. O, eləcə də belə uşaqlarla fərdi şəkildə işləməyin vacibliyini vurğulamalı, onların diqqətsizliyinə, özlərini idarə etmə səviyyəsinə xüsusi diqqət yetirilməsini xahiş etməlidir. Hiperaktiv uşaqların yaxşı əməllərinə lazımi qiymət verməklə yanaşı onların pis əməllərinə mümkün qədər az əhəmiyyət vermək daha məqsədəuyğundur.

Dərs zamanı diqqətyayıdırıcı amillər mümkün olan qədər aradan qaldırılmalıdır.

Bu məqsədlə sinif otağında uşağın yerini mərkəzdə, ya da müəllimlə üz bəüz təyin etmək lazımdır.

Çətinlik yarandığı hallarda uşaqların müəllimə müraciət etmək üçün imkanları mütləq olmalıdır. Hiperaktiv uşağın dərslərini dəqiq planlaşdırılmış cədvəl üzrə qurmaq məsləhətdir. Bunun üçün xüsusi təqvim, yaxud da gündəlikdən istifadə etmək olar.

Dərs tapşırıqları uşağa ayrıca izah olunmalıdır. Məktəbdə isə bunlar lövhədə yazılmalı və heç bir halda həmin tapşırıqların məhz "xüsusi olaraq bu oğlan (və ya qız)" üçün nəzərdə tutulduğu iztehzə ilə vurğulanmalı deyildir.

Müəyyən bir vaxt ərzində yalnız bir tapşırıq verilməlidir. Hiperaktiv uşağa verilən böyük tapşırığın bir neçə hissəyə bölünərək müəllimin nəzarəti altında ardıcıl şəkildə yerinə yetirilməsi məsləhətdir. Tədris günü ərzində, həmçinin fiziki və idman məşğələləri üçün vaxt ayrılmalıdır.

### Gündəlik həyatda və oyun zamanı hiperaktiv uşaqlarla ünsiyyətdə olan böyükklər üçün qaydalar

**Qayda 1.** Hər şeyin birdən-birə baş verəcəyini gözləməyin. Təlimləri müəyyən bir funksiyadan başlayın (məsələn, ancaq diqqətin inkişafından başlayın, bu təlim zamanı uşaq narahat oturacaq, ya da masadakı bütün əşyalara toxunacaq). Yadıңызda saxlayın ki, əgər siz dərs prosesində uşağı danlasanız, o zaman uşağın fikirləri başqa istiqamətə yönələcək və belə olan halda, artıq öz fikrini dərsdə cəmləşdirmək onun üçün çətin olacaq. Yalnız bir müddət birgə keçirilən dərslərdən sonra siz ondan həm diqqətli olmasını, həm də özünü normal aparmasını tələb edə bilərsiniz.



**Qayda 2.** Dərs zamanı uşaqda yorğunluq və ya narahatlıq əlamətlərini görəndə kimi onun diqqətini dərhal başqa oyunlara və ya məşğuliyyətlərə yönəltmək lazımdır. Ancaq bunu yalnız zəruri hallarda etmək məsləhətdir. Gün rejimini, normal yuxu və sakit şəraiti təmin etmək vacibdir.

**Qayda 3.** Hiperaktiv uşağa özünü idarə etmək çətin olduğu üçün kənarından nəzarət edilməsinə ehtiyac yaranır. "Olar" və "Olmaz" kimi çərçivələr qoyan valideynlər öz dediklərinin üzərində dayanaraq fikirlərini dəyişməməlidirlər. Hiperaktiv uşaqlar səbirsiz olduqlarına görə cəzalar və həvəsləndirmələr vaxtında olmalıdır. Uşağın həvəsləndirilməsi üçün onun düzgün əməlidən dərhal sonra təriflənməsi, ona kiçik bir suvenir, ya da şərti işarə – jeton (bu jetonu sonradan hər hansı bir xoşagələn əşyaya dəyişə bilərsiniz) verilməsi məqsədəuyğundur.

**Qayda 4.** Hiperaktiv uşaqlarla fərdi qaydada məşğul olmaq məsləhətdir. Belə ki, onlar başqa adamlar olduğu zaman müəllimin tapşırıqlarını çətinliklə yerinə yetirirlər. Dözümsüzlük və qrup oyunu qaydalarına riayət etməmək, oyunçular arasında münafişə yarada bilən vəziyyət də buraya əlavə oluna bilər. Yalnız müəyyən müddət keçdik-

dən sonra onları yavaş-yavaş qrup oyunlarına cəlb etmək olar.

**Qayda 5.** Hiperaktivliyi korreksiya edən oyunlar aşağıdakı istiqamətlərdə olmalıdır:

- Diqqətin inkişafı üçün oyunlar.
- Əzələ və emosional gərginliyin aradan qaldırılması üçün oyun və tapşırıqlar.
- İradəni inkişaf etdirən oyunlar.
- Ünsiyyət saxlamaq qabiliyyətini inkişaf etdirən oyunlar.
- Əlaqələndirici oyunlar.

Göstərilən istiqamətlərin təhlili aşağıda təqdim olunur.

### Diqqətin inkişafı üçün oyunlar

#### "Hindu qəbiləsindən axırını"

Uşaqlar hindulardan bir hekayə dinlədikdən, ya da müvafiq bir filmə baxdıqdan sonra bu oyuna başlamaq olar. Hinduların əsas keyfiyyətlərini müzakirə edin: təbiətə yaxınlıq, ətrafda baş verənləri eşitmək və görmək qabiliyyəti. Ova çıxan, ya da müharibəyə gedən hinduların son dərəcə diqqətli və lazımı səsləri vaxtında eşidə bilmələrinin onlar üçün nə qədər zəruri olduğunu vurğulayın. Oyun üçün motivasiyanı yaratdıqdan sonra uşaqlara belə bir oyun oynanılmasını təklif edin: uşaqlar gözlərini bağlayıb otağın içərisindən və ya kənardan gələn səsləri eşitməyə çalışmalıdırlar. Bu səslərin haradan gəldiyinin qeydinə qalın.

**Qeyd.** *Oyunu daha maraqlı etmək üçün müəyyən səsləri özünü yaradın. Müəyyən səslərin çıxması üçün bəzi əşyaları bir-birinə vura da bilərsiniz.*

#### "Korrektor"

Uşaqlarda həmişə böyükklərin malik olduqları imkana çatmaq istəkləri olduğuna görə bu oyunu çox sevirlər. İlk növbədə onlara "korrektor" sözünün hansı mənanı daşdığını izah etmək lazımdır. Uşaqla birlikdə onun çox sevdiyi kitabları və uşaq jurnallarını xatırlayın. O, bu kitab və jurnallarda səhvlərə rast gəlibmi? Təbii ki, yox. Amma müəlliflər də səhvlərə yol verə bilər. Bəs bu səhvləri kim düzəldir? Korrektor – məhz bu işi görən vacib adamdır. Bu məsulliyətli vəzifədə çalışmağı uşaqlara təklif edin.

Böyük mətnləri olan köhnə bir kitab və ya jurnalı əlinizə götürün. Bu gün şərti olaraq, müəyyən bir hərfin səhv hesab olunacağını uşaq-

la razılaşdırın və həmin hərfin üstündən xətt çəkmək lazım olacağını ona başa salın. Sonra hər hansı bir mətn parçasını seçin və müəyyən vaxt ərzində düzəliş etmək üçün onu uşağa verin. Vaxt bitdikdən sonra mətni özünüz yoxlayın. Uşaq bütün səhvləri tapa bilmiş olduğu təqdirdə, onu tərifləmək olar. Belə korrektorü həvəsləndirmək lazımdır (Məsələn, sironiyat, ya da kiçik bir sürpriz vermək olar).

Uşaq tərəfindən bəzi səhvlər tapılmasa belə, darıxmayın. Hələ ki, mükəməlliyə çatmaq üçün imkan və vaxt var. Dama-dama bir dəftər götürün və orada koordinatlar sistemini çəkin (iki kəsişən xətt – biri vertikal, digəri isə horizontal). Oxları şərti olaraq bərabər hissələrə bölün və həmin bölgüləri kiçik tirelərlə ayırın. Vertikal oxda səhvlərin sayı, horizontal oxda isə oyunların ardıcılığı göstərilməlidir. Vertikal oxda 1-ci oyun zamanı yol verilmiş səhvlərin ümumi sayını göstərən bir nöqtə qoyun. Növbəti oyunda səhvlərin sayına bərabər olan yeni bir nöqtəni qeyd edin. Bu dəfə nöqtə vertikal oxun üzərində deyil, onun horizontal oxun 2-ci oyunu göstərən şərti işarəsi ilə kəsişdiyi yerdə qoyulmalıdır. Sonra bu nöqtələri birləşdirin. Əgər xətt aşağı gedərsə, deməli, səhvlərin sayı azalır və uşağınız daha diqqətli işləyir. Öz sevincinizi uşaqla paylaşın.

**Qeyd.** *Bu oyunu diqqətsiz uşaqlarla daha tez-tez keçirmək lazımdır. Bu, diqqətsizliyi aradan qaldırmaq üçün çox səmərəli bir vasitə olacaq. Uşaq bu oyunun öhdəsindən asanlıqla gəlmiş olarsa, onu bir qədər mürəkkəbləşdirmək olar. Birincisi, "korrektor" a təklif edin ki, bir hərfi yox, üç hərfi axtarsın və fərqli yollarla qaralсын. Məsələn, "M" hərfinin üstündən, "C" hərfinin altından düz xətt çəkmək, "İ" hərfini isə dairəyə almaq olar. İkincisi, oyun zamanı diqqəti yayındıran kənar səslərin olmasını da təşkil etmək mümkündür. Yəni oyun prosesində siz uşaq üçün sakit şərait yaradaraq ona kömək etmək əvəzinə, maneələr yaradaraq onun diqqətini sınaqdan keçirə bilərsiniz. Bunun üçün müxtəlif səslər çıxarmaq, danışmaq, əşyaları yerə atmaq, maqnitofonu yandırıp-söndürmək və s. etmək olar.*

### "Müəllim"

Məktəbli şagirdlər bir qayda olaraq müəllim olmaq istədiklərindən bu oyunu çox xoşlayacaq və həvəslə oynayacaqlar. Siz isə "pis şagird" olmalısınız. Kitabdan bir neçə cümlə köçürüb "dərslə hazır olun". Ev

tapşırıqında bir neçə səhv buraxmalısınız. Ancaq orfoqrafik və punktuasiya səhvlərinə yol verməyin. Müəyyən hərfləri ötürüb, şəkilçiləri dəyişdirə bilərsiniz. Həmçinin sözlərin uyğunsuzluğu və buna oxşar səhvlərə də yol vermək olar. Uşaq "müəllim" kimi sizin işinizi yoxlayır. Bütün səhvlərinizi tapıb qurtardıqdan sonra sizə qiymət yazmasını ona təklif edin. Uşağınızın sizin gündəliyinizə iki yaza biləcəyinizə hazır olun. Hələ yaxşı ki, valideynlərinizi məktəbə çağırır.



***Qeyd.** Əgər yazı xəttiniz aydın deyilsə, mətni səhvlərlə çap etməyiniz məsləhətdir.*

### "Ancaq bir şey haqda"

Böyüklərə bu oyun maraqsız görünə bilər. Amma uşaqlar bu oyunu çox xoşlayırlar.

Uşağınıza bir oyuncaq seçməsinə təklif edin və oyunun qaydalarını izah edin. Bu oyunda yalnız bir oyuncaq haqqında danışmaq olar. Bu zaman yalnız əlində oyuncağı olan uşaq danışa bilər. Bu oyuncaq haqqında və ya onun müəyyən keyfiyyətləri, hissələri barədə hər oyunçu bir cümlə deməlidir. Bundan sonra oyuncaq başqa oyunçuya ötürülür. Həmin oyunçu da öz növbəsində bu oyuncaq haqqında danışır. Oyunun şərtlərinə görə cümlələri təkrarlamaq olmaz. "Mən nənəməgildə buna oxşar oyuncaq görmüşəm." tipli cümlələrə görə cərimə balları verilir. Üç belə cərimə balı olan oyunçu uduzmuş hesab olunur. Həmçinin təkrarlama və ya növbədən kənar danışmaq da oyunçuya cərimə balları gətirir.

***Qeyd.** Bu oyunun vaxt məhdudiyəti olmalıdır. Məsələn, 10 dəqiqə keçdikdən sonra oyunçulardan heç birinin cərimə ballarının sayı üçə çatmadığı təqdirdə, onların ikisi də qalib hesab oluna bilər. Tədrisən bu oyunu mürəkkəbləşdirmək, məsələn, oyuncaq əvəzinə adi bir əşya götürmək olar. Əgər siz uşaqla adi bir əşya haqqında (məsələn, qələm) olduqca davamlı söhbətlər aparırsınızsa, bu, o deməkdir ki, sizin uşağınız yaxşı nəticələrə nail olmuşdur.*

### "Tut – tutma"

Valideyn topu uşağa atır və söz deyir. Əgər bu söz müəyyən mövzuya (tutaq ki, bitkilərə) aiddirsə, onda topu tutmaq lazımdır. Hər dəfə şərtləri dəyişmək olar.

Oyunun mövzuları belə də ola bilər: "Mebel – mebel deyil", "Balıq – balıq deyil", "Nəqliyyat – nəqliyyat deyil", "Uçur – uçmur" və s. Seçilən şərtlərə uyğun sizin fantaziyanızla bağlı olan sözlər tükəndiyi halda uşaq özü yeni sözlər mövzusunu seçə bilər. Bəzən uşaqlar çox böyük yaradıcı ideyalar təklif edə bilərlər.

***Qeyd.** Bu oyun həm diqqəti, həm də ümumi nəticə çıxarma qabiliyyətini və eşidilən məlumatı nəzərdən keçirmə sürətini inkişaf etdirir. Uşağın intellektual inkişafını təmin etmək məqsədilə istifadə olunan söz kateqoriyaları müxtəlif və fərqli mövzularda olmalıdır. Yalnız məişət və tez-tez istifadə olunan sözlərlə kifayətlənməyə çalışmayın.*

### "Öyrədilmiş milçək"

Bu oyun üçün bir kağızın üzəində 16 dama çəkmək (4 üfüqi və 4 şaquli cərgədə kvadratlar) lazımdır. Milçəyi balaca kağızda çəkmək olar, yaxud da bir düymədən istifadə etmək olar.

Milçəyi istənilən bir damaya qoyun. Sonra siz milçəyə, onun harada yerləşməli olduğunu və hansı istiqamətdə hansı damaya hərəkət etməli olduğunu əmr edirsiniz. Uşaq şüurunda bunu təsəvvür etməlidir. Siz müvafiq əmri verəndən sonra (məsələn, milçəyin bir dama yuxarı, iki sağa və bir dama aşağı olması haqda) uşağınızdan milçəyin hansı yeni damada olduğunu göstərməsini xahiş edin. Əgər dama düzgün göstərilmiş olarsa, o zaman milçəyi yeni damaya qoyun. Milçəklərin hökmdarı olmaqda davam edin.

***Qeyd.** Uşaq sizin əmrinizi dinləyərkən milçəyin damaların sərhədlərindən kənara çıxdığını görərkən, bu haqda sizə işarə etməlidir: ya ayağa durmalı, ya hoptanmalıdır və s. Bu, uşaqda gərginliyin azalmasına kömək edəcək.*

### "Mən çox diqqətliyəm"

Bu oyunda sizin uşağınız öz aktyorluq məharətini, siz isə ixtiraçılıq qabiliyyətinizi nümayiş etdirməlisiniz.

Oyun zamanı əsas məqsəd, tamamilə öz daxili fikirlərində və düşüncələrində olan, ətrafında baş verənləri hiss etməyən bir insanın rolunu oynamaqdan ibarətdir. Uşağın özünü cavan, yenicə aktyorluq sənətinə başlayan bir ulduz sanaraq, bu rolun öhdəsindən gələ bilməsi üçün ona ətrafdakılara fikir verməyərək, guya çox maraqlı bir kinoya baxdığını, ya da diqqətlə kitab oxuduğunu təsəvvür etməsini təklif edin. Lakin rol bununla bitmir. Yeni ulduzun rəqibləri də var. Rəqiblər ona mane olmağa, diqqətini yayındırmaq məqsədilə lətifələr danışsın onu təəcübləndirməyə, ya da güldürməyə çalışsınlar. Ancaq aktora toxuna bilmək ixtiyarı heç kimə verilmir.

Aktyorun özünün də hüquq məhdudiyyətləri vardır: o, nə gözlərini bağlaya, nə də qulaqlarını tuta bilməz. Rejissor (ya da ailənin başqa bir üzvü) "STOP" deyən kimi, oyun dayanır. Hətta yeni ulduzdan (aktyordan) müsahibə də götürmək olar. O, özünün hansı üsulla belə diqqətli, dözümlü olmaq bacarığı haqqında məlumat verə bilər.

***Qeyd.** Bir neçə uşağın iştirakı bu oyunu daha şən edə bilər. Belə hallarda rəqiblər və ulduz arasında tarazlığa böyüklər nəzarət etməlidirlər. Böyüklərin oyunda iştirakı uşaqları daha maraqlı və gözlənilməz addımlar atmağa həvəsləndirə bilər. Əgər rəqiblər yalnız qışqırmaq, ya da özlərini yormaqla ulduzun fikrini yayındırmağa cəhd göstərirərsə, bu zaman onlara daha orijinal üsullar təklif edin.*

### "İtigözlü"

Bu oyunda qalib gəlmək üçün uşağın diqqətli olması və öz fikrini kənar əşyalara yayındırmadan cəmləməyi bacarması vacibdir.

Balaca bir oyuncağı və ya uşağın tapmalı olduğu hər hansı bir əşyanı seçin. Uşağın bu oyuncağı və ya əşyanı yadda saxlaması (xüsusilə, həmin əşya evdə yenidirsə) üçün imkan yaradın. Uşağın otaqdan çıxmasını ondan xahiş edin. Uşaq otağı tərk edən kimi həmin əşyanı görünən, ancaq görmək üçün diqqət edilməsi tələb olunan bir yerə qoyun. Əşyaları gizlətmək, masaya, ya da şkafa qoymaq olmaz. Oyuncaq elə bir yerdə olmalıdır ki, oyunçu əşyalara toxunmadan bu oyuncağı tapa bilsin.

***Qeyd.** Oyuncağı tapdığı zaman uşağı tərifləyin. Hindu tayfalarında doğulmuş olsaydı, ona "İtigözlü" fəxri adı verilərdi – deyər, bənzətmələr edərək, onu həvəsləndirin.*

## "Təpədə qulaqlar"

Oyunu başlamazdan əvvəl uşağın "Təpədə Qulaqlar" sözünün mənasını necə başa düşdüyünü öyrənin. Əgər sözün məcazi mənası uşağa aydın deyilsə, onu izah edin ("Təpədə qulaqlar" – diqqətlə dinləyən insan deməkdir). Heyvanlara isə bu sözün əsl mənası aiddir. Çünki heyvanlar diqqətlə dinləyəndə qulaqlarını qaldırırlar.

Oyun zamanı siz müxtəlif sözlər deyirsiniz. Bu sözlərdə müəyyən səslər məsələn, (C) səsi səslənmiş olduqda, uşaq dərhal ayağa qalxmalıdır. Əgər səsləndirdiyiniz sözdə həmin səs yoxdursa, uşaq yerində oturmalıdır.

***Qeyd.** Bu oyun eşitmə diqqətini yaxşılaşdırır və məktəbə hazırlaşan, oxumağı və yazmağı öyrənən uşaqlar üçün çox faydalıdır. Loqopedik problemləri olan uşaqlarda bu oyun həm diqqəti inkişaf etdirir, həm də bəzi eşitmə qüsurlarını korreksiya edir.*

## "Sehrlı ədəd"

Saymağı, vurma və bölməni yaxşı bilən uşaqlar bu oyunu asanlıqla oynayacaqlar. Bu oyunda bir neçə uşaq iştirak etməlidir. Onlar bir dairədə duraraq 1-dən 30-a kimi ardıcıl şəkildə saymalıdırlar və hər oyunçu ədədi deyən kimi, topu növbəti oyunçuya atmalıdır. Növbəti oyunçu növbəti ədədi söyləməmişdən əvvəl onun tərkibində 3 rəqəminin olmasına və ya 3-ə bölünə bilməsinə fikir verməli və həmin ədədin adını çəkməyərək, sadəcə, hər hansı bir sehrlı ovsun (məsələn, "abra-kadabra") deməli və topu növbəti oyunçuya atmalıdır. Oyunun əsas çətinliyi iştirakçıların rəqəm ardıcılığına riayət edərək, hətta rəqəmin adı çəkilməyən sehrlı ovsundan sonra da çaşmayaraq, növbəti rəqəmin adının düzgün deyilə bilməsindədir.

***Qeyd.** Sehrlı ədəd qismində 3 və ya digər daha böyük ədədlərdən istifadə oluna bilər.*

## "Çap maşını"

Evinizdə oxumağı bacaran bir neçə uşaq varsa, bu oyuna başlamaq olar. Qoy onlar özlərini çap maşınının düymələri kimi təsəvvür etsinlər və siz dediyiniz sözləri "çap" etsinlər. Oyunçular növbə ilə ayağa duraraq, həmin sözlərin tərkibində olan hərfləri deməlidirlər. Onlar səhv buraxmamaq üçün çox diqqətli olmalı, öz növbələrini ötürmədən vaxtında düzgün hərfi deməlidirlər.

"Çap olunan" söz bitən anda bütün "düymələr" ayağa durmalıdır. Vergül işarəsini uşaqlar ayaqlarını eyni vaxtda yerə vurmaqla, nöqtəni isə eyni vaxtda bir dəfəlik əl çalmaq göstərə bilərlər.

"Çapı" səhv edən düymələr təmirə göndərilirlər. Üç səhvə yol verən uşaq oyundan çıxarılır, yerdə qalanları isə qalib hesab olunurlar.

**Qeyd.** *Oyunçular fərqli yaş səviyyəsində olduğu hallarda oyunun ən balaca iştirakçısına tanış olan söz verilməlidir. O zaman oyunçular eyni şəraitdə olaraq hər hansı sözü bilmədikləri səbəbindən udumayacaqlar.*

### "Her şey tərsinə"

Balaca tərs uşaqların bu oyun ürəyincə olacaq. Bu oyunu böyük aparır. Böyük ayrı-ayrı hərəkətləri göstərir, uşaq isə bu hərəkətləri əksinə edir. Əgər böyük əlini qaldırırsa, uşaq aşağı salır. Əgər böyük hoptanırsa, uşaq oturur və s.

**Qeyd.** *Bu zaman uşaqdan yalnız inkar etmək bacarığı tələb olunmur, eyni zamanda, o, böyük adamın hərəkətini tərsinə göstərmək üçün tez düşünməlidir. Əks hərəkətin oxşar hərəkət olmadığını, göstərilən hərəkətin tamamilə əks istiqamətinin mövcud olduğunu uşağa izah edin. Əlavə olaraq, antonimləri olan sözlərdən də istifadə etmək olar: böyük adam "isti" deyirsə, uşaq "soyuq" deməlidir. Eləcə də, fərqli nitq hissələrindən istifadə etmək olar: qaçmaq – durmaq, quru – yaş, xeyir – şər, tez – gec, az – çox).*

### "Sehirli söz"

Bu oyunda böyük uşaq rolunda olub, nəzakətli olmağı öyrənirlər. Bu oyunu uşaqlar sevirlər.

Uşağın bildiyi "sehirli" sözləri soruşun. Niyə onlar "sehirli" adlanırlar? Uşağın etiket normalarından xəbəri olarsa, o, "sehirli" sözün iştirak etmədiyini xahişlərin kobud bir əmr kimi səslənə biləcəyini deyəcək. Adətən, belə əmrləri insanlar yerinə yetirmirlər. Oyunun şərtlərinə görə böyük adam uşağa bir cümlə ilə müraciət etməlidir. Həmin cümlədə "sehirli" söz olduğu təqdirdə uşaq xahişi yerinə yetirməli, əks halda xahiş cavabsız qalmalıdır. Məsələn, siz "Zəhmət olmasa, əllərini qaldır!" cümləsini söyləyirsinizsə, uşaq əllərini qaldıracaq, ancaq "Üç dəfə əl çal!" cümləsinə uşaq reaksiya verməyəcəkdir.

**Qeyd.** *Bu oyun diqqətdən başqa, həm də uşaqda müəyyən davranış qaydalarını öyrənməyi və bunlara riayət etməyi aşılayır. Psixoloqlar*

*qaydalara riayət edilməsini məktəbə hazırlaşan uşaqlar üçün vacib bir keyfiyyət hesab edirlər.*

### "Sonuncu cizgi"

Əgər sizin uşağınız rəsm çəkməyi xoşlayırsa və özünüz də onunla birlikdə nə isə etməyi sevirsinizsə, sizin iştirakınız oyunu lap maraqlı edəcək və bu, hər ikinizə zövq verəcəkdir.

Bir kağız və qələm götürün. Uşaqdan istədiyi bir şəkli çəkməsini xahiş edin. Bu, hər hansı bir əşya, insan, heyvan, ya da bütöv bir rəsm ola bilər. Şəkli çəkən kimi uşağınızdan bir neçə saniyəlik üzünü kənara çevirməsini xahiş edin və onun çəkdiyi şəklə bir neçə cizgi əlavə edin. İndi uşaq üzünü sizə tərəf yenidən çevirə bilər. Uşaq şəklə diqqət etməli və sizin oraya əlavə etdiyiniz bütün cizgiləri aşkar etməlidir. O, yeni cizgilərin hamısını qısa bir vaxt ərzində tapmış olduqda, qalib hesab edilir. Sonra siz rollarınızı dəyişə bilərsiniz. Siz şəkil çəkirsiniz, o isə şəklə yeni cizgilər əlavə edir.

***Qeyd.** Bu, universal oyundur və bütün yaşlardan olan uşaqlarda diqqətin inkişaf etdirilməsi üçün istifadə oluna bilər. Böyüklər rəsmın mürəkkəbliyini və cizgilərin az və ya çox olmasını tənzimləyə bilər. Üçyaşlı uşaq üçün rəsm – bir günəş, cizgi isə günəşin gözləri və təbassümü ola bilər. Yeniyetmələrlə mürəkkəb abstrakt naxışlar, ya da sxemlər çəkmək olar. Oyuna iki uşağın cəlb edilməsi bu oyuna daha çox həvəs və sağlam rəqabət gətirər.*

## Relaksasiya oyunları

### "Toxunma"

Bu oyun gərginliyin aradan qaldırmasına və toxunulmaqla duyula bilən həssaslığın artmasına kömək edir. Ayrı-ayrı materiallardan hazırlanmış əşyalar toplayın. Bu, bez parçalar, şüşə qablar və ya əşyalar, taxtadan hazırlanmış müxtəlif məmulatlar, pambıq, kağız və s. ola bilər. Həmin əşyaları uşağın qarşısında masa üzərinə düzün və onları nəzərdən keçirməsini xahiş edin. Sonra ona gözlərini bağlamasını və bu vəziyyətdə sizin ehmalca onun əlinə toxundurduğunuz əşyanı tapmasını təklif edin.

***Qeyd.** Əşyanı uşağın əlindən başqa yanağına, boynuna, dizinə də toxundurmaq olar. Toxunmalar şəfqətli, nəvazişli olmalıdır.*

### "Əsgər və yumşaq gəlincik"

Relaksasiyanın ən adi və etibarlı üsulu uşaqlara əzələlərinin gərginləşdirilməsi və sərbəst buraxılmasını öyrətməyə əsaslanır. Bu və növbəti oyun sizə həmin hərəkətləri uşaqlara ardıcıl formada öyrətməyə imkan verir.

Beləliklə, uşağa özünü əsgər təsəvvür etməsini təklif edin. Onunla birlikdə əsgərin meydanda başını necə dik saxlayaraq düz, hərəkətsiz dayanmalı olduğunu yada salın. Siz hər dəfə "Əsgər" sözünü deyəndə, o, əsgər kimi düz durmalıdır. Siz "Yumşaq gəlincik" sözünü söyləyəndən sonra uşaq özünü sərbəst şəkildə aparmalıdır. Bunu edərkən o, maksimal dərəcədə sərbəst olmalı, bir az qabağa əyilməli, əlləri yellənməlidir (sanki o, əsgidən düzəldilmiş gəlincikdir). Bu zaman uşaq üçün onun bədəninin yumşaq və asanlıqla başqa hala düşə bilən olması vacibdir. Sonra oyunçu yenidən əsgər vəziyyətinə qayıtmalı və s.

***Qeyd.** Belə oyunları sərbəstlik mərhələsində bitirmək məsləhətdir.*

### "Top və nasos" (Pantomimo)

Bu oyunu yalnız nasos vasitəsilə topun hava ilə necə doldurulduğunu görəndə uşaqla keçirmək məsləhətdir. Bu oyunda hava ilə topun doldurulmasını uşaq hərəkətləri ilə aktyorlar kimi göstərməlidir. Bunun üçün uşaq top obrazına girib, nasosdan hava ilə dolan topun formasını necə dəyişdiyini ardıcıl hərəkətlərlə göstərməlidir. Səhnəciyin əvvəlində, uşaq başını və əllərini aşağı salıb, ayaqlarını yüngülcə bükülmüş vəziyyətdə saxlayır. Böyüklərdən biri sanki nasosu dolduraraq lazımı hərəkətlər edir. Tədricən nasosa tətbiq olunan güc artır və "top" dolur. Uşaq da yanaqlarını top kimi hava ilə doldurur, əllərini isə artıq gərginliyin təsiri altında kənarlara doğru hərəkət etdirir, böyük adam isə topun tam dolduğunu öz hərəkətləri ilə göstərir. O, uşağın əl əzələlərinə toxunaraq, topun artıqlaması ilə dolduğunu üz cizgiləri vasitəsilə bildirir. Topun boşalmasına ehtiyac var və odur ki, doldurucu şlanq topdan çıxarılır. İndi top tam boşalmanı göstərməli və hava tam buraxıldıqdan sonra yerə oturmalıdır.

***Qeyd.** Uşağın "top" rolunu düzgün oynaya bilməsi üçün nasos rolunu uşağa verib, topu isə özünüz göstərin.*

## İradənin inkişafına yönəldilmiş oyunlar

### "Susuram – pıçıldayırım – qışqıram"

Bildiyimiz kimi, hiperaktiv uşaqlar öz nitqlərini çətinliklə idarə edirlər və adətən yüksək səslə danışırlar. Təqdim edilən oyun nitqlərini rahat tənzimləməkdə uşaqlara kömək edəcək. O, astadan, ucadan danışmaq və yaxud da susmaq lazım olduğunu sizin işarənilə başa düşəcək. Əvvəlcədən bu işarələr barədə razılığa gəlin. Məsələn, dodaqlara yaxından gətirilmiş barmaq susmaq və yavaş hərəkət etmənin əlamətidir. Başın arxasına qoyulan əllər – sakit durmaq, tərpənməmək deməkdir. Yuxarıya qaldırılmış əllər – ucadan danışmaq, qışqırmaq və qaçmağa işarə edir.

***Qeyd.** Başqa məşğələlərə keçid zamanı qıcıqlanma səviyyəsini aşağı salmaq üçün bu oyunu "susuram" və ya "pıçıldayırım" mərhələsində tammalamaq məsləhətdir.*

### "İşarə ilə danış"

Uşağa sərbəst suallar verirsiniz. Amma o, yalnız sizin işarənizi gördüyü halda, cavab verə bilər. Məsələn, sinədə əllər, ya da başının arxasını qaşıma kimi hərəkətləri görən uşaq sualı cavablandırmalıdır. İşarəsiz verilən sual cavabsız qalmalıdır və uşaq susmalıdır.

***Qeyd.** Bu oyunla əlavə məqsədlərə çatmaq olar. Uşağın maraqları, həvəsi, arzuları, bağlılığı barədə maraqlanmaqla siz onun özünü qiymətləndirməsini artırırsınız. Keçilən dərslərə aid suallar verməklə siz uşağın iradəsini gücləndirmiş və bununla yanaşı onun məktəbdə topladığı biliklərini möhkəmləndirmiş olursunuz.*

### "İstirahət vaxtı" və "sərbəstlik vaxtı"

Bu oyunda uşağın güclü iradəsi ona yorğunluqdan və gərginlikdən istədiyi yolla azad olmağa imkan yaradır. Valideyn isə uşağın hərəkətlərini idarə edir və arada zəruri olan sərbəstlik vaxtını təyin etməkdə ona kömək edir. Uşaqla ciddi iş görən zaman evdə sakitliyin hökm sürdüyü vaxtın olacağı barədə razılığa gəlin. Uşaq həmin vaxt ərzində yayındırıcı amillər olmadan oxuya, oynaya, şəkil çəkə və ya istədiyi başqa işlə məşğul ola bilər. Sonra "istirahət vaxtı" başlayır və o, öz istədiklərini edə bilər. Ancaq bu zaman sağlamlığa xəta törədə bilən hallar və ya başqa insanların narahatçılığı ilə bağlı problemlər yarandıqda, siz ona xəbərdarlıq edə bilərsiniz.

***Qeyd.** Bu saatları bir neşə gün ardıcıl olaraq keçirmək və ya növbəti günə saxlamaq olar. Qonşuları narahat etməmək üçün "sərbəstlik vaxtını" meşədə və yaxud da bağda təşkil etmək məsləhətdir.*

### "Tərpənmə"

Bu oyun uşaqda diqqəti və hərəkətə nəzarəti tənziqləməyə imkan yaradır.

Gözəl rəqs havası səslənməsini təmin edin. Musiqi səslənən zamanı uşaq rəqs edə bilər, amma siz musiqinin səsinə kəsən kimi uşaq tərpənməz vəziyyətdə durmalıdır.

***Qeyd.** Uşaq bayramlarında bu oyun çox maraqlı ola bilər.*

### Əlaqələndirici oyunlar

#### "Canlanmış oyuncaqlar"

Uşaqdan gecələr oyuncaq mağazasında nələrin baş verdiyini necə təsəvvür etdiyi barədə soruşun. Onun fikrinə qulaq asın və gecələr heç bir alıcının mağazada olmadığı vaxtda oyuncaqların canlandığı barədə oyun təklif edin. Guya gecələr oyuncaqlar gözetçini oyatmamaq şərti ilə hərəkət etməyə başlayır, amma heç bir səs çıxarmırlar. İndi aparıcı bir oyuncaq roluna girib, onu əks etdirməyə çalışmalıdır (məsələn ayı balasını). Uşaq sizin hansı oyuncağı göstərdiyinizi müəyyən etməlidir. Ancaq o, cavabı ucadan söyləmədən, kağızda oyuncağın adını yazmalıdır. Sonra uşaq özü istədiyi oyuncaq roluna girməli və siz həmin oyuncağın adını müəyyən etməlisiniz. Oyun tam sakit mühitdə keçməlidir. Siz uşaqda marağın itməsini hiss edən kimi səhərin açıldığını elan edin. Bu zaman oyuncaqlar yenidən əvvəlki yerlərinə qayıtmalıdır. Beləliklə oyun bitir.

***Qeyd.** Bu oyunda uşaq qeyri-verbal dialoq bacarıqlarını inkişaf etdirir, həmçinin özünə nəzarət qabiliyyətini artırır.*

#### "Şüşə arxasından söhbət"

Bu oyun əvvəlkinə oxşardır, ancaq burada sözlər əvəzinə bütöv cümlələr təsvir edilməlidir.

Uşaq təsəvvür edir ki, o, evin beşinci mərtəbəsindədir. Pəncərələr sıx bağlıdır, onlardan səs keçmir. Qəfildən məktəb yoldaşını aşağıda küçədə görür. Məktəb yoldaşı nəşə deməyə çalışır və əlləri ilə işarələr göstə-

rir. Uşaq dostunun əlləri ilə nə deməyə çalışdığını başa düşməlidir. Siz məktəb yoldaşı roluna girərək uşağa nə isə göstərməlisiniz. Bunun üçün hərəkətlərdən, mimikadan və əşyalardan istifadə edə bilərsiniz. Dərslərin bu gün olmamasını göstərmək üçün siz sevinərək, təbəssüm edərək, portfeli tullaya bilərsiniz. Uşaq sizin işarələrinizi başa düşmədiyi təqdirdə, başqa hərəkətlərdən, mimikadan, siqnallardan istifadə edin. Uşaq qismən düzgün cavab verə bilməmiş olarsa, o zaman uşağın düzgün cavabı bütövlükdə tapa bilməsi üçün onun səhv olan hissəsini yenidən canlandırmaq olar. Növbəti oyunda uşağınızla rollarınızı dəyişin.

**Qeyd.** *Bu oyun qeyri-verbal düşünmə qabiliyyətini (baxışları, düşüncəni) gücləndirir və uşağın başqa şəxsin (aparıcının) ona göstərdiyi işarələri başa düşməsinə kömək edir. Beləliklə, başqa adamları başa düşmək qabiliyyəti inkişaf edir, uşaq müxtəlif davranış hərəkətləri zamanı diqqətli olur.*

### "Siam əkizləri"

Siam əkizlərindən uşağa bəhs edərək onların müxtəlif qəlblərə, lakin eyni bir bədənə malik olduqlarını, bu problemin yalnız müasir tibb elminin köməyi ilə həll edildiyini vurğulayın. Qədim vaxtlarda həkimlərin belə əməliyyatları edə bilmədiklərindən əkizlərin bütün həyatları boyu biri-biri ilə bitişik yaşamaq məcburiyyətində qaldıqlarını və belə yaşamağın onlar üçün nə dərəcədə çətin olduğunu uşağa izah edin.

Hansı şəraitdə və hansı işlər zamanı onlar birgə yerinə yetirəcəkləri hərəkətlərini uzlaşdırmalıdırlar? Yəqin, belə uşaqlar çox mərhəmətli olurlar. Axı onlar öz işlərini görmək, addımlarını atmaq üçün həmişə bir-birinə güzəştə gedib, tam razılıq əldə edirlər.

Siz (aparıcı) müəyyən bir vaxt ərzində uşağınızla siam əkizləri roluna girə bilərsiniz. Bu oyunu iki uşaq arasında da keçirmək olar.

İki uşağın əlini nazik bir şərfə ya da yaylıqla elə bağlayın ki, biləkləri sərbəst olsun. Oyunçulara onların kağızda bir şəkil çəkməli olduqlarını deyin. Sonra onlara bu şəkli necə çəkmək lazım olduğunu izah edin. Oyunun şərtlərinə görə yalnız qarşı tərəfin əlinə bağlı olan əl ilə şəkil çəkilməsinə icazə verilir. Müxtəlif rəngli qələmlərdən və ya flomasterlərdən istifadə etmək olar.

Çəkilmiş şəkillərin həm keyfiyyətinin, həm də oyunçuların iştirak və əməkdaşlıq səviyyəsinin münisiflər heyəti tərəfindən nəzərə alınacağı

barədə uşaqları əvvəlcədən xəbərdar edin. Başqa sözlə, iş prosesindəki münaqişələr, şəklin çəkilməsində eyni və ya müxtəlif dərəcədə iştirak səviyyəsi də qiymətləndiriləcək.

***Qeyd.** Rəsmın çəkilişi bitdikdən sonra rəssamlar tərəfindən müzakirə edilir və birlikdə şəkil çəkməyin uşaqlar üçün çətin olub-olmadığı müəyyən edilir. Belə münasibətin müsbət tərəfini qeyd edin və problemləri müzakirə edin.*

### **"Başqasının gözləri ilə"**

Bu oyun zamanı uşaqlar birlikdə böyük bir şəkil yaratmalıdırlar. Ancaq əvvəlki oyundan fərqli olaraq, bu dəfə onların əməkdaşlığı bərabərlik əsasında olmayacaqdır.

Uşaqlardan birinin gözlərini bağlamaq lazımdır. Bu uşaq rəssam rolunu oynayacaq. İkinci oyunçu isə onun gözləri olmalıdır. Vərəq üzərində şəkil çəkmək hüququ yalnız gözləri bağlı olan uşağa verilir, onun hərəkətlərini isə digər uşaq sözlərlə idarə edir. "Rəssam"ın əllərini idarə etmək vəzifəsini icra edən uşağa rəssama toxunmaq icazəsi verilmir. Bu oyun zamanı hər iki uşağın qarşısında kifayət qədər böyük tələblər qoyulur. Onlardan birincisi (rəssam) səbirli, diqqətli olmalı və digər uşağın tələblərini düzgün yerinə yetirməyə çalışmalıdır. İkinci uşaq (idarəedici) isə öz fikirlərini düzgün ifadə etməyi bacarmalı, "rəssam"ın hərəkətlərinə nəzarət etməli və onun əvəzinə tapşırıqları yerinə yetirməkdən çəkinməlidir.

Bu oyun, öz şərtlərinin ağırlıq dərəcəsinə görə, hətta bəzən yeni-yetmələr üçün də çətin olur. Əsas səbəb isə onların impulsiv olması ilə bağlıdır. Bütün bunlara baxmayaraq, bu oyun uşaqlarda böyük maraq doğurur və uşaqlar bir qayda olaraq özlərini hər iki rolda sınamaq istəyirlər. Oyundan sonra isə onlar digər uşaqlarla oyun zamanı əldə etdikləri təəssüatları bölüşürlər.

***Qeyd.** Rəsm çəkmək işi başa çatdıqdan sonra alınan nəticəni və ümumilikdə, bu prosesin gedişini uşaqlarla müzakirə edin.*

### **"Top"**

Növbəti oyunda uşaq uğur əldə etmək üçün başqa insanların xarakter və hərəkət sürətlərini nəzərə almalıdır. Uşağın xarakterindəki impulsivlik burada ona kömək etməyəcəkdir. Ona, öz yaşlıları ilə normal münasibət qurmağa kömək edəcək bu oyunda bir neçə uşağın iş-

tirak etməsi tövsiyə edilir. Beləliklə, oyun zamanı hiperaktiv uşaq başqa bir uşaq ilə birlikdə start şərti işarəsinin yanında dayanmalıdır. Bu şərti işarənin üzərinə karandaş qoyun.

Oyunçular (iki uşaq) bu karandaş və ya qələmin ucuna yalnız şəhadət barmaqlarını söykəyərək götürə bilərlər. Onlar karandaşı bu vəziyyətdə götürüb, otağın axırına kimi aparmalı və sonra geri gətirməlidirlər. Əgər oyun zamanı karandaş yerə düşməsə və ya ikinci əldən istifadə edilməsə, uşaqlar qalib hesab olunurlar.

Növbəti tapşırıq zamanı onlar kağızı çiyinləri ilə aparıb gətirməlidirlər. Sonra yumşaq oyuncaqlardan istifadə etmək olar. Belə oyuncaqları yalnız yanaqları və qulaqları ilə aparmağı onlara təklif edin.

İndi isə topu baş ilə aparmaq lazımdır. Uşaqların sayı ikidən çoxdursa, hamısına topu birlikdə aparmağı təklif edin. Bu oyun uşaqları birləşdirəcək. Tapşırığı yerinə yetirmək üçün uşaqlar bir-birinin çiyinlərindən tutub xırda addımlarla hərəkət etməlidirlər.

***Qeyd.** Sizin uşağınız başqa uşaqlarla ünsiyyət qurmaqda çətinlik çəkə bilər. Belə olan halda, siz birlikdə oynayan uşaqların öz aralarında necə danışdıqlarını, nisbətən daha cəld uşağın hərəkətlərinin ləng uşaq ilə niyə uyğunlaşmadığının səbəbini ona izah edin. Bu zaman başqasının hərəkətlərini hiss etmək üçün uşaqların bir-birinin əlindən tutduqlarını və s. uşağa göstərin.*

## NARAHATLIQ

### Narahatlıq əlamətləri

#### Əlamətlərin təsnifatı

Yaş dinamikası sahəsində tədqiqatçı Lavrentyeva iki yaşlı uşaqlardan fərqli olaraq, altı yaşlıların öz qorxu və ya göz yaşlarını gizlədə bildiklərini qeyd edir. Onlar qəbul olunmuş mədəni qaydalara riayət edərək, öz emosiyalarını idarə etməklə yanaşı, bu emosiyalardan öz hisslərini bildirmək üçün də istifadə edirlər.

**Həyəcanlı uşağın əlamətləri:** depressiya, pis əhval-ruhiyyə, nizam-sızlıq. Bu halında uşaq gülümsəmir və ya yaltaqlanır, aşağı salınmış baş və çiyinlər, qəmgin baxışlarla dolanır. Belə vəziyyətdə dialoq və

ünsiyyətin yaradılması ilə bağlı problemlər üzə çıxır. Uşaq bəzən səbəbsiz və ya tez-tez ağlayır, inciyir. O, çox vaxt təklidə olur, heç nə ilə maraqlanmır. Müayinəsi gecikdirilmiş belə uşaqlarda ruh düşkünlüyü, marağın sönməsi müşahidə olunur.

Həyəcanlı uşaqlar özlərinə əmin olmur, naməlumluq qorxusu onların təşəbbüs imkanlarını azaldır. Bu uşaqlar həmişə özlərini yaxşı aparır, böyüklərin və valideynlərin sözünə baxır, bütün əmrləri tam yerinə yetirir, intizamı pozmur, özlərindən sonra oyuncaqlarını yığırdırlar. Başqalarında xoş təəssürat yaranan, problemlərdən və təhmətdən uzaq olmaq məqsədilə özlərini necə aparmaq lazım olduğunu dəqiq bilən həmin uşaqlar təvazökar və utancaq hesab olunurlar. Onlarda mövcud olan bu nümunəvilik, dəqiqlik, intizam yalnız səhvlərdən qorunmaq üçün bir vasitədir.

Narahat uşaqlar tez yorulur, başqa fəaliyyətə keçmək onlar üçün çətin olur. Buna səbəb daimi gərginlik keçirmələridir.

Narahat uşaqlar bütün hadisələrə son dərəcə məsuliyyət hissi ilə yanaşaraq, hətta qohumları ilə əlaqədar baş verən bütün problemlərə görə özlərini günahkar sayırlar. Zahirən bunu heç vaxt biruzə verməyələr də, söhbət zamanı bu, üzə çıxır.

Bəzən isə həyəcanlı uşaqlar özlərini yüksək qiymətləndirirlər. Onlar tərif eşitmək istəyirlər ki, bu da qoruyucu bir reaksiyadır.

Psixoloji qorunma aqressivlik formasında da ola bilər. Onlar bəzən belə bir nəticəyə gəlirlər: "Heç nədən qorxmamaq üçün qoy başqaları məndən qorxsunlar". Uşaq aqressiya maskası vasitəsilə mövcud olan həyəcanını həm ətrafdakılardan, həm də özündən gizlədə bilsə də, əslində, onun qəlbinin dərinliyində narahatlıq, sıxıntı və inamsızlıq hökm sürməkdə davam edir.

Psixoloji müdafiə reaksiyası uşaqlarda ünsiyyətdən imtina və "təhlükə" hiss etdikləri şəxslərdən uzaq olmaq formasında biruzə verilir. Belə uşaqlar tənha, qapalı və qeyri-fəal olurlar.

Bəzən uşaq öz "xəyallar dünyasına" qapılır ki, bu da, həmçinin psixoloji müdafiənin növbəti formalarındandır.

Uşaq öz təxəyyülündə çıxılmaz münaqişələri həll edir, xəyallarında özünün həyata keçməmiş ehtiyaclarının həyata keçməsinə arzular. Bu zaman uşaq həqiqi aləmdən ayrılır. Qeyd etmək lazımdır ki, uşaq təxəyyülü imkanlarının uşağın faktiki və perspektiv inkişafı ilə

heç bir bağıllığı yoxdur. Belə uşaqlar əslində heç də ürəklərindən keçənləri arzulamırlar.

**Narahathğın diaqnostikası**  
**Narahathlığın anket sorğusu (Əlavə №5)**

Soyadı və adı \_\_\_\_\_

Yaşı \_\_\_\_\_

Tarix \_\_\_\_\_

Sual	Hə	Yox
1. Çox işləyəndə tez yorulur.		
2. Fikrini cəmləşdirə bilmir.		
3. Hər bir tapşırıq narahathlığa səbəb olur.		
4. İş zamanı sıxıntı hiss edir.		
5. Utancaqdır.		
6. Tez-tez mümkün olan çətinliklərdən danışıq.		
7. Yeni şəraitə düşərkən qızır.		
8. Pis yuxulardan şikayət edir.		
9. Əlləri soyuq və tərlə olur.		
10. Qarnı tez-tez gedir.		
11. Həyəcan zamanı bərk tərləyir.		
12. Pis iştahası var.		
13. Pis yatır, yuxuya çətin gedir.		
14. Qorxaqdır, çox şeydən çəkinir.		
15. Adətən, narahatdır, tez inciyir.		
16. Göz yaşlarını saxlamaqda çətinlik çəkir.		
17. Səbirsizdir.		
18. Yeni işləri sevmir.		
19. Özünə və gücünə əmin deyil.		
20. Çətinliklərdən çəkinir.		

*Hər müsbət cavab – 1 bal*

*Orta həyəcan – 7-14 bal*

*Yüksək həyəcan – 15-20 bal*

*Aşağı həyəcan – 1-6 bal*

### *"Lazım olan üz ifadəsini seç" testi, təsnifat (Əlavə №6)*

Bu metod uşaq həyəcanını özündə əks etdirir və Amerika psixoloqları R. Temml və V. Amen tərəfindən hazırlanmışdır.

Əsas məqsəd uşağın həyəcan səviyyəsini, həyəcan keçirməsinə səbəb olan şəraiti və bu hala uyğun şəxsi keyfiyyətlərinin hansı halda daha çox əks olunduğunu öyrənməkdən ibarətdir.

İnsan tərəfindən müəyyən bir hadisə baş verən zaman hiss edilən həyəcan başqa sosial vəziyyətdə hiss edilən həyəcanla eyni olmaya bilər. Bu, uşağın verilmiş və ya başqa vəziyyətlərdə əldə etdiyi neqativ emosional təcrübəsindən asılıdır. Məhz neqativ emosional təcrübə həyəcan yaradır, onu artırır və xarakterin bir hissəsi kim formalaşdırır. Bu, uşaqda həyəcan və narahatçılıq ilə təcəssüm olunur.

Bu metod məktəbəqədər uşağın həyatının müəyyən vəziyyətini əks etdirən 8,5x11 sm ölçüdə verilmiş şəkillərdə təqdim edilir (səh. 44-47).

Təsvir olunan şəkillərin hər biri 2 variantda hazırlanmışdır: oğlanlar üçün (şəkildə oğlan əks olunub) və qızlar üçün (şəkildə qız əks olunub).

Test zamanı uşaq özünü onunla eyni cinsdən olan şəkildəki uşaq ilə eyniləşdirir. Uşağın üzü tamamilə əks edilməmiş, onun yalnız başının ümumi cizgiləri verilmişdir. Hər bir şəklə əlavə olaraq, orada əks olunan uşağın üz ifadəsinə tamamilə uyğun cizgiləri olan 2 uşağın baş təsvirləri verilmişdir. Bu şəkillərdən birində gülümsəyən, digərində isə kədərli uşaq təsvir olunmuşdur. Göstərilən şəkillərdə məktəbəqədər yaş dövründə olan uşaqlarda yüksək həyəcan yarada biləcək vəziyyətlər əks olunmuşdur. Uşaq tərəfindən bu və ya digər üz ifadəsinin seçilməsi testi keçirilən zaman həmin vəziyyətlərdə onun özünün psixoloji vəziyyətinin əks olunduğu ehtimal edilir.

İkimənalı şəkillər metodikada layihənin əsas gücünü ifadə edir. Uşağın şəkillərə hansı mənə verməsi onun bu və ya digər oxşar həyat vəziyyətlərində emosional halını əks etdirir.

Psixodiagnostika işində şəkillər burada göstərilən ardıcılıqla uşağa verilir. Şəkillərdən hər birini uşağa göstərən zaman müəllim onun məzmununu haqqında da məlumat verir.

**Şəkil 1.** Balaca uşaqlarla oyun: "Sən necə fikirləşirsən, bu şəkildə təsvir olunan uşaq şaddır, yoxsa qəmlidir? O, azyaşlı uşaqlarla oynayır".

**Şəkil 2.** Ana və uşaq (körpə ilə): "Sən necə fikirləşirsən, bu şəkildə təsvir olunan uşaq şaddır, yoxsa qəmlidir? O, anası və balaca körpə ilə gəzir".

**Şəkil 3.** Aqressiya qurbanı: "Sən necə fikirləşirsən, bu şəkildə təsvir olunan uşaq şaddır, yoxsa qəmlidir? O, hücum edən həmyaşından qaçır".

**Şəkil 4.** Geyinmə: "Sən necə fikirləşirsən, bu şəkildə təsvir olunan uşaq şaddır, yoxsa qəmlidir? O geyinir".

**Şəkil 5.** Böyük uşaqlarla oyun: "Sən necə fikirləşirsən, bu şəkildə təsvir olunan uşaq şaddır, yoxsa qəmlidir? Uşaq özündən yaşca böyük olan 2 uşaqla oynayır".

**Şəkil 6.** Uşağın yataq otağına tək göndərilməsi: "Sən necə fikirləşirsən, bu şəkildə təsvir olunan uşaq şaddır, yoxsa qəmlidir? O, yatmağa gedir".

**Şəkil 7.** Yuyunma: "Sən necə fikirləşirsən, bu şəkildə təsvir olunan uşaq şaddır, yoxsa qəmlidir? O, vanna otağındadır".

**Şəkil 8.** Töhmət: "Sən necə fikirləşirsən, bu şəkildə təsvir olunan uşaq şaddır, yoxsa qəmlidir? Anası onu danlayır".

**Şəkil 9.** Saymazlıq: "Sən necə fikirləşirsən, bu şəkildə təsvir olunan uşaq şaddır, yoxsa qəmlidir? O, körpə balası ilə oynayan atasına baxır".

**Şəkil 10.** Aqressiv hücum: "Sən necə fikirləşirsən, bu şəkildə təsvir olunan uşaq şaddır, yoxsa qəmlidir? Oyuncaqlar ondan zorla alınır".

**Şəkil 11.** Oyuncaqların yığışdırılması: "Sən necə fikirləşirsən, bu şəkildə təsvir olunan uşaq şaddır, yoxsa qəmlidir? "O, oyuncaqlarını anası ilə birlikdə yığışdırır".

**Şəkil 12.** Təklənmə: "Sən necə fikirləşirsən, bu şəkildə təsvir olunan uşaq şaddır, yoxsa qəmlidir? Onu tək qoyub qaçırırlar".

**Şəkil 13.** Uşaq valideynləri ilə birlikdədir: "Sən necə fikirləşirsən, bu şəkildə təsvir olunan uşaq şaddır, yoxsa qəmlidir? O, öz ana və atası ilə birlikdədir".

**Şəkil 14.** Təklənmə nahar: "Sən necə fikirləşirsən, bu şəkildə təsvir olunan uşaq şaddır, yoxsa qəmlidir? O nahar edir".

Uşağın müəyyən sifəti seçməsi və dediyi ifadələr xüsusi protokolda qeyd olunur.

Hər uşaqdan alınan protokol iki növ təhlildən keçir: kəmiyyət və keyfiyyət.

**Kəmiyyət təhlili bundan ibarətdir:** protokol məlumatı əsasında uşağın neçə sayda mənfi emosiyalı şəkil seçməsi və bu şəkillərin ümumi seçimin neçə faizini təşkil etməsi əsasında uşaq həyəcanı indeksi (HI) müəyyən olunur.

Uşaq həyəcanı indeksinə (HI) görə 3.5-7 yaş arasında olan uşaqlar 3 qrupa bolunurlər:

Yüksək həyəcan (HI 50%-dən çoxdur).

Orta həyəcan (HI 20%-50% arası).

Aşağı həyəcan (HI 0%-20% arası).

Keyfiyyət təhlili uşağın ətrafdakı insanlarla emosional ünsiyyəti və bu ünsiyyətin uşağa təsirini nəzərdən keçirir.

*"Lazım olan üz ifadəsini seç" testi (Əlavə № 6)*

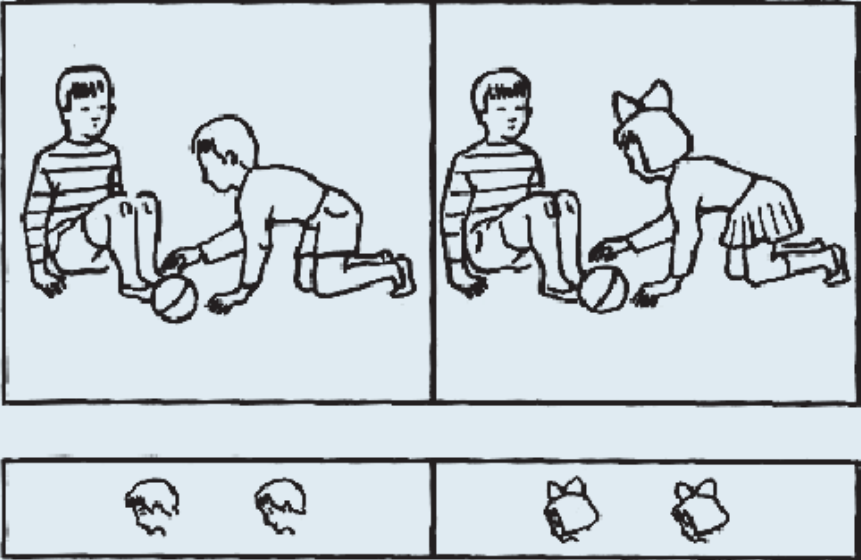

*Şəkil 1. Balaca uşaqlarla oyun. O, balaca uşaqlarla oynayır.*

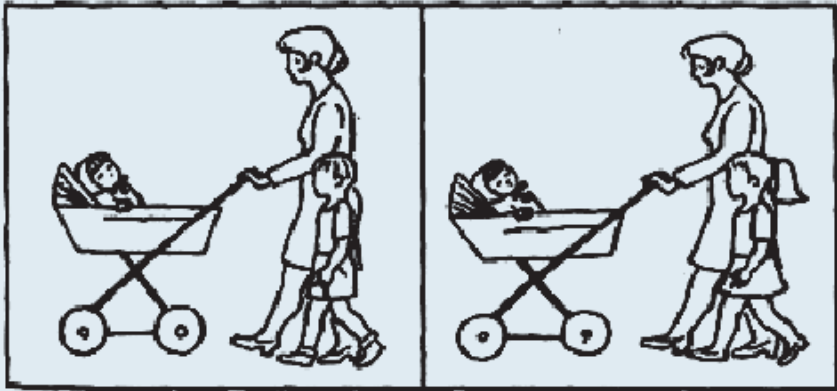

Şəkil 2. Ana, uşaq və körpə. Uşaq arabasında balaca körpə var.

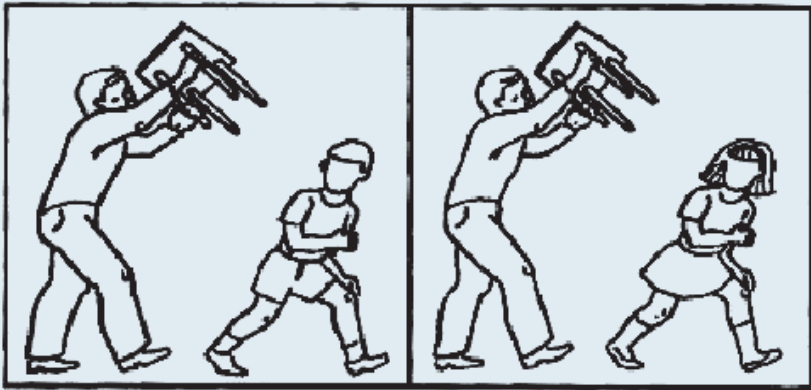

Şəkil 3. Aqressiya qurbanı. O, hücum edən həmyaşından qaçır.



Şəkil 4. Geyinmə. Uşaq oturacaqda oturub ayaqqabılarını qeyinir.



Şəkil 5. Böyük uşaqlarla oyun. Uşaq özündən yaşca böyük olan 2 uşaq ilə oynayır.

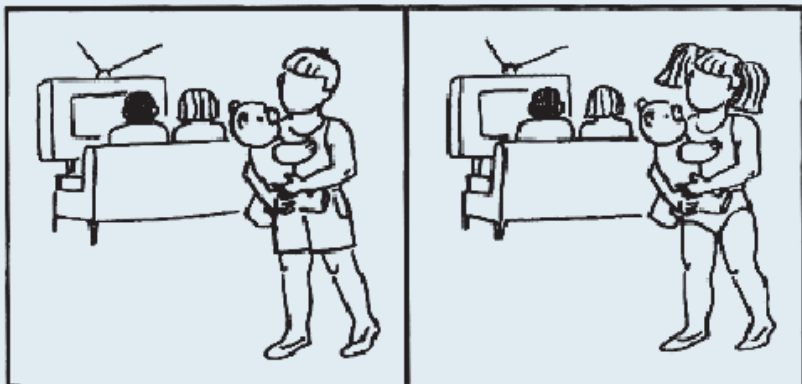

Şəkil 6. Uşaq yataq otağına yollanır. Uşaq yatmağa gedir, valideynlər isə öz işlərindədir və uşağı diqqətdən kənarında qoyurlar.

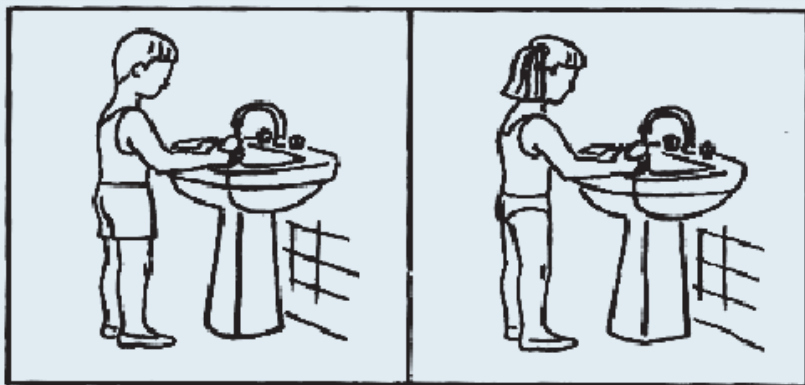

Şəkil 7. Yuyunma. Uşaq vanna otağında yuyunur.

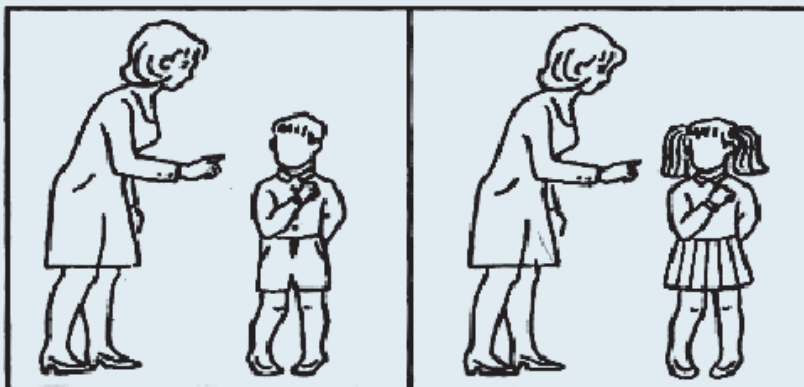

Şəkil 8. Töhmət. Ana səhadət barmağını qaldıraraq uşağı danlayır.



Şəkil 9. Ayrı-seçkilik. Ata körpə balası ilə oynayır, böyük uşaq isə kənardan müşahidə edir.

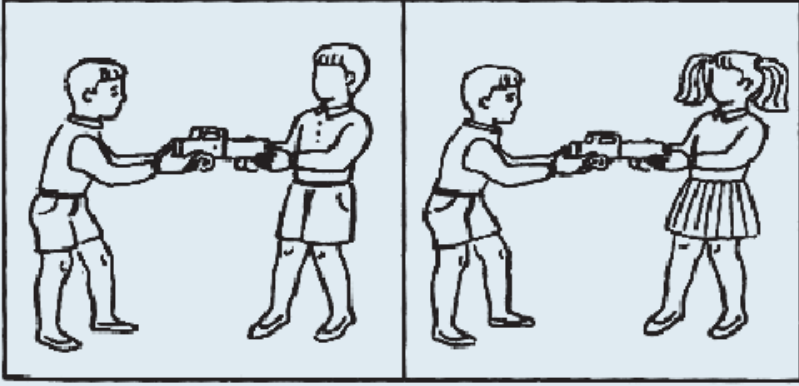

Şəkil 10. Aqressiv hücum.  
Uşaq öz həmyaşından oyuncağı zorla alır.

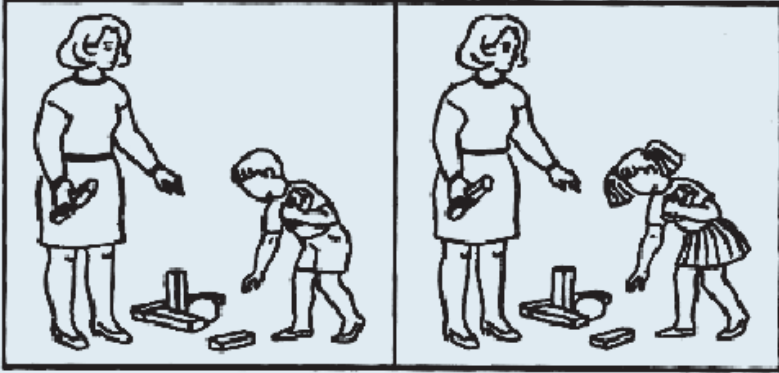

Şəkil 11. Oyuncaqların yığışdırılması.  
Ana va bala oyuncaqları yığışdırırlar.



Şəkil 12. Təklənmə. İki həmyaşlıd uşağı təklildə qoyaraq qaçırlar.

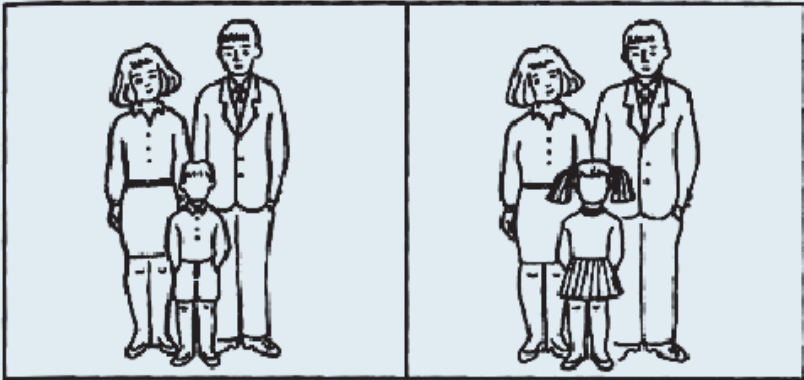

Şəkil 13. Uşaq valideynləri ilə birlikdə.  
Uşaq ana və atasının arasında dayanmışdır.

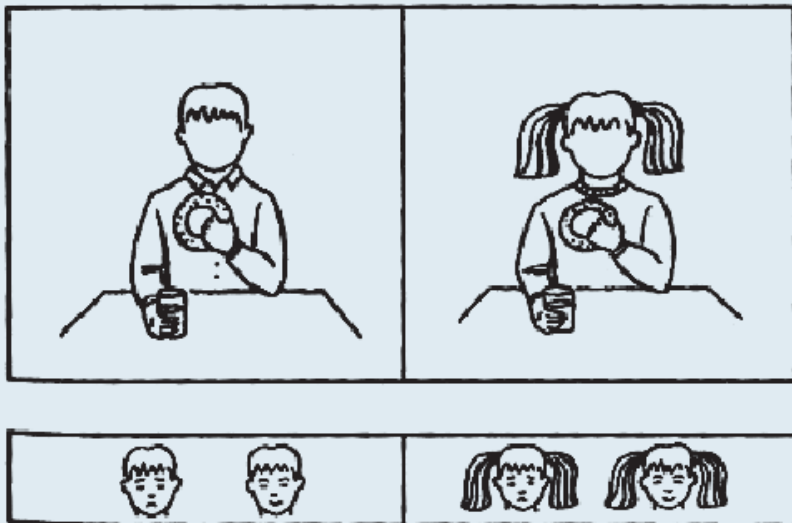

Şəkil 14. Təklidə nahar.  
Uşaq masa arxasında tək oturub nahar edir.

### Narahatlığın korreksiyası

M.Kravsova narahat uşaqların səciyyəvi xüsusiyyətlərinə görə onları bir neçə qrupa bölür. Bu qrupların hər birinin də öz əlamətləri var:

- nevrotiklər
- utancaqlar
- narahatlar
- qapalılar

#### "Nevrotiklər"

Psixoloqun qarşısında duran məsələ, uşağı rahatlıq şəraitinə gətirərək zədələnmə amilini minimal həddə endirməkdən ibarətdir. Qorxuları kağızda izah etmək, balişları döymək belə uşaqların xeyrinədir.

#### "Narahatlar"

Ətrafdakı insanların xoş münasibəti, müəllimlərin və valideynlərin dəstəyi belə uşaqlar üçün vacibdir. Öz güclərinə inam və müvəffəqiyyət hissini yaratmaq onlar üçün zəruridir. İş prosesində onların fəaliyyətlərini düzgün istiqamətə yönəltmək lazımdır.

## "Utancaqlar"

Belə uşaqlar öz həmyaşıdları ilə bir qrupda eyni fəaliyyətlə məşğul ola bilər. Böyükər onlara dəstək olmalı, çətinlikdən çıxış yolunu göstərməli və daha çox tərifləməlidirlər. Belə uşaqlar səhv buraxmağın normal olduğunu bilməlidirlər. Onların qrup terapiyasına cəlb olunmaları, müəyyən səhnəciklərdə lider rolunda iştirak etmələri müsbət nəticə verir.

## "Qapahılar"

Tutqun, qaşqabaqlı uşaqlar tənqiddə heç vaxt reaksiya vermir, böyükərlə ünsiyyətdən çəkinir, səsli-küylü oyunlardan uzaq qaçır, ayrıca otururlar. Maraqsız və iştiraksız olduqlarına görə onlar dərslərdə çətinlik çəkirlər.

Belə uşaqlarla xeyirxah olub, onların maraqlarını nəzərə almaq və iştirakını təşkil etmək vacibdir. Onlara ürəklərini boşaltmaq və öz həmyaşıdları ilə maraqlı işlə məşğul olmaq imkanı yaratmaq məsləhətdir.

## Narahathlığın aradan qaldırılmasının nəzəri əsasları

Həyəcanlı uşaqların ən zəif nöqtəsi onun özü barəsində olan təsəvvürləridir. Bu ümumiləşdirilmiş təsəvvür özünüqiymətləndirmə adlanır. Psixoloq A.M.Prixojanın müəyyən etdiyi kimi həyəcanlı uşaqlar üçün xarakterik cəhət özünüqiymətləndirmə səviyyəsinin aşağı olmasıdır. Onlar özlərini qiymətləndirməkdə çətinlik çəkir və özlərinə hörmət edə bilmirlər. Bu onlarda öz qabiliyyətlərinə və güclərinə inamsızlıqdan yaranır. Məktəbdə həyəcanın qarşısını almağın ən effektiv üsulu özünüqiymətləndirmənin artırılmasıdır.

Qeyd etmək lazımdır ki, yenilikçi müəllimlər (məsələn: V.F.Şatalov, Ş.A.Amonaşvili, E.İ.İlin və başqaları) tərəfindən yaradılan bütün qabaqcıl təhsil sistemlərində uşaqların özünüqiymətləndirməsini istiqamətləndirən elementlər vardır.

Həyəcanlı uşaqların hər biri, xüsusən də, aşağı siniflərdə təhsil alan məktəblilər üçün tərif zəruridir. Çünki məktəbdə müxtəlif bilik dərəcəsi olan uşaqlar təhsil alır və eyni zamanda birinci təhsil ili yaş böhranı ilə üst-üstə düşür. Bunun nəticəsi olaraq bəzi məktəblilər güclü sıçrayışla təhsillərini davam etdirdikləri halda, digərləri təhsildə geri qalırlar. Uşaqların, əsasən də, aşağı sinif şagirdlərinin kamilləşmə dövründəki fərqlilik təbii və qanunauyğun bir prosesdir. Məhz elə bu

na görə də uşaqlara istiqamətləndirilən tələblər də müxtəlif olmalı və onların nailiyyətləri də müxtəlif cür qiymətləndirilməlidir.

Həyəcan, adətən, uşağa eyni dərəcədə yaxın olan adamlar tərəfindən ona qarşı ziddiyyətli tələblərin qoyulmasının nəticəsi kimi meydana çıxır. Ona görə də insanlara münasibətdə, heç bir halda, gah bu, gah da başqa bir fikri söyləmək olmaz. Uşaq üçün həqiqətən, narahatlıq keçirən böyüklər heç vaxt uşaq üçün önəmli olan digər bir insanın fikrinə qarşı aqressivlik nümayiş etdirməli deyillər. Heç bir halda, "balaca adamı" seçim qarşısında qoyaraq, "Kimi daha çox sevirsən – ananı, ya atanı?" kimi suallar verməli deyillər. Bu, qətiyyətlə, düzgün deyil.

Uşaq, adətən, məktəbə gedəndə, valideynlərindən başqa müəllimi də onun üçün avtoritetə çevrilir. Belə olan halda nə valideynlər, nə də müəllim qarşı tərəfin avtoritetinə xələl gətirməməlidir. Yaşca ondan böyük olanların avtoriteti uşağın gözündə nə qədər yüksək olarsa, onların üzərinə daha çox məsuliyyət düşmüş olur və bu, özünü uşağın emosional əhvalında əks etdirir.

Böyüklər özləri hərəkətlərində ziddiyyətli olmamalıdırlar. Əgər biz bugünkü qərarımızla dünənki qərarımızın üstündən xətt çəkirsə, o zaman səmimi olaraq bunu uşağa izah etməliyik. Böyüklərin səmimiyyəti və açıqlığı uşağın yaxşı emosional əhvalının əsasını təşkil edir.

Bəzən uşağın arzulanacaq cəhətlərinin təsəvvürü elə cəlbədicidir ki, böyüklər uşağın real imkanlarını belə heç cür görə bilmirlər. Nəyinsə üzərində israr etməzdən öncə uşaq üçün nəyin maraqlı olmasına lazım olan dərəcədə nəzər yetirin. Bununla da siz, uşağın real imkanlarını düzgün qiymətləndirmiş olar və onu iki hissəyə bölmək həyəcanından (sizin bəyəndiyinizi etmək və onun özünün xoşladığını etmək) xilas olarsınız.

Bunun üçün uşağa inanmaq lazımdır. Uşaq ona inanan insanlar arasında yaşadığını hiss etdikdə daha sakit, özünə inamlı olur və özünə qiymət verməyi bacarır. İnamsızlıq isə əksinə, özünə inamsızlıq hissinə, həyəcana, daxili gərginliyə səbəb olur. Uşağın özünə inamlı olması üçün o, hər bir səhvində görə günahlandırılmamalı, ona, özünün istədiyi kimi hərəkət etmək hüququ verilməlidir. Eyni zamanda lazım gələrsə, səhv hərəkətinə görə uşaq özü cavab verməlidir.

Düzgünlük və uşağa inam – uşağın emosional durumu məhz bu iki əsas amillər üzərində dayanır. Üçüncü əsas amil isə uşağı olduğu kimi qəbul etməkdən ibarətdir. Heç bir şərt qoymadan! Nə qiymət, nə də

başqa uşaqların nailiyyətləri dəyər kimi göstərilməməlidir. Hətta uşağı tənbelliyinə görə danlayanda da, onun imkanlarına əmin olduğunuzu, onu bir insan kimi qiymətləndirdiyinizi və buna görə də yaranmış vəziyyətdən kədərləndiyinizi mütləq ona çatdırın. Uşaq bilməlidir ki, o, yaxşı uşaqdır, onu sevirlər və həmişə yaxşı olaraq qalacaq.

Uşağı olduğu kimi qəbul edə bilmək bacarığı valideynləri və uşaqları nəticələrə uyğunlaşmaqdan azad edir. Uşaqlar nəticə üçün çox şey etmirlər. Onlar məktəbdə qiymətlər almaq, yoxlama işlərindən keçmək və hətta dəqiq biliklər üçün də oxumurlar. Təhsil uşağın inkişaf vasitəsidir, onun əqli vərdislərə yiyələnməsi üçün imkanı və özünütərbiyə üsuludur.

Uşağa inanarkən onun seçiminə də inanmaq lazımdır. Kiminlə dostluq edir, hara gedir, nə ilə məşğul olur, bütün bunlar onun şəxsi işidir. Uşağın böyüklərdən kiminləsə yaxın münasibətdə olması çox vacibdir. Lakin bu münasibətin məqsədi uşağı idarə etməkdən deyil, lazım olan halda yerində kömək göstərməkdən ibarət olmalıdır. Bu zaman onun işlərinə qarışmaq deyil, sadəcə emosional arxa durmaq nəzərdə tutulur.

Uşaq böyüklərlə nə qədər çox ünsiyyətdə olarsa, onun böyüklər arasında özünə dayaq tapacağına da bir o qədər böyük ehtimal var. Zərurət olmadığı halda, uşağın ünsiyyətdə olduğu insanların sayını azaltmayın.

Eyni zamanda, uşağı lazım olmadığı halda danlamamaqdan ötrü onun həyəcanının səbəbini aydınlaşdırmaq lazımdır. Uşaqdan onun qüvvə və bacarığı xaricində olanların icrasının tələb edilməsi məqsəddə uyğun deyildir. Uşağın həyəcanının müxtəlif səbəbləri və onların da çox müxtəlif əks olunma üsulları mövcud olduğundan bu, çətindir.

Adətən, çox tez yorulmaq və çox gec dərk etmək həyəcanlı uşaqların zəif yeridir. Bunu bilən müəllim belə uşaqdan ev tapşırığını dərsin əvvəlində və nə də sonunda deyil, dərsin ortasında soruşmalı və asanlıqla dərk edə bilməsinə bir daha imkan yaratmalıdır. Yoxlama yazı işlərində belə uşaqları tələsdirmək olmaz.

Həyəcanın hansı formada təzahür etməsindən asılı olmayaraq, ümumi olan bir tövsiyə var: uşağın özünüqiymətləndirməsini artırmaq, uşağa onun yaxşılar sırasında olduğu yerin tapılmasına kömək etmək lazımdır. Mümkün qədər tez-tez tərifləmək də vacibdir. Ancaq həyəcanlı uşağı, onun yaxşı adam olduğuna inandırmağın heç də asan

məsələ olmadığını da yadda çıxarmaq olmaz. Belə uşağı çox tərifləməkdən çəkinin, çünki o, tərifə müəyyən qədər inamsızlıqla yanaşır.

Həyəcanlı uşağın, artıq öz həyəcanı ilə "mübarizə aparmaq üsulu"-nu tapa biləcəyini də nəzərdə saxlamaq lazımdır. Bu üsulları qeyri-adekvatlığı ilə yanaşı olaraq, həm də ciddi qarşılamaq lazımdır. Uşağın "təhlükəsizlik adasını", əvəzində heç nə vermədən dağıtmaq olmaz!

## Qrup işi

### "Tarix yaradırıq"

İştirakınızı səmərəli etmək üçün siz diqqətli olub, qrup üzvlərinin və bütün qrupun fikirlərini eşitməlisiniz. Gəlin, birgə iş görək.

Oyun iştirakçıları belə bir əhvalat uydururlar: "Bir nənə və bir baba var idi. Onların bir keçisi, pişiyi və "Toplan" adlı itləri var idi. Günlərin bir günündə onlar meşəyə gedirlər. Orada onların qarşısına ayı çıxır. Ayı keçini oğurlayır. Nənə qorxudan ağaca dırmaşır və həyəcanından pişiklə birlikdə yerə yığılır. İt babanın qucağına qaçır. Birdən onların köməyinə nəvəsi Əli gəlib çatır. Əlidə bir tufəng var idi və o, ayını öldürüb, dərisini çıxardır. Sonra onlar hamısı evə qayıdırlar, xoşbəxt və mehriban həyat yaşayırlar".

Bu əhvalat uşaqların xoşuna gəlir və onlar yeni əhvalatları özləri uydurmağa başlayırlar. Yeni əlavələr fikirləşərək, bu səhnəciyi təkrarən oynamağı təklif edirlər. Sonda səhnəcik müzakirə olunur. İştirakçılar əhvalat yaratmağın çox məzəli olduğunu qeyd edirlər. Əhvalatın yaradılması və inkişafını görmək çox maraqlıdır. Uşaqlar əhvalatın gedişatının onları çox həvəsləndirdiyini etiraf edirlər.

Bu oyun diqqətin, dinləmə qabiliyyətinin, ünsiyyətin, təşəbbüskarlığın inkişafına xidmət edir.

### "Sehirli söz"

Gündəlik həyatda biz çoxlu söz və ifadələrdən istifadə edirik. Bəzən bir söz insana böyük sevinc gətirir, yaxud da qanını qara edə bilər. Biz bilməliyik ki, söz başqa insanı bizə daha yaxın edə bilər və yaxud da onun bizdən uzaqlaşmasına səbəb ola bilər.

"Gəlin, bütün sehirli sözləri və ifadələri xatırlayaq və oturduğumuz dövrədə, saat əqrəbi istiqamətində bir-birimizə ardıcıl şəkildə belə

sözlərdən söyləyək. Həmin sözləri deyərkən, insanda gözəl hisslər yaratmaq, oyunun əsas şərtidir. Yaxşı sözlərin gücünü hiss etmək lazımdır. Sonra biz öz keçirdiyimiz hisslərimizi bir-birimizlə paylaşarıq". Uşaqlar yumşaq oyuncağı bir-birinə verərək, mehriban sözlər söyləyirlər.

### "Salam" oyunu

Bizim əhval-ruhiyyəmizə, halımıza sehirlə sözlərin təsiri böyükdür. Belə sözlərdən biri də "Salam" sözüdür. Qarşımıza çıxan insana "Salam" verərək, biz ona sağlıq arzulayırıq. İnsanla rastlaşanda "Salam" deyərkən, biz onun mövcud olduğu üçün öz sevincimizi bildiririk. Hisslərimizin bildirilməsində səmimi olmağımız çox vacibdir.

Gəlin, "Salam" sözünü bir neçə fərqli şəkildə bir-birimizə deyək. Sonra onların arasından ən təsirli olanlarını tapaq.

Siz başqa adamları salamlayanda nə hiss edirsiniz?

Diskomfort hiss edən varmı?

### "Hisslər siyahısı"

Biz həyatımızda müxtəlif hissləri yaşayırıq. Hissləri yada salmaq üçün hər iştirakçıya bunları dəftərə yazmasını təklif edin və hər iştirakçıdan öz yazdığı siyahını oxumasını xahiş edin.

Müsbət və mənfi hisslərə diqqət yetirin. Sonra iştirakçılardan hər biri siyahıdan ən müsbət və ən mənfi hisslərini seçib deyir, bu hisslərlə bağlı hadisələrdən bəhs edirlər. Bu oyun müsbət hissləri gizlətmədən, başqaları ilə bölüşməyi öyrədir.

### "Kor və bələdçi" oyunu

"İndi biz çox maraqlı hərəkətli çalışmanı yerinə yetirəcəyik. İnsanlara inanmaq nə dərəcədə vacibdir? Bəzən hər birimiz ətrafdakılara inanmır və ya digər insanların bizə olan inamını itiririk. Zəhmət olmasa, hamınız ayağa qalxın, gözlərinizi yumun və otaqda müxtəlif tərəflərə gedin. Bax belə. İndi mənə hansı təəssüratların yarandığını danışın. Nə baş verdi?"

Bundan sonra oyun iştirakçıları cütlərə ayrılıb, öz "kor" taylarına yol göstərirlər. İştirakçılar öz "kor" yoldaşlarını başqaları ilə toqquşmanın qarşısını alaraq aparmalıdırlar. Müzakirəni belə bir sualla başlamaq lazımdır: Kim özünü daha inamlı hiss edirdi? Qiymətləndirmə

ni 5 ballıq şkala üzrə aparın. Bu tapşırıq fəallığın inkişafına inam yaratmağa və başqa insanlara kömək etməyə can atmaq, eyni zamanda, məsuliyyəti öz üzərinə götürməyə kömək edir.

### "Mən hamı kimi deyiləm"

"Uşaqlar, bu gün biz 5 dəqiqə ərzində "sevinc", "yaxşı", "pis" hisslərindən birini seçərək, onun rəsmini təsvir edəcəyik. Gəlin, "sevincdən" başlayaq". Uşaqlar öz rəsmlərini göstərərək, onun məzmunu haqda danışirlar. Ümumi bir nəticə çıxarılır (Məsələn, bütün şəkillər fərqlidir. Hər bir insan sevinci öz fikrinə və düşüncəsinə uyğun şəkildə təsvir edir. Buna görə də, insanların hər biri təkrarolunmaz və əvəzolunmazdır).

## Özünəinam və əminlik hissi yaradan oyunlar

### "Zəncir"

**Məqsəd:** Bu oyun inanmağı öyrədir.

İştirakçılar bir-birini görmürlər. İşin uğuru iştirakçıların bir-biri ilə uyğun hərəkətlər etməsindədir. "Uşaqlar, indi biz böyük zəncir olub otaqda hərəkət edəcəyik. Bir sıraya düzülün və əllərinizi sizdən qabaqda duran oyunçunun çiyinlərinə qoyun".

Top və ya hava şarları oyunçulardan birinin qarnı ilə növbəti oyunçunun kürəyinin arasına qoyulur. Oyunun şərtlərinə görə topa (şara) əllə toxunmaq olmaz.

Yalnız öndə duran oyunçu əllərini qarşıya uzadaraq topu (və ya şarı) saxlayır.

Uşaqları bu oyuna hazırladıqdan sonra onlara xəbərdarlıq edin: "Beləliklə, siz əllərinizdən istifadə etmədən müəyyən marşrutu keçməlisiniz".

Oyunun gedişində liderlərin "canlı zəncirin" hansı "həlqə"sində yerləşdiyinə, başqa sözlə, hərəkətin hansı oyunçu tərəfindən tənzimləndiyinə diqqət verin.

### "Ritmlərin dəyişməsi"

**Məqsəd:** Həyəcanlı uşaqların ümumi iş rejiminə qoşulması, əzələ gərginliyinin aradan qaldırılması.

Uşaqların diqqətini cəlb etmək üçün tərbiyəçi bərk əl çalır və ya sayır. Uşaqlar da ona qoşulur və bərkdən saymağa başlayırlar: bir, iki,

üç, ... Yavaş-yavaş tərbiyəçi və ardınca da uşaqlar əl çalma sürətini azaldırlar və daha yavaş səslə sayırlar.

### "Dovşanlar və fillər"

**Məqsəd:** Uşaqlara özlərini güclü və cəsarətli hiss etmələrini öyrətmək, özünüqiymətləndirməni artırmaq.

"Uşaqlar mən sizə "Dovşanlar və fillər" oyunu oynamağı təklif edirəm. Əvvəlcə, qorxaq bir dovşan olacağıq. Dovşan təhlükəni hiss edəndə nə edir? Düzdür, titrəyir. Onun necə titrədiyini göstərin. Dovşan qulaqlarını sıxır, büzüşür, balaca və görünməz olmağa çalışır, onun quyruğu və bədəni titrəyir və s." Uşaqlar qorxunu nümayiş etdirirlər. "İnsan addımlarını eşidəndə dovşan nə edir?" Uşaqlar otağın ayır-ayrı yerlərində gizləniirlər. "Bəs canavarı görəndə dovşan nə edir?.." Beləliklə, müəllim uşaqlarla bir neçə saat ərzində oyun keçirir.

"İndi isə biz böyük, güclü, cəsarətli fil roluna girəcəyik. Fillərin rahat, özünə arxayın və cəsarətli hərəkət tərzini göstərməyə çalışacağıq. Bəs fil adam görəndə nə edir? Qorxur? Əlbəttə ki, yox. O, insanlarla dost olur. İnsanı görəndə fillər öz yolları ilə getməkdə davam edirlər. Bunu göstərin. Filin pələngi görəndə nə etdiyini göstərin. ..." Uşaqlar saatlarla qorxmaz filin rolunu oynayırlar.

Sonra uşaqlar dövrdə oturaraq bu məşğələni müzakirə edirlər.

### "Şeirli oturacaq"

**Məqsəd:** Özünüqiymətləndirməni yüksəltmək, ünsiyyəti yaxşılaşdırmaq.

Bu oyunu uşaq qrupu ilə uzun müddət ərzində oynamaq olar. Oyundan əvvəl hər uşağın adını və adının tarixçəsini öyrənmək lazımdır. Bu oyun üçün bir tac və hündür oturacaq hazırlamaq lazımdır.

Uşaqlara adlardan, onların yaranma tarixlərindən söhbət açın. Bundan sonra qrupdakı uşaqların adları haqqında da maraqlanın. Bu adların tarixi barədə məlumat verin. Həyəcanlı uşaqların adlarını oyunun ortasında çəkmək məsləhətdir. Haqqında danışılan uşaq kral olur və oturacaqda əyləşir.

Oyunun axırında uşaqlar öz adlarının incə, mehriban variantlarını deyə bilərlər. Kral haqqında yaxşı şeylər də danışmaq olar.

## Hərəkət oyunları

### Relaksasiya və nəfəs oyunları

#### "Dava"

**Məqsəd:** Sifətin aşağı hissəsinin və bilək əzələlərinin boşaldılması.

"Siz dostunuzla dalaşırınsınız. İndi dava başlayacaq. Dərindən nəfəs alın, çənənizi bərk-bərk sıxın. Barmaqlarınızı bərk-bərk yumruqlarınızda sıxın. Nəfəsınızı bir neçə saniyəlik dayandırın. Fikirləşin: dalaşmağa ehtiyac varmı? Nəfəsi buraxıb, özünüzu sərbəst hiss edin. Ura! Pislik arxada qaldı".

Bu məşğələni həm həyəcanlı, həm də aqressiv uşaqlarla keçirmək olar.

#### "Hava topu"

**Məqsəd:** Gərginliyi aradan qaldırmaq, uşaqları sakitləşdirmək.

Oyunçular dövrə vurub dayanırlar və ya oturlar. Aparıcı deyir: Təsəvvür edin ki, biz hava toplarını doldururuq. Havanı alın, yanaqlarınızı hava ilə dolduraraq xəyalən topu yarıyaq dodaqlarınıza yaxın gətirin və topu yavaş-yavaş doldurun. Gözlərinizlə, bu topun dolmasını izləyin. Top böyüdükcə onun üzərindəki naxışlar da böyüyür. Təsəvvür etdinizmi? Mən də təsəvvür etdim. Havanı yavaş-yavaş doldurun ki, top partlamasın. İndi isə dolmuş topları bir-birinizə göstərin.

Bu məşğələni 3 dəfə təkrar etmək olar.

#### "Gəmi və külək"

**Məqsəd:** Uşaqlar yorulduqları zaman onları işə yönəltmək.

"Təsəvvür edin ki, bizim gəmi dənizdə üzür və birdən dayanır. Ona kömək etmək üçün küləyi yardıma çağırmalıyıq. Ağ ciyərlərinizə çoxlu hava alın, yanaqlarınızı doldurun və səslə bu havanı bütünlüklə buraxın. Sizin yaratdığınız külək gəmini hərəkətə gətirməlidir. Gəlin, bunu təkrar edək. Mən küləyin səsinə eşitmək istəyirəm.

Bu məşğələni də 3 dəfə təkrar etmək olar.

#### "Küknar ağacı altında hədiyyə"

**Məqsəd:** Sifət və göz ətrafındakı əzələlərin boşalması.

"Təsəvvür edin ki, qarşından yeni il gəlir. Siz bütün ilboyu bu bayramı və hədiyyəni gözləmişiniz. Siz küknara yaxınlaşırsınız, gözlərinizi-

zi bağlayırsınız və dərindən nəfəs alırsınız. Nəfəsinizi dayandırın. Görəsən, küknarın altına nə qoyulub? İndi isə nəfəsinizi buraxın və gözlərinizi açın! O-o! möcüzə! Çoxdan gözlədiyiniz hədiyyə artıq sizin əlinizdədir. Siz şadsınız? Sevincinizi təbəssümlə göstərin.

### "Tütək"

**Məqsəd:** Sifətin və dodaqların ətrafındakı əzələlərin boşalması.

"Gəlin tütəkdə çalaq. Bir az nəfəs alıb, tütəyi dodaqlarınıza yaxınlaşdırın. Havanı yavaş-yavaş buraxın və dodaqlarınızı tütəyə doğru uzadın. Bu hərəkətləri yenidən təkrarlayın. Bu üsulla tütəkdə nə isə çalın. Bu, necə də gözəl orkestrdir!"

Bu məşğələləri uşaqlar ayaq üstə olanda və ya partaların arxasında oturanda yerinə yetirmək olar.

### "Əzələləri boşaltmaq üçün məşğələlər"

Bu məşğələlər M.İ.Çistakovanın "Psixogimnastika" kitabında göstərilmişdir. Həyəcanlı, autik və aqressiv insanlar üçün əhəmiyyətlidir. Bütün məşğələlər burada dəyişdirilmiş şəkildə göstərilir.

### "Ştanqa"

#### 1-ci variant

**Məqsəd:** Kürək əzələlərinin boşalması.

"İndi biz özümüzü ağırlıq qaldıran idmançılar qismində təsəvvür edəcəyik. Yerdə ağır ştanq olduğunu gözünüzün qabağına gətirin. Nəfəs alın, ştanqı yerdən götürün, uzadılmış əllərlə onu yuxarı qaldırın. Çox ağırdır. Nəfəsi buraxın və ştanqı yerə qoyun. Hərəkəti yenidən təkrar edin.

#### 2-ci variant

**Məqsəd:** Kürək və əl əzələlərinin boşaldır, uşağın özünü uğurlu hiss etməsinə imkan verir.

"İndi isə daha yüngül ştanqı götürüb, onu başımızdan yuxarı qaldırmalıyıq. Nəfəs alın, ştanqı qaldırın və başınızdan yuxarıda bir neçə saniyəlik tərپətmədən saxlayın. Hakimlər sizi qalib elan etdilər. Bu vəziyyətdə dayanmaq çətin olduğuna görə ştanqı yerə atın, nəfəsinizi bu-

raxın. Özünüzü sərbəst hiss edin. Siz çempionsunuz. Tamaşaçılara öz minnətdarlığınızı bildirin. Hamı sizə əl çalır".

Bu məşğələni bir neçə dəfə keçirtmək olar.

### "Vint"

**Məqsəd:** Çiyinlərdə olan əzələlərdəki gərginliyin aradan qaldırılması.

"Uşaqlar, gəlin özümüzün "vint" olduğumuzu təsəvvür edək. Bunun üçün pəncə və dabanlarınızı yaxın qoyun. Mən "Başladım" komandasını verən kimi, bədənimizi əvvəl sola, sonra sağa çeviririk. Əllər bədənin ardınca hərəkət edəcək. Başladım ... Stop".

### "Top və nasos"

**Məqsəd:** Bədənin maksimum miqdarda əzələlərində gərginliyin zəiflədilməsi.

"Uşaqlar, cütlüklərə bölünün. Sizlərdən biri üfürülmüş böyük top, digəri isə bu topu üfürən olur. "Top" bütün bədənini əyərək, yarıbükülü ayaqlar üzərində, əlləri, boynu boşaldılmış vəziyyətdə dayanır. Bədənin gövdəsi bir qədər irəli əyilmiş, baş aşağı salınmışdır ( təsvir olunan vəziyyət topun hələ hava ilə doldurulmadığından xəbər verir). Qarşı tərəf əl hərəkətini (onlar topu hava ilə doldururlar) "s" səsi ilə müşayiət edərək, topa nasosla hava vurmağa başlayır. Hər dəfə hava vurulduqca, top yavaş-yavaş şişməyə başlayır. İlk dəfə "s" səsini eşidən anda top ilk hava payını udur və eyni zamanda da ayaqlarını dizdən düzəldir. İkinci dəfə "s" səsindən sonra bədənini düzəldir, üçüncüdən sonra o, başını qaldırır, dördüncü cəhddən sonra isə "top"un yanaqları dolur və hətta onun əlləri də yanlarından aralanır. "Top" doldurulmuşdur. Nasosun işi dayandırılır. Sonra qarşı tərəf nasosun şlanqını topdan kənar edir... Topun içinə doldurulmuş hava böyük qüvvə ilə "ş" səsi ilə müşayiət olunaraq topdan çıxır. Bədən yenidən əzilir və başlanğıc vəziyyətini alır". Sonra oyunçular öz rollarını dəyişirlər.

### Rahatlanmaq üçün oyunlar

Aşağıda təqdim edilən 3 oyun K.Fopelin "Uşaqları əməkdaşlıq etməyə öyrədək" kitabından götürülmüşdür.

Bu oyunlar uşaqların qarşılıqlı yardıma öyrədilməsinə, uşaq bağçasında mövcud qruplarda dostluq, xeyirxahlıq və normal abu-havanın yaradılmasına kömək edəcəkdir.

### "Şəlalə"

**Məqsəd:** Təxəyyül oyunu olaraq daxili rahatlığın əldə edilməsində uşaqlara kömək etmək.

"Rahat əyləşib, gözlərinizi bağlayın. 2-3 dəfə dərinləndən nəfəs alın və gözəl bir şəlalənin yanında olduğunuzu təsəvvür edin. Amma bu şəlalə qeyri-adidir. Su əvəzinə, oradan gözəl ağ işıq (nur) axır. Özünüzü bu şəlalənin altında əyləşmiş təsəvvür edin. Bu möcüzəvi ağ işığın (nurun) sizin alınızdan başlayaraq bədəninizə doğru axmasını hiss edin. Alın, sonra üzün və boyun əzələlərinin rahatlanmasını hiss edirsiniz. Ağ işıq sizin çiyəninizdən, boynunuzdan aşağı axır və sizi çox rahatlaşdırır. Ağ işıq sizin kürəyinizdən keçir, siz kürəyinizin necə rahatlaşdığını hiss edirsiniz, bütün ağırlardan azad olursunuz və özünüzü çox gümrəh, sağlam hiss edirsiniz.

Ağ işıq sizin sinənizdən, qarnınızdan keçir. Siz rahatlıq hiss edib, heç bir çətinlik çəkmədən, daha dərinləndən hava alıb, buraxa bilərsiniz. Cənabınız çox rahat və sərbəstdir.

Ağ işıq sizin əllərinizdən, ovuclarınızdan, barmaqlarınızdan keçir. Əllərinizin və ovuclarınızın necə rahatlaşdığını hiss edirsiniz. Işıq düz ayağınızın altından keçir. Ayaqlarınız, dabanlarınız rahatlaşır. Ağ işıqdan ibarət möcüzəli şəlalə sizin bütün bədəninizi bürüyür. Siz özünüzü rahat, sərbəst hiss edirsiniz və hər dəfə nəfəs aldıqda siz daha çox rahatlaşırsınız, yəni sizin bədəninizə güc gəlir (30 saniyə).

İndi isə bu şəlaləyə öz minnətdarlığınızı bildirin. Dartımın, düz oturub, gözlərinizi açın.

Bu oyundan sonra istənilən sakit işlə məşğul olmaq mümkündür.

### "Rəqs edən əllər"

**Məqsəd:** Narahat uşaqların sakitləşdirilməsi.

"Böyük kağızları (ya da köhnə divar kağızını) yerə sərin. Uşaqlar hər iki əllərinə təbaşir götürsünlər. "Siz dirsəkdən barmaqlara kimi əlləriniz kağızın üzərində olmaq şərti ilə kağızların üstünə uzanın. Musiqi çalınan kimi gözlərinizi bağlayıb, hər iki əllə kağızın üzərində şəkil çəkməyə başlayın. Əlləriniz musiqinin ritminə uyğun hərəkət etməlidir. Sonra öz yaratdıqlarınıza baxa bilərsiniz" (2-3 dəqiqə).

## QORXULAR

### Qorxunun müəyyən edilməsi və onun hüdudları

Qorxu insanın fundamental emosiyaları kateqoriyasına daxildir. Qorxu hissi bilavasitə təhlükə anlayışı ilə bağlı olub, müəyyən xarici təsirlərə cavab reaksiyası kimi meydana çıxır. Təhlükə dedikdə, insanın hər hansı hadisə və ya proses zamanı dərin narahatlıq keçirməsi ilə nəticələnən, ona naməlum olan müəyyən bir vəziyyətin yaranması başa düşülür. Qeyd etmək lazımdır ki, təhlükəni hiss etmək insanın özünü-müdafiəsindən irəli gəlir və təhlükə hiss etmədiyi hallarda o, qorxu hissindən də tamamilə uzaq olur. Qorxu təhlükə hissi əsasında formalaşan və birbaşa olaraq insanın özünümüdafiə instinktləri ilə bağlı olan təhlükədən müdafiə formasıdır.

Həyatında heç bir dəfə də qorxu hissi keçirməmiş adam tapmaq çətindir. Sevinc, fəxr, qəzəb, kədər hissləri kimi narahatlıq, həyəcan, qorxu hissləri də bizim psixoloji həyatımızın ayrılmaz hissəsidir.

Davamlı (dayanıqlı) qorxu – nə böyükklərin, nə də kiçiklərin özbaşına bacara bilmədikləri bir hissdır və insan xarakterində arzuolunmaz cəhətlərin yaranmasına gətirib çıxara bilər.

Uşaqlarda baş qaldıran qorxu hissi, ona düzgün yanaşıldıqda, onun yaranma səbəbləri dərk edildikdə, əksər hallarda, tamamilə yox olur. Əksinə, bu hiss həddindən artıq kəskinləşmiş olarsa, bu, uğursuzluğun, uşağın fiziki və sinir sisteminin qeyri-sabitliyinin, ailədə valideynlərin səhv davranışlarının, münafişələrin olmasının göstəricisidir.

Ancaq qorxunun yalnız mənfi təsirindən bəhs etmək, ona birtərəfli yanaşmaq da düzgün olmazdı. Şübhəsiz ki, qorxunun uşağın və cəmiyyətin həyatındakı müsbət rolu da qeyd olunmalıdır.

Qorxu özünü passiv və aktiv formalarda biruzə verir, psixoloji və psixofizioloji depressiyalara da səbəb olur.

Daha çox yayılmış uşaq qorxuları hansılardır? Uşaq aşağıda göstərilən tip cümlələrin yalnız ikinci tərəfini dərk edir: "Getmə, yıxılırsan!", "Götürmə, əlini yandırar!". Uşağa əks halda nə baş verə biləcəyi hələ aydın deyil. Məhz elə bu vəziyyətlərdə də narahatlıq hissi yaranır və təbii olaraq o, qorxuya çevrilir. Qorxu özünü davamlı olaraq möhkəmləndirir. Uşağın yanında ölüm, xəstəlik, yanğın barədə söhbətlər onun

psixikasında dərin iz qoyur. Bütün bunlar bir daha qorxunun şərti-reflektor xarakter daşmasını ifadə edir. Əgər uşaq gözlənilmədən qapı döyüləndə və ya səs olduqda diksinirsə, bu, həmin halın nə vaxtsa xoşagəlməz hadisə və ya hiss ilə bağlı olduğunu göstərir. Bu hal uşağın yaddaşında müəyyən bir emosional iz qoyduğu üçün onun özündən asılı olmayaraq, hər dəfə qəfildən bir səs eşidilən zaman təkrar olunur.

Qorxular müxtəlif cür təsnif olunurlar. Məsələn, kəskin və xroniki; instruktiv (qeyri-iradi) və iradi.

**İfadələnmə dərəcələrinə görə qorxular müxtəlifdir: dəhşət, vahimə, həqiqi qorxu, təşviş, ehtiyatlılıq, narahatlıq, həyəcan və təlatüm.**

Həyəcan qorxudan fərqli olaraq həmişə neqativ xarakter daşır. O, özünü sevinc həyəcanı formasında da göstərə bilər. Emosional, qeyri-sabit uşaq şəxsiyyətinin psixoloji strukturundan, həyat təcrübəsindən, vaildeynləri və yaşıdları ilə münasibətindən asılı olaraq o həm həyəcan, həm də qorxu hiss edə bilər. Narahatlıq hissi – qorxu və həyəcan hissələrini birləşdirən cəhət kimi çıxış edir. Bu hiss uşağın özünü itirməsi ilə əks olunur, ona sual verilən zaman cavab tapa bilmir, səsi titrəyir və ümumiyyətlə susur. Daxilində hər şey soyuyur, bədəmindən sanki "qurğuşun axır", əlləri tərləyir. Belə hallarda o, çoxsaylı lazımsız hərəkətlər edə bilər və ya ümumiyyətlə hərəkətsiz qala bilər.

Əgər uşaq qorxunun, hətta yarana bilməsi faktından ehtiyat etməyə başlayırsa, bu, çox vaxt onun həddini aşan yüksək təşviş halından xəbər verir. Belə ki, bu zaman uşaq öz həyatına və uğurlarına, hətta bilavasitə təsir edə biləcək hər şeydən qorxur, daha doğrusu, ehtiyat edir. Həyəcan, təhlükənin öncədən hiss edilməsi, narahatlığın qeyri-müəyyən duyumu kimi çox vaxt çətin proqnozlaşdırılan və öz xoşagəlməz nəticələri ilə təhlükə yarada biləcək hər hansı bir hadisənin baş verməsini gözləyərkən üzə çıxır.

### **Həyəcan və qorxu arasındakı fərqlər**

**Qorxu və həyəcan arasında fərqləri şərti olaraq aşağıdakı kimi göstərmək olar:**

1. Həyəcan – təhlükə signalı, qorxu isə ona cavab reaksiyasıdır.
2. Həyəcan – daha çox nəyisə qabaqcadan hiss etməkdir, qorxu isə təhlükə hissidir.

3. Həyəcan – oyardıcı xarakterə malikdir, qorxu isə insan psixikasına tormozlayıcı təsir göstərir. Həyəcan daha çox xoleriklər üçün, qorxu isə fleqmatiklər üçün xarakterikdir.
4. Həyəcanın səbəbləri daha çox ümumi, qeyri-müəyyən və abstrakt xarakter daşıyır, qorxu isə psixoloji qapalı mühit yaradaraq müəyyən və konkret olur.
5. Həyəcan – gələcəyə istiqamətləndirilmiş təhlükənin gözlənilməsi, qorxu isə keçmişlə bağlı təcrübədən qaynaqlanan həyəcan haqqında xatirədir.
6. Həyəcan özünün qeyri-müəyyənliyinə baxmayaraq daha çox rasionaldır, qorxu isə emosional xarakter daşıyır. Həyəcan sol yarımkürədə, qorxu isə sağ yarımkürədə formalaşır.
7. Həyəcan – sosial, qorxu isə instinkt əsasında yaranan narahatçılığa psixoloji cavab reaksiyasıdır.

***Qorxu və həyəcanı bir-birinə bağlayan əsas mənbə – narahatçılıqdır.***

***Vəziyyətdən uzaqlaşma*** – əgər vəziyyət uşağa çox mürəkkəb görünürsə, uşaq ondan sadəcə olaraq, fiziki və ya fikrən uzaqlaşır.

***Proyeksiya*** – bu, qoruyucu mexanizmdir. Bu mexanizmdən istifadə edən zaman insan özünün yolverilməz hərəkətlərini və fikirlərini başqasının ayağına yazır və bununla da həqiqəti təhrif edir.

***Dəyişmə*** – bu, real qorxu mənbəyinin daha az təhlükəli fiqur və ya obyekt ilə əvəz edilməsidir.

***İnkaretmə*** – həyəcanlı vəziyyətin, həqiqətin, mövcud olduğunu və ya həyəcan yaradan hadisənin nə vaxtsa keçmişdə baş verdiyini, ümumiyyətlə, qəbul etməməkdir (məsələn, yaxın adamının ölümü zamanı vəfat etmiş insanın sağ olduğu və onunla birlikdə yaşadığı barədə fikir formalaşdırıla bilər).

***Sıxışdırılıb çıxarılma*** – inkaretmənin ifrat forması kimi qorxu yaradan hadisə və ya şəraitin təsiri altında insan yaddaşının şüurlu idarə oluna bilən hissəsinə qeyri-iradi müdaxilə edilməsidir.

***Regressiya*** – bu, mövcud yaşa müvafiq olmayıb, daha erkən yaş dövrünə uyğun hərəkətlərlə narahatlıq yaradan hadisə və ya vəziyyətin öhdəsindən gəlməkdir.

***Reaktiv davranış*** – insanın öz yolverilməz fikir və istəklərini qeyri-ixtiyari olaraq ört-basdır etmək yolu ilə bunun birbaşa əks tipi olan davranışa əl atdığı qoruyucu mexanizmdir.

## **Şüurlu olaraq qorxularla necə mübarizə aparmaq olar?**

Uşaqlarda qorxu ilə mübarizədə böyüklərin köməyi olmadan keçinmək mümkün deyildir. Valideynlər və müəllimlər aşağıdakı məqsədlərə nail olmağa çalışmalıdırlar:

- Uşaqlardakı stres hallarını görmək və onları izah etməyi bacarmaq.
- Uşaqlara isti, rahatlıq gətirəcək sığınacaq qurmaqla onlarda özünə inamın yaranmasına kömək etmək.
- Uşaqlara keçirdikləri hisslər barədə danışmaq üçün imkan yaratmaq. Belə söhbətlər zamanı insan ruhən yüngülləşir.
- Reqressiv və ya yaşa uyğun olmayan davranış hallarına (barmaq sormaqla, yorğana bükülmək, diz üstə oturmaq və s.) qarşı çıxmaq.
- Uşağa hadisə və ya vəziyyətin səbəbini başa düşməkdə kömək etmək və lazım olarsa, zəruri izahatlar vermək.

## **Qorxuların diaqnostikası**

Uşaqların qorxulardan xilas olmasına kömək etməkdən öncə onların konkret olaraq hansı qorxulara məruz qaldıqlarını müəyyən etmək lazımdır:

- Qorxular haqqında soruşmaq lazımdır.
- Uşağın nədən və nə dərəcədə qorxdığını valideynlərdən dəqiq öyrənmək lazımdır.

Uşaqla söhbət etmək onun qorxulardan azad olmasına kömək etmək üçün əsas şərtidir.

- Aşağıda təqdim olunan siyahı əsasında yalnız 3 yaşından yuxarı olan uşaqlara suallar vermək olar.

■ Söhbəti tələsmədən və hərtərəfli aparmaq lazımdır. Qorxuları sadalayıb, "hə" – "yox" cavabını, "qorxuram" – "qorxmuram" cavabını almaq lazımdır. Uşağın nədənsə qorxub-qorxmaması ilə bağlı sualı mümkün qədər az təkrarlamaq daha məqsəduşündür.

■ Bəzi suallara ətraflı cavab alınması vacibdir. Məsələn, "Yox, qorxmuram." cavabının əvəzində uşağdan konkret olaraq onun nədən qorxmadığı, məsələn, "Qaranlıqdan qorxmuram." cavabının alınması daha düzgündür.

■ Sualları verərkən böyüklərin uşaqla üzbəüz deyil, yan-yanı oturmaması məsləhətdir və o, uşağı daim tərifləməli və həvəsləndirməlidir.

■ Böyüklər qorxuları siyahı üzrə oxumaqdansa, yaddaşlarında saxlayıb uşağa söyləsələr, daha yaxşı olar.

## *Qorxuların siyahısı (Əlavə № 7)*

Soyadı və adı \_\_\_\_\_

Yaşı \_\_\_\_\_

Tarix \_\_\_\_\_

1. “Zəhmət olmasa, de görüm, sən qorxursan, yoxsa qorxmursan?”	
2. Tək qalmaqdan	
3. Hücumdan	
4. Xəstələnməkdən, yoluxmaqdan	
5. Ölməkdən	
6. Valideynlərin ölməsindən	
7. Başqa adamlardan	
8. Atadan, anadan	
9. Səni cəzalandırmalarından	
10. Xoxandan, Şeytandan	
11. Bağçaya (məktəbə) gecikməkdən	
12. Yatmaqdan qabaq	
13. Qorxulu yuxulardan (hansılardan)	
14. Qaranlıqdan	
15. Canavardan, ayıdan, itdən, horümçəkdən, ilandan (heyvanlardan qorxu)	
16. Maşından, qatardan, təyyarədən (nəqliyyat qorxuları)	
17. Çox hündürdə olmaqdan (hündürlük qorxusu)	
18. Dərinlikdən (çox dərin olanda)	
19. Dar, balaca otaqdan, tualetdən, dolu avtobusdan (qapalı yerdən qorxu)	
20. Sudan	
21. Oddan	
22. Yanğından	
23. Müharibədən	
24. Böyük küçələrdən, meydanlardan	
25. Həkimlərdən (diş həkimlərindən başqa)	
26. Qandan (qan axanda)	
27. İynə vurulmasından	
28. Ağrılardan (hər hansı bir yeri ağrıtanda)	
29. Qəfil səslərdən, nəyinsə yerə bərk düşməsindən, kiminsə nəyəsə bərk vurmasından (qorxursan, titrəyirsən, diksinirsən)	
30. Səhvə yol verməkdən, nəyisə düzgün etməməkdən	
31. Gecikməkdən	

## Art-terapiya

Özünəinamın artırılması, kiçik motorikanın inkişafı, həyəcanın azalması.

Uşaq özünü ətrafdakılar tərəfindən qəbul edilən və başa düşülən hiss etdiyi təqdirdə həyəcan və narahatlıqdan azad olur. Art-terapiyanın hərəkət, rəsmxət, rəngləmə, musiqi, improvizasiya kimi ayrı-ayrı növləri uşağın şəxsiyyət kimi inkişaf etməsini stimullaşdırır, onun zehni inkişaf etdirir.



Hərəkət və özünü anlamanın ahəngi nəticəsində yaranan dərin duyğular uşaqların çəkdiyi rəsmlərdə rənglər, xətlər, formalar vasitəsilə ifadə olunur və ya söz assosiasiyaları ilə ötürülür. Bəzən isə həmin duyğular jestlər, mimika, pantomimika kimi qeyri-verbal üsullar vasitəsilə üzə çıxarıla bilir. Duyğuların dərinədən başa düşülməsi uşağın şəxsiyyət kimi inkişafına və özünü reallaşdırmasına imkan yaradır.



Musiqi terapiyası, psixogimnastika və şəkillər vasitəsilə uşaqlar öz imkanlarını yənidən öyrənməklə mənfi hisslərdən, emosiyalardan və fikirlərdən azad olurlar. Psixoloji oyunların məqsədi qaranlıqda, qapalı məkanda, yeni şəraitə düşən zaman yaranan sıxıntı, stress, qorxuların aradan qaldırılmasına kömək etməkdən ibarətdir. Eyni zamanda bu, özünə inamsızlığın və utancaqlığın qarşısının alınmasına da xidmət edir.

Uşaq qorxularının art-terapiyasının ən səmərəli yollarından biri – sistemli yanaşma üsuludur. Psixoloji korreksiya üsullarından hər hansı birinin (bir və ya bir neçəsinin) seçilməsindən asılı olmayaraq bunlar heç şübhəsiz, uşağa yalnız müsbət nəticə verəcəkdir. Uşaqlarda yaranmış patoloji qorxuların müalicə edilməsi böyüdükdən sonra onlarda yarana biləcək müxtəlif fobiya və beyindən çıxmayan vəziyyətlərin aradan qaldırılmasına nisbətən daha asandır. Uşaq qorxularının pro-

filaktikası və korreksiyası üçün mövcud metodların tətbiq olunması, uşağın müvafiq yaş dövrü ilə şərtlənmiş qorxularını daha asan dəf etməsini və eləcə də onun sağlam, sevinclə dolu fəaliyyətə, oyuna qoşulmasını mümkün edir.

**Material.** Rəngli qələmlər. Kağız. Qayçı.

### "Bədəndə qorxu harada gizlənmişdir?"

Qorxu – Narahatlıq – Həyəcan – Hürkü – Nigarançılıq – Vahimə – Təlaş deməkdir.

Uşaqlarda qorxunun ən çox bədənin hansı hissəsində olduğuna nəzər yetirmək təklif olunur.

Biz qorxumuzu necə anlaya bilərik?

"Bədəndə qorxu harada gizlənib?"

*(Uşağın cavablarının müzakirə edilməsi)*

Qorxu hissini necə keçirdiyimizin dərk edilməsinə kömək edirik (bədən hissiyyatı, qarışıqlar dərimizin üstündə qaçır, ürək doyüntüsü artır, barmaqlar soyuyur, titrəmə, bükülmə və s.)

Psixoloq uşaqların cavablarını təhlil edir.

– Qorxun nəyə oxşayır?

– Bəlkə onun forması var?

– Qorxun hansı ölçüdədir?

– Qorxunu hansı obraza bənzərdin?

Növbəti mərhələdə uşağa qorxunun obrazını, simasını, şəklini çəkmək təklif olunur.

Sonra həmin şəkil təhlil olunur və uşağa seçim verilir: "Sən öz qorxunu məhv edə bilərsən (yandırmaq, cırmaq, kəsmək), ya da ona qalib gələ bilərsən. Bəlkə onunla dost olasan?"

Təəsüratların təhlil edilməsi:

Bu dəfə sənə işin öhdəsindən gəlməkdə nə kömək etdi?

Həyəcan hiss edən vaxt sən nə etməyi bacarırsan?

Qorxudan azad olmaq üçün artıq sənə malik olduğun təcrübə varmı?

### Qorxuların korreksiya üsulları

Psixoloq münafişinin yaradıcı şəkildə yenidən işlənilməsində uşağa kömək etməklə, onun gərginlikdən azad olmasına imkan yaradır.

Keçmişdə yaşanmamış və ya tamamlanmamış hiss və emosiyaların yenidən yaşanması bu işdə çox faydalıdır.

### "İsti oturacaq" və ya "Qorxu ilə söhbət"

Bu oyunu yaxşı intellekt səviyyəsinə, fantaziya və nitqə malik olan uşaqlarla keçirmək məqsədəuyğundur.

Növbə ilə bir oturacağa, sonra da o biri oturacağa oturaraq, psixoloq uşağın öz qorxusunu hiss etməsinə kömək edir. Onunla dialoqa girir. Uşaq qorxu ilə söhbət apara bilər. Onun qorxuya qarşı öz qəzəbini bildirməsi, hətta dalaşması belə mümkündür. Uşaq qorxu ilə tanış olaraq dostlaşa və razılığa da gələ bilər, hətta onunla bir "müqavilə" də bağlamaq mümkündür.

Məşğələnin gedişində və sonra uşağın emosiyalarına, duyğularına və nəfəsinə diqqət yetirilməlidir.

## Qum terapiyası

### "Qumla yaradıcılıq"

**Avadanlıq:** qumla dolu olan məcməyi (45 x 68 x 5), kiçik fiqurlar.

Uşaq məşğələ zamanı yaranan hissələrini qumun üzərində ifadə edir. O, qumla istədiyi əməliyyatları edə bilər. Məsələn, təpəciklər, dağlar düzəltmək, müxtəlif landşaftlar və s. yaratmaq lazım gəldikdə o, qumu su ilə qarışdırma bilər. Həmçinin iş prosesində kiçik fiqurlardan da istifadə olunur: adamlar, heyvanlar, ağaclar, binalar, maşınlar, korpülər və s. Belə fiqurların çox olması uşağa öz dünyasını yaratmaq üçün stimül verir.

Bu üsul aşağıdakı pozuntuları olan 3 yaşdan yuxarı uşaqlar və yeniyetmələr üçün istifadə oluna bilər:

- davranış pozuntuları;
- böyüklərlə (valideynlər, müəllimlər və tərbiyəçilərlə) ünsiyyət çətinlikləri;
- psixosomatik xəstəliklər;
- yüksək həyəcan və narahatlıq;
- ailə həyatında baş vermiş hadisələrlə (boşanma, balaca bacının/qardaşın doğulması) və sosial şəraitlə (uşaq bağçası, məktəb) bağlı çətinliklər;
- nevrozlar.



## Terapevtin şəxsiyyəti

Qumla işləyən mütəxəssis özünü necə aparmalıdır? Qum psixoterapiyasının üsulları çoxfunksiyalı olub, diaqnostika, korreksiya və inkişaf məsələlərinin terapevt tərəfindən eyni vaxtda həll olunması ilə yanaşı, pasientlərin özünüdərk, özünüifadə və özünəinamla bağlı məsələlərinin həllinə imkan yaradır. Qum məşğələləri məcməyi içində dünyanı modelləşdirir, psixoloqun və pasientin şəxsiyyətlərini inkişaf etdirərək, onların arasında görünməyən körpü yaradır, eləcə də valideynləri və uşaqları birləşdirir.

### Terapevtlər üçün 3 qayda:

1. Qumla yaradıcılıq insanın daxili dünyasından və real vəziyyətdən böyük bir məlumat verir. Pasientin tələbatını anlamaq, onun qumla yaradıcılığının ritmini hiss etmək, onun problemini və bu problemin mənbəyini görmək, yaratdığı məhsulun təkrar olunmaz və özünəməxsus quruluşunu dərk etmək – bütün bunlar birləşdirmə anlayışına daxil olur. Birləşdirmə əsasında mütəxəssis pasientin "dilini", "açarını" tapır və onun problemləli və çətin yerlərinin aşkar edilməsinə kömək edir.

2. Psixoloq qumluqda baş verən hadisələrə və vəziyyətlərə səmimi maraq göstərməlidir. Uşağın hazırladığı qum "layihə"sini nəzərdən keçirən psixoloq, özündə iki şəxsi birləşdirir. Bir tərəfdən, o, hər şeyi öyrənmək istəyən bir uşaq kimi pasientin yaratdığı dünya ilə çox maraqlanır, digər tərəfdən isə o, həqiqəti axtaran müdrik bir qoca rolunu oynayır.

3. Psixoloq peşəkar və insani etika qaydalarına tam riayət etməlidir. Bu qayda eyni zamanda insanlara istənilən növdən olan peşəkar yardım edilməsinin mütləq şərtidir. "Qum terapevti" şübhəsiz ki, pasientin yanında və pasientin icazəsi olmadan qumluqdan fiqurları çıxara, şəkli dəyişdirə, ya da qiymətləndirə bilməz. İnsanın daxili dünyası kifayət qədər zərifdir, və mütəxəssisin yalnız etik kodeksi və peşəkarlığı onu psixi sarsıntılardan qoruya bilər.

## Kölgələr teatri

**Avadanlıq:** qaranlıq yaradılması üçün işığın düşməsinin qarşısını almaq üçün vasitə, stolüstü lampa, ağ ekran, köhnə DVD diskləri, iynə, atlas lent.

Qaranlıq otaqda uşaqlar "kölgələr teatrı" təşkil edirlər.

Uşaqlarla birlikdə ən emosional səhnəciklərin səhnələşdirilməsi zamanı şeirlər, mahnılar, marionetkalar (mexanizm ilə hərəkət edən kukla) və ya oriqamidən istifadə etmək olar. Psixoloq divarda hansı maraqlı formalı kölgələri yaratmaq mümkün olduğunu göstərir. Biz bunların nəyə bənzədiyini zənn edə bilərik. Bu şəraitdə hansı hisslər yaranır? Uşağın nəfəsinə, duruşuna, üz ifadəsinə, jestlərinə və intonasiasına xüsusi diqqət vermək lazımdır. Bəzən qaranlıqda biz əşyaları səhv salırıq (Əlavə 1). "Qorxu keçmişlə bağlıdır, bəzən indiki vaxtı inkar edir, mövcüd imkanları və ehtiyatları rədd edir. Amma qorxuda təhlükənin tədqiqi, ifşa edilməsi, təhlükə ilə ünsiyyət və qorxu üzərində qələbə üçün enerji var". Bu variant qorxunun korreksiyası üçün çox vacibdir.

### Nağıl terapiyası

Nağıllar insanlarda böyük emosional təkan yaradır. Uşağın qorxduğu nağılları gecə danışmaq olmaz. Psixoloq nağılı elə şəkildə qurmalıdır ki, dinləyicilər özlərini cəsarətli, güclü hiss etsinlər, qorxuya qalib gəlsinlər. Bu məqsədlə, psixoloq tərəfindən yazılmış xüsusi nağıllar və ya uşağa müsbət təsir edən digər nağıllar danışılır. Nağıl emosiyaları, daxili münəqişə və çətinlikləri üzə çıxarır. Qorxulu nağılları dinləyən uşaq öz qorxularından azad olur və onun hisslər dünyasını dolğun və dinamik edir.

Terapiyanın səmərəli yollarından biri nağılın uşaqla birlikdə yaradılmasıdır. Psixoloq uşağa nağılı yaratmağı təklif edir. O, ilk ifadəni deyir, uşaq isə nağılı davam etdirir. Bu üsul uşağın gizli mənəvi problemlərini üzə çıxararaq, onları həll etməklə, uşağa vəziyyəti tam anlayıb düzgün seçim etmək imkanı verir. Nağıl terapiyası keçmişdə baş verən hadisələri dəyişdirməyə və əvəzində, müsbət nəticə verə biləcək təsəvvürlərin özünə yer almasına imkan yaradır. Bu, hadisənin neqativ bir hal kimi gələcəkdə xatırlanması və ondan irəli gələn mənfi emosiyaların yaranmasının qarşısını alır.

### Musiqi terapiyası

Musiqi müsbət, sağlamlaşdırıcı və sakitləşdirici təsirə malikdir. Xüsusi olaraq seçilmiş musiqi parçaları müəyyən dərəcədə uşağı sakit-

ləşdirir, ona rahatlıq gətirir və öz daxilindəki münaqişədən onu uzaqlaşdırır. Klassik musiqi uşağa müsbət təsir edir. Uşağın yatmağa hazırlandığı və yuxulaması vaxtı musiqinin təsir qüvvəsi xüsusilə effektivdir. Bu, uşağın əsəb sisteminin sakitləşməsinə kömək edir.

### **Rəqs terapiyası**

Rəqs terapiyası – bədən hərəkətlərini və musiqini birləşdirən psixoterapiya üsuludur. Uşaq öz qorxularından uzaqlaşır, öz bədəninin hərəkətlərini anlayır, dərk edir, öz hissləri və emosiyalarına düzəlişlər edir.

### **Yuxuya getməkdə çətinlik çəkən uşaqlar üçün oyunlar**

#### **"Qızlar – analar"**

Yuxudan yarım saat qabaq uşaq öz oyuncaqlarını yatmağa qoyur. Əvvəl oyuncaqların əllərini və ayaqlarını yuyur. Sonra uşaq və oyuncaqlar birgə yataq otağına gedir və öz çarpayılarına uzanırlar. Işıq sönməni kimi danışmaq qadağandır. Belə uzun sürən oyun uşağı sakitləşdirir.

#### **"Yuxu sehribazı"**

Uşaqla birlikdə sehribazı çubuq hazırlamaq olar. Otaqdakı gecə lampasının işığında uşaq bu çubuqla bütün əşyalara toxunur və deyir: "Bu oyuncaq yuxuya getdi...". Nəhayət, bütün əşyalar "yuxuya gedən" kimi "sehribaz" özü də çarpayıya uzanır və sehribazı çubuq ilə özünə toxunaraq deyir: "Mən də yatacağam". Işığı söndürün. Oyun qurtarır.

#### **"Qızlar – analar oyunu, əksinə"**

Bu oyunu ana və qız, ya da ata və oğul oynayırlar. Qız ananın, ana isə qızın yerini tutur. Yavaş-yavaş qız öz anasına qulaq asmır. "Ana" öz "qızını" sakitləşdirmək üçün bir yol tapmalıdır.

## FOBİYALAR

### Səbəblər və simptomlar

**Fobiya** – bu və ya digər qıcıqlandırıcının təsirinə qarşı patoloji olaraq meydana çıxan, müəyyən vəziyyətlərdə kəskinləşən və tam məntiqlə izah olunmayan, yüksək şəkildə özünü biruzə verən davamlı qorxudur. Fobiya-dan əziyyət çəkən insanlar bəzi obyektlərdən, fəaliyyət növlərindən və vəziyyətlərdən qoxmağa başlayır, çəkinirlər. Məsələn, ayxmofobu olan insanlar iti əşyalardan, akvafoblar isə suda üzməkdən qorxurlar. Klaustrofoblar bağlı liftdə özlərini narahat hiss etdiklərindən yuxarı mərtəbələrə yalnız pilləkənlə qalxırlar. Başlanğıc dövrdə fobiyaları müalicə etmək mümkündür, ancaq bu xəstəlik insan psixikasında möhkəmlənərək zaman keçdikcə güclənə bilər.



Sosial fobiyalı insan başqa insanların ona baxmalarından və cəmiyyət içərisində onun barəsində danışmalarından dərin qorxu hissi keçirirlər. Bu qorxu daha da daralaraq spesifik fobiya formasına (məsələn, səhnəyə çıxmaq və çıxış etməkdən qorxmaq) keçə bilər. Sosial fobiyalı insanların nadir hallarda rast gəlinən çox az qismi restoranda nahar etmək və ya başqa adamlarla bir yerdə olmaqdan çətinlik çəkirlər.

Sosial fobiya və utancaqlıq – bunlar eyni şey demək deyildir. Utancaq insanlar başqaları ilə özlərini narahat hiss etmiş olsalar da, sosial vəziyyət və tam nəzarət etmədikləri şərait onlarda dərin gərginlik yaratmır. Sosial fobiyalı insan bəzi hallarda utancaq olmaya da bilər: müəyyən konkret vəziyyətlər istisna olunmaqla o, başqa insanlarla özünü tam rahat hiss edə bilər. Sosial fobiyalar insan həyatında problem, narahatlıq yaradaraq, onları işdən və ya ünsiyyətdən imtina etməyə vadar edən xoşagəlməz amildir.

Mütəxəssislər indiyə qədər fobiyaaların yaranma səbəblərini hələ də tam aydınlaşdırma bilməmişlər. Amma bəzi ekspertlər bunun əsasən irsiyyət və ətraf mühətdən asılı olduğunu iddia edirlər. Çox həssas insanlar beyində baş verən çox unikal kimyəvi reaksiyaların daşıyıcısı olduqlarından stressləri qeyri-adi keçirirlər. Belə insanlar beyində bəzi kimyəvi proseslərin başlanmasına səbəb olan kofein maddəsinə qarşı xüsusilə çox həssas ola bilirlər.

Ekspertlər belə hesab edirlər ki, fobiyaaların inkişaf tendensiyası, xüsusilə, ailələrdə daha çox görünərək, irsi xətt vasitəsilə ötürülə bilər, adi bir sarsıntı, adətən, aqorafobiya kimi xəstəliyin inkişafına təkan verə bilər. Məsələn, həyatda baş vermiş bədbəxt hadisə aqorafobiyaaya səbəb ola bilər. Keçmişdə çətin uçuş vəziyyətini yaşayan insanda avionəqliyyət vasitəsinə qarşı fobiya yaranır. Mütəxəssislərin cavab tapa bilmədikləri yeganə sual stress keçirən insanların nə üçün yalnız bir hissəsinin fobiyaaya məruz qaldıqları barəsindəki sualdır.

Sosial fobiya uşaqlıq və ya yeniyetməlik dövründə yaranır. Bəzən kədərli, ya da alçaldıcı bir hadisənin nəticəsi olaraq baş verir. Çətin sosial şəraitdə böyümüş (valideynləri tərəfindən tərki edilən uşaqlar) və ya zəif sosial təcrübəyə malik olan insanlar sosial fobiya xəstəliyinə düşər ola bilirlər. Aşağı səviyyədə özünüqiymətləndirmə, utancaqlıq buna şərait yaradan səbəblərdəndir.

Aqorafobiyalı insanlar səbəbi olmadan stressə düşə bilər. Stressin davam etmə müddəti bir dəqiqə çəksə də, yaranmış qorxu nəticəsində növbəti belə bir stress vəziyyətinin baş vermə ehtimalı insanı vahiməyə salır. Məhz bu səbəbdən, belə insanlar həmin vəziyyətdən qoruna bilməyəcəkləri yerlərdən uzaq qaçırırlar. Təşviş içində olan bu xəstələr üçün dünya daralır.

Fobiyaalar fərqli olsalar da, onların simptomları oxşardır: vahimə, ölüm, kəskin ürək döyüntüsü və tənginəfəslik, tərlə ovucalar. Fobiya ilə bağlı ciddi amil dərin narahatlığa gətirib çıxara bilər. Uçmaqdan qorxan adamlarda uçuşdan iki həftə qabaq, ya da uçuş barədə düşünəndə yüksək ürək döyüntüsü müşahidə olunur.

İrrasional qorxulardan əziyyət çəkən insanlar yardım üçün həkim və psixoloqlara müraciət etməlidirlər. Hərtərəfli söhbət, psixoloji və fiziki simptomların təhlilindən sonra həkim fobiyanın diaqnozunu qoya bilər. Uşaqlar öz fobiyaalarını dəqiq söyləmədiklərindən valideynlər

onlarla daha dərin araşdırmalar aparmalıdırlar. Adətən, digər psixoloji pozulma və ya narkotiklərin istifadəsi sosial fobiya ilə bağlı ola bilər.

## **Təsnifat**

Müxtəlif ədəbiyyatlarda fobiyanın müxtəlif cür təsnifatına rast gələ bilərsiniz. Psixoloq və psixiaterlər fobiyanı əsasən üç qrupda təsnif edirlər:

I. çoxsaylı insanların toplaşdığı yerlərlə bağlı narahatlıq – aqorafobiya;

II. müxtəlif sosial fobiyalar;

III. müəyyən vəziyyətlərlə və obyektlərlə bağlı qorxular.

### **"Kütlədən qorxu"**

Aqorafobiya – Qədim Yunanıstanda istifadə olunan "aqora" sözündən yaranmışdır ("aqora" – qədim Yunanıstanda "bazar" deməkdir). Aqorafobiyadan əziyyət çəkənlər bankda, və yaxud da çoxlu adamların toplaşdığı digər yerlərdə qalmaqdan qorxurlar. Müalicə olunmayan insanlar heç yerə çıxmadan həmişəlik öz evlərində qala bilərlər. Ancaq statistik məlumatlara görə, pasientlərin 90 %-i müalicə keçdikdən sonra bu qorxudan xilas olurlar.

### **"İnsanlardan qorxu"**

Sosiofob insanlar utancaq görünə bilərlər, ancaq əslində onlar özlərini bu və ya digər vəziyyətlərdə necə aparmaq lazım olduqları barədə son dərəcə narahatçılıq hissi keçirirlər. Beyinlərində yüzlərlə suallar dövr edir. Lazım olan sözləri tapa bilməyə müəssər olacağam? Başqa adamlar məni başa düşəcəklər? Onlar müalicə olunmadıqları təqdirdə yaranan vəziyyət onların ünsiyyət dairələrinin daralmasına gətirib çıxarır. Əvvəl dostlarını itirirlər, sonra özlərinə yaxın adamlardan uzaqlaşır. Sosiofobların həyatı internet və mağazaya nadir hallarda getməklə məhdudlaşa bilər.

### **"Qapalı yerlərdən qorxu"**

Liftlə qalxmaq, tünelə daxil olmaq – klaustrofoblar üçün əlçatmazdır. Boğulma hissi belə adamları tez-tez açıq havaya çıxmağa məcbur edir. Otaqda olduqları zaman pəncərədən uzaq dururlar.

### "Heyvanlardan qorxu"

Zoofobiya – yer kürəsində ən çox yayılmış fobiyalardan biridir. Hörümçəkdən qorxu araxnofobiya (kimsə ilandan – ofifofobiya, kimsə qarışqalardan – mirmekofobiya). Bəzən uşaqılıq dövründə yaranmış fobiyalar uşaq böyüdükcə, yox olub gedir.

### "İldırım qorxusu"

Brontofobiya – yalnız insanlarda deyil, heyvanlarda da təsadüf olunur. İldırımın zərər vermədiyini bildiklərinə baxmayaraq, belə insanlar ildırım zamanı küçəyə çıxmaqdan qorxurlar. Bəzən, hətta onlar divan arxasında və ya şkafda da gizlənilir.

### "Zədə qorxusu"

Zədələrlə bağlı olan iki fobiya növü var: qemofobiya – qan qorxusu və tripanofobiya – iynəvurulmadan qorxu. Belə insanlar xəstəxanaya düşərkən bir çox hallarda huşlarını itirirlər. Çoxlarında həkimə mürciət edərkən təzyiq yüksəlir.

### "Xərçəng xəstəliyindən qorxu"

Kanserofobiya – xərçəng şişlərindən qorxu tez-tez rast gəlinən fobiya növüdür. Belə adamlar üçün başağrısı – beyin şişi, zəhərlənmə – mədə xərçəngidir. Kanserofoblar xərçəng xəstəliyinə düşər olmuş insanlarla ünsiyyətdən kənar qaçirlar.

## Fobiyaların korreksiya üsulları



Fobiyadan əziyyət çəkən bütün insanlar onları qorxudan hadisələrin sanki hal-hazırda baş verdiyi barədə fikirləşirlər. Fobiyadan müstəqil şəkildə xilas olan insanları tədqiq edən Bendler və Qrinder çox sadə və eyni zamanda, dərin bir kəşf edirlər. Onlar bu məsələyə aydınlıq gətirərkən fobiyadan azad olmuş insanların hər hansı bir qorxulu hadisənin başqa insanlarla və ya keçmişdə baş verdiyini hesab etdiklərinə diqqət yetirirlər. Göstərilən müəlliflər fobiyadan əziyyət çəkən insanlara öz qorxularına başqa prizmadan ya-

naşmağı təklif etməyi qərara alırlar. Onlar insana, onu narahat edən hadisənin keçmişdə və başqa bir şəxslə baş verdiyinə inanmağı, hadisənin beyindəki canlanmasını isə öz daxili aləmlərindən mümkün qədər uzaqlaşdırmağı məsləhət görürlər. Göstərilənlərin yerinə yetirilməsi nəticəsində qorxu çox qısa müddət ərzində yox olurdu. Burada əsas məsələ insanların bu və ya başqa vəziyyət haqqında fikirlərinin, baş verənlərə münasibətinin müəyyən edilməsindən ibarətdir.

**Nağıl terapiyası** vasitəsilə insan keçmişdə baş verən hadisələri öz təsəvvüründə dəyişdirə bilər. Xoşagəlməz hadisənin yerinə pozitiv hadisənin daxil edilməsi nəticəsində keçmiş hadisənin mənfi təsirini aradan qaldırmaq olar.

**Art-terapiya** üsulu ilə uşaq qorxudan azad olana kimi müxtəlif rəsmlər çəkir. Sonra uşaq bu şəkilləri yandırır, tullayır və ya cırır.

**Vizualizasiya üsulları, qum terapiyası** süüraltını mənfi təsirlərdən azad edir.

Fobiyanın ən geniş yayılmış müalicə üsulu olan ekspozisiya-relaksasiya və şüurlu davranış terapiyası pasientin qorxu obyektinə yavaş-yavaş alışdırılmasına əsaslanır. Əgər insan itdən qorxursa, o zaman onu yavaş-yavaş itə öyrəşdirmək lazımdır. Əvvəl iti nəyəsə bağlı vəziyyətdə saxlamaqla, sonra isə açıq formada saxlamaq olar. Əlbəttə, ekspozisiya prosesindən əvvəl qorxunun səbəbini aşkar etmək lazımdır. Korreksiya tədbirləri yerinə yetirildikdən sonra pasient ekspozisiya üsulundan faydalana bilər.



Xüsusi fobiyalar – konkret vəziyyətlərdən və ya obyektədən qorxudur. Ailəli insanlarda belə fobiyalara daha çox rast gəlinir və qadınlar buna kişilərdən 2 dəfə çox məruz qalırlar. Qorxu obyektinə tez-tez rastlaşması insanın həyatına mənfi təsir edə bilər. İlan, həşərat, təyyarədə uçuş, itlər, eskalatorlar, hündürlük və qapalı yerlərlə bağlı spesifik fobiyalar bütün yaşlarda rast gəlinə bilər.

Qorxduğu obyektlərlə həyatda çox az üzləşən spesifik fobiyalı insanların sadəcə yardıma ehtiyacları olur. Fobiyalar insanın həyatına nüfuz etdiyi təqdirdə isə belə xəstələr yalnız psixoterapiya ilə deyil, həmçinin dərmanlarla da müalicə olunmalıdırlar. Balaca uşaqlara psixotrop dərmanlar istisna hallarda verilə bilər.

Şüurlu davranış terapiyası ənənəvi davranış terapiyasına şüurlu yanaşmanı əlavə edir. Bu, insanların fikirlərini, davranışını, real həyata münasibətini dəyişdirməyə, əzələlərini yumşaltmağa və orqanizmi gərginlikdən azad etməyə kömək edir.

Şüurlu davranış terapiyasının əsas məqsədi desentizasiyadır (tərbiyə etmək). Desentizasiya zamanı insan qorxduğu obyektə yaxınlaşdırılır və nəticədə, insan bu obyektə öyrəşir və fiziki qorxu aradan qalxır. Məsələn, ilandan qorxan adam ilan şəklinə baxmalıdır. Şəklə baxan adamın üzündə ifadə olunan qorxu yox olan kimi ona videoçarx da göstərilə bilər. Bu dəfə də qorxu əlamətləri (yüksək ürək döyüntüsü və tərləyən ovucular) yox olana qədər hər kadr təkrarlanır. Belə terapiyanın sonunda insa, hətta heç bir qorxu hiss etmədən ilana toxuna da bilər. Pasientlərin 75 %-də müalicədən sonra nəzərə çarpan dərəcədə yaxşılaşmalar müşahidə olunur.

Psixoloqların istifadə etdiyi digər üsullardan biri də təzyiq göstərilməsidir. Bu üsulun mahiyyəti insanda mənfi hisslər yaradan obyekt, və yaxud da vəziyyətlə onun qarşı-qarşıya qoyulmasıdır. Narahatlıqdan azad olana qədər insan öz fobiyası ilə təkbətək qalır.

### **Relaksasiya**

Relaksasiya (lat. relaxatio – zəiflətmə, taqətdən salma) – psixoloji gərginliyin aradan qaldırılması ilə müşayiət olunan əzələlərin dərin zəiflədilməsidir. Relaksasiya iradi və qeyri-iradi ola bilər. Qeyri-iradi relaksasiya (skelet əzələlərinin tonusunun azalması) xəstəlik və ya xüsusi dərmanlar nəticəsində yaranmış patoloji vəziyyətdir.

### **İradi relaksasiya (nəzəri yanaşma)**

İnsanın idrakı və bədəninin bir-biri ilə üzvi surətdə sıx bağlı olması fikri əzələ relaksasiyasının nəzəri əsasını təşkil edir. Əsəbi gərginlik keçirən insanın əzələlərinin də gərgin olduğu və əksinə, insan əzələləri gərgin olduğu zaman onun beyninin də gərginləşdiyi ehtimal olunur. Deməli, bədəni gərginlikdən azad etmək üçün beyni gərginlikdən azad etmək lazımdır və ya əksinə. Psixoloji gərginliyin azaldılması isə fiziki cəhətdən əzələlərin sakitləşməsinə gətirib çıxarır. Relaksasiya məhz bu nəticənin həyata keçirilməsi ilə məşğul olur.

Relaksasiyanın sistemativ seanslarının insana xeyri müasir psixoterapiya tərəfindən təsdiqlənmişdir. Hətta müasir psixoterapevtik üsulların əsasını məhz relaksasiya təşkil edir. XX əsrin ikinci yarısında insan həyatının tempi xeyli sürətləndiyindən və yuxu üçün ayrılmış vaxt azaldığından insan daha çox stressə məruz qalır. Psixoloji stresin insana dağıdıcı təsiri çoxdan subut olunmuşdur. Gündəlik stresslərə qarşı əzələ relaksasiyası vacib və səmərəli vasitədir.

### Əzələ qrupları

Nəzəri olaraq bütün əzələlər relaksasiya oluna bilər. Boşaldılması məsləhət görülən 4 qrup əzələ var:

- Ürək əzələsi (ürəyin dayanması klinik ölümə səbəb ola bilər).
- Diafraqma (nəfəsin dayanması, beyində oksigen çatışmamazlığına səbəb ola bilər, bu isə beynin zədələnməsi deməkdir).
- Sidik kisəsinin əzələləri (relaksasiya, sidik kisəsinin gözlənilməz boşalmasına gətirə bilər).
- Bağırsaq əzələləri (bu əzələlərin zəiflədilməsi bağırsaq keçməzliyi və yaxud da boşalmasına gətirə bilər).

### Relaksasiya texnikası

Relaksasiya ilə məşğul olarkən ən vacib anlayışlardan biri də generalizasiya, yəni relaksasiyanın təsirinin yayılmasıdır. Natamam və qeyri-sistemativ relaksasiya seansları müvəqqəti və yarımçıq nəticə verir. Yalnız sistemativ və düzgün dərslər davamlı təsirə malikdir. Bunun nəticəsində insanda əzələ və psixiki gərginliyin azalması, stressə qarşı müqavimət, diqqətin artması və başqa müsbət hallar, yəni generalizasiya baş verir.

Generalizasiyaya nail olmaq üçün aşağıdakı qaydalara riayət olunması zəruridir:

İlk iki ayda dərslər gündəlik olmalıdır, sonra dərslərin həftəlik sayını 2-yə endirmək olar. İkinci ay isə gündə bir dəfə olmaqla 20 dəqiqə məşğul olmaq kifayət edir. Təcrübə artdıqca bu müddəti tədricən gündə 10-15 dəqiqəyə endirmək olar. Yuxudan sonra, yeməkdən qabaq, yatmaqdan qabaq – bu, re-



laksasiya ilə məşğul olmanın ən yararlı vaxtlarıdır. Mədə dolu olan zaman relaksasiya ilə məşğul olmaq düzgün deyil.

Relaksasiya üçün sakit, rahat yer seçin. Kənar səsləri batırmaq üçün müxtəlif səslərdən ("ağ səslər") istifadə edə bilərsiniz (məsələn, ventilyatoru qoşun, ya da şalalənin səsini dinləyin). Telefonu söndürün və xahiş edin ki, heç kim sizi narahat etməsin. Temperaturun normal və güclü işıq olmaması məsləhətdir.

Rahat və sərbəst vəziyyət alın. Uzanmaq və yaxud da meditatif pozada oturmaq olar. Uzanmış vəziyyətdə yastıqdan istifadə etməyin, sadəcə, başınızı yan tərəfə qoyun. Gözlərinizi bağlayın. Dar paltar və narahat zinət əşyalarını çıxarmaq məsləhətdir.

### Proqressiv əzələ relaksasiyası

Bu səmərəli relaksasiya üsulu 1920-ci ildə E. Cakobson tərəfindən yaradılmışdır. Bu üsul əzələnin gərgin vəziyyətinin zəiflədilmiş vəziyyətlə əvəzlənməsi faktı əsasında qurulur. Deməli, bütün əzələlərin dərin relaksasiyası nail olmaq üçün eyni vaxtda, ya da ardıcıl şəkildə onlara çox güc vermək lazımdır. Dr. Cakobson və onun davamçıları hər əzələni 5-10 saniyə ərzində gərginlikdə saxladıqdan sonra fikrin 15-20 saniyə ərzində yaranmış əzələnin boşalması hissində cəmləşdirmək lazım olduğunu təklif edirlər. Cakobson tərəfindən 200-ə qədər əzələlərin maksimal gərginləşdirilməsi üçün xüsusi məşğələlər yaradıldı. Müasir psixoterapiyada əzələlərin 16 qrupunu ardıcıl şəkildə gərginləşdirmək lazımdır:

Əsas əl və ön bazu əzələləri (yumruğu mümkün qədər maksimal dərəcədə inadla sıxın və istənilən istiqamətdə əli əyin).

Əsas çiyin əzələləri (qolunuzu dirsəkdən qatlayın və dirsəyinizi bədəninizə və ya ən yaxın səthə – çarpayıya, dirsəkaltına və s. basın).

Qeyri-əsas əl və ön bazu əzələləri.

Qeyri-əsas çiyin əzələləri.

Üzün yuxarı hissəsinin əzələləri (qaşlarınızı mümkün qədər yuxarı qaldırın və ağızınızı geniş açın).

Üzün orta hissəsinin əzələləri (inadla gözlərinizi qıyın, qaşqabaqlı baxın və burnunuzu sıxın).

Üzün aşağı hissəsinin əzələləri (alt və üst çənələri inadla bir-birinə sıxın və ağızınızın küncələrini qulaqlarınız tərəfə çəkin).

Boyun əzələləri (çiyin oynaqlarınızı mümkün olduqca qulaqlarınıza tərəf qaldırın və həmin vəziyyətdə çənənizi sinənizə tərəf əyin).

Sinə və diafraqma əzələləri (dərindən nəfəs alın, dirsəklərinizi qabağa çəkin və onları sıxın).

Kürək və mədə əzələləri (qarın əzələlərini sıxın, kürək sümüklərini bir-birinə yaxınlaşdırın və kürəyi əyin).

Dominant (əsas) omba (dizi yarıbağlı vəziyyətində saxlayaraq, ombanın qabaq və arxa əzələlərini sıxın).

Dominant (əsas) baldır (ayaq altını özünüə tərəf dartın və ayaq barmaqlarınızı bir-birindən ayırın).

Dominant (əsas) ayaq (topuq oynaqını dartın və ayaq barmaqlarınızı sıxın).

Qeyri-dominant (qeyri-əsas) omba.

Qeyri-dominant ( qeyri-əsas) baldır.

Qeyri-əsas ayaq.

"Dominant" ("Əsas") sözü altında sağ əl ilə işləyənlər üçün sağ əl və sol əl ilə işləyənlər üçün isə sol əl nəzərdə tutulur.

Digər üsullar da mövcuddur, ancaq 16 qrup əzələnin işlənməsi üçün yuxarıda göstərilənlər kifayət edir.

### Tənəffüs

Bu sadə və səmərəli hesab olunan bir üsuldur. Aşağıda verilən üsulla 10 dəfə nəfəs alın:

Qarın tam "şişənə" kimi burundan yavaş-yavaş hava alın, bir neçə saniyə havanı ağ ciyərlərinizdə saxlayın. Sonra havanı ağ ciyərdən tam boşalana kimi ağzınızdan buraxın. Bu sikli təkrarlayın.

Bu üsul qanda oksigeni artırır və düzgün nəfəs almağı öyrədir. Müasir tədqiqatlar gərgin və utancaq insanların daha dayaz nəfəs aldıqlarını və onların ağ ciyərlərinin tam işləmədiklərini göstərir.

Aşağıda təqdim olunan üsul ən qədim nəfəs üsuludur. Gündə 1-3 dəfə fasilələrlə 10 tənəffüs hərəkəti etmək lazımdır:

Burundan yavaş-yavaş nəfəs alın və 5-ə kimi sayın. Bir neçə saniyə fasilə edin (nəfəs almayın) və 5-ə kimi sayın. Sonra yavaş-yavaş havanı ağzınızdan buraxın və 5-ə kimi sayın. Bu mərhələləri təkrarlayın. Şərq mütəfəkkiri Şri Şrt Ravvi Şankar da, həmçinin həyəcan, narahatlıq, qəzəb vaxtı göstərilən üsuldən istifadə edilməsini məsləhət görür.

# UŞAQ AUTİZMİ

## Simptomlar

Başqaları ilə sosial qarşılıqlı münasibətlərdə üzə çıxan keyfiyyət dəyişiklikləri aşağıda təqdim olunanların beşindən ən azı ikisi ilə təcəssüm olunduqda uşaq autizmindən söhbət gedə bilər:

- Başqaları ilə ünsiyyət zamanı gözün içinə baxmamağı, üz cizgilərinin vəziyyəti, oturuşu və bədən hissələrinin hərəkətlərindən düzgün istifadə etməyi bacarmamaq.

- Eyni maraqların, emosiyaların və birgə fəaliyyətin olmasına baxmayaraq, həmyaşıdları ilə ünsiyyəti inkişaf etdirə bilməmək.

- Stress, ya da çətinlik zamanı başqa insanlardan yardım və dəstək gözləməmək.

- Başqa insanlar stress, ya da çətin vəziyyətdə olan zaman onlara dəstək olmaq.

- Daxildən yaranan sevinc, nailiyyətlər və maraqları başqa insanlarla bölüşməyi bacarmamaq.

Ünsiyyətdə yaranan keyfiyyət dəyişiklikləri aşağıdakılardan biri və ya bir neçəsində əks olunur:

- Danışmaq qabiliyyətinin geri qalması, ya da ümumiyyətlə, olması. Mimika və jestlərdən istifadə edilməməsi.

- Həyatının ilk çağlarında müxtəlifçeşidli spontan təsəvvür edilən və ya sosial imitasiya oyunlarında iştirak etməmək.

- Söhbəti başlamaq, ya da davam etmək qabiliyyətinin olmaması.

- Sözlərin eyni qaydada və ya təkrarlanan istifadəsi.

Maraqların, fəaliyyətin və ya davranışın məhdud, stereotip və ya təkrarlanan tipləri aşağıdakılardan ən azı biri ilə təcəssüm olunur:

- Stereotip və məhdud maraqların növləri üzrə aktiv fəalliyət.

- Funksional olmayan spesifik hərəkətlər ardıcılığına tabe olmanın daim diqqəti cəlb etməsi.

- Stereotip və təkrarlanan mexaniki hərəkətlər.

- Obyektlərin və ya oyuncaqların funksional olmayan hissələri ilə əməliyyatlar.

Həyatının ilk 3 ilində inkişaf pozuntuları mövcud olanlara düzgün diaqnoz qoymaq mümkündür.

Autizmdə tez-tez üzə çıxan, ancaq diaqnozun qoyulması üçün əsas hesab olunmayan müəyyən simptomlar mövcuddur. Bununla belə həmin simptomlara da diqqət yetirilməsi vacibdir. Bu – hiperaktivlik (uşaq, ya da yeniyetmə dövründə), eşitmə qabiliyyətinin hiper (yüksək) və hipo (alçaq) həssaslığı və səsə qarşı müxtəlif reaksiyalar (ilk 2 yaşında dəqiq biruzə verilir, ancaq bir qayda olaraq böyüklərdə daima və ya dövrlərlə mövcud olur), toxunmaya yüksək həssaslıq, yemək vaxtı qeyri-adi vərdişlər, qeyri-qida məhsullarının qəbulu, özünə xəsarət yetirmə, ağrı hissinin az olması, aqressiv hərəkətlər və əhvalın dəyişməsi. Bu simptomlar autizm xəstələrinin 33%-də olur.

Holdinq terapiyası autik uşaqları olan ailələrə psixoloji kömək forması kimi istifadə olunur.

Erkən uşaq autizmi (EUA) dizontogenezin ağır forması olub, uşağın ətraf mühitlə və ilk növbədə öz yaxın adamları ilə əlaqəsinin pozulması nəticəsində inkişafının ləngiməsi və pozulması kimi özünü göstərir və bu, psixoloqun qarşısına ümumilikdə autik uşağın ailəsinə kömək etmək məqsədini qoyur.

## Korreksiya üsulu

### Holdinq üsulu

Bu üsul 1983-cü ildə (holdinq – saxlamaq) həkim M.Welch tərəfindən yaradılmış sadə psixoterapevtik texnikadır. Xüsusi təyin edilmiş vaxtda ana uşağını qucağına götürür və bərk qucaqlayır. Uşaq ananın dizləri üstündə elə oturmalıdır ki, ananın onun gözlərinə baxmaq imkanı olsun. Uşağın müqavimət göstərməsinə baxmayaraq, ana qucağında saxlamaqda davam etdiyi oğluna və ya qızına öz nəvazişini zəiflətməyərək, uşağa olan sevgi və hisslərini bildirir, bu və ya digər problemi necə həll etmək istəyindən bəhs edir.

Holdinq terapiyası təkrarlanan prosedurlardan ibarətdir – uşağın öz valideynlərinin qucağında tam rahatlanana (fiziki və emosional cəhətdən) qədər saxlanılmasıdır. Belə saxlanılmanın psixoloji əsasını autik uşaq üçün adi hesab olunan ünsiyyətdənqaçma xüsusiyyətinə qarşı qoyulması təşkil edə bilər. Uşağın hərtərəfli və normal inkişafı ana ilə sıx ünsiyyətsiz mümkün deyil. Ana ilə başlanan ünsiyyət sonradan ahəngli şəkildə cəmiyyətlə ünsiyyətə çevrilir. Bəzi ölkələrdə (efioplarda və eski-

moslarda) ana ilə münasibətlər böyük dəyər sayılır. Ana ilə ünsiyyətin pozulması uşaq üçün ağır fiziki və psixiki itkilərlə nəticələnə bilər.

Autik uşaqla əlaqə qurmaq ana üçün çox çətinidir. Belə uşaqlar ananın gözlərinə baxmır, təbəssümünə təbəssümlə cavab vermirlər və s. Buna görə də uşaqda inkişaf üçün zəruri olan göz, səs, bədənle kontakt olmur. Belə uşağın ana ilə ünsiyyətdə olmaması, onun çətin vəziyyətlərində – ağrı çəkdiyi və ya qorxduğu zaman ananın kömək etməsinə imkan vermir. Ağrılara, psixoloji narahatlığa autik uşaqlar stereotip hərəkətlər, "donmaqla", "qurumaqla" cavab verirlər. Ana, adətən, bunun səbəbini anlaya bilmir. Holding terapiyası məhz ananın təbii qucaqlama instinktində uşağı öz yanında saxlayıb, onu anlamaq, sakitləşdirmək və əlaqə yaratmaq imkanı üzərində qurulur.

Qucaqlamanı öz azadlığının məhdudiyəti kimi qiymətləndirən uşaq sərt müqavimət göstərir. Bu zaman ananın nə deməsindən, hansı emosional arqumentlərdən istifadə etməsindən çox şey asılıdır. Valideynlər uşağa öz sevgisi, marağı, onunla danışmaq, olmaq və oynamaq istəyini bildirərkən və başa salarkən uşağın qorxusu və müqaviməti yoxa çıxır. Holding terapiyası zamanı valideynlərin əsas məqsədi uşağı, sadəcə, cismən saxlamaq deyil, daha çox emosional körpü qurmaq, valideynlərlə bir yerdə olmağın vacibliyini izah etməkdir.

Holding 3 hissədən ibarətdir.

■ Konfrontasiya ■ Müqavimət ■ İcazə

Adətən, uşaq holdingə müqavimət göstərir, amma, gün ərzində bu prosedurun başlanmasını gözləyir. O, proseduraya başlamamaq üçün çox səbəb tapa bilər. Nəhayət, ana uşağı qucağına götürdükdən sonra aktiv müqavimət mərhələsi başlayır. Bu mərhələ valideynləri qorxutmamalıdır. Məhz həmin mərhələnin olması, holdingin rahat keçəcəyinə işarədir. Həmin anda uşağın ağlamasına və müqavimətinə baxmayaraq, heç bir şəkildə uşaqdan ayrılmaq olmaz. Bu zaman uşağın çox sərt hərəkətlər etməsi, dişləməsi, tüpürməsi, cırmaqlaması, qışqırması və hətta anaya pis sözlər deyə bilməsi də istisna olunmur.

Ananın düzgün reaksiyası – uşağı sakitləşdirməsi, onu çox sevdini deməsi və məhz çox sevdiyindən onu buraxmayacağını bildirməsidir. Müxtəlif vaxt ərzində davam etməsi mümkün olan 2-ci mərhələdən sonra 3-cü – icazə mərhələsi gəlir. Bu mərhələdə uşaq sakitləşir və ana

ilə ünsiyyət qurur. Onun üzünə təbəssüm qonur, nəvaziş göstərir və ana ilə uşaq öz sevgilərini bir-birinə bildirərək müxtəlif mövzularda danışırlar ( M.Welc "Holding time" N.Y., 1988).

### Vizualizasiya üsulu "Sevgi hədiyyəsi"

Vizualizasiya üsulu 2004-cü ildə yaradılmış çox sadə bir üsul olub, psixoloqun uşaqla fərdi qaydada iş aparması ilə yanaşı ayrıca olaraq valideynlərlə də psixoloji iş aparılmasını nəzərdə tutur. Psixoloq bu üsulla öz uşaqlarına yardım etməyi valideynlərə təklif edir. Tətbiq olunan üsulun köməyi ilə valideyn-uşaq, uşaq-valideyn əlaqələri gücləndirilir, uşaq qapalı vəziyyətdən çıxarılır.

**Şərtlər:** Hər valideyn vizualizasiyanı gün ərzində 3-5 dəfə olmaqla, hər dəfə 3-5 dəqiqə sərf edərək həyata keçirir.

### Qum terapiyası və onun üstünlükləri

Bir misal gətirək: Pedaqoq işə başlayır və uşaqlar qumun üzərində əl izləri qoyurlar. Böyüklərdən biri öz təəssüratlarından bəhs edir: "Mənə yaxşıdır. Qumun istilyini hiss edirəm. Barmaqlarımı tərpedən zaman xırda qum dənələrini hiss edirəm. Bəs sən nə hiss edirsən?" İndi, başqasının nə danışdığını eşidəndən sonra, uşaq öz hissələrini bildirməyə çalışır. Əgər o, hissələrini ifadə etmək üçün söz tapa bilmirsə, o zaman pedaqoq ona suallar verərək, kömək edir. Bu suallara ən azı, "hə" və ya "yox" cavablarını alır. Sonra pedaqoq əllərini ovucları yuxarı olmaqla çevirir və yenidən öz hissələri haqqında danışır. Tədricən tapşırıqlar mürəkkəbləşir. Hər uşaq üçün korreksiya məqsədini daşıyan məntiqi, sensor və nitq və s. fərdi tapşırıqlar yaradılır.

Məsələn:

- Qumun səthindən ilan kimi və ya maşın kimi şütümək.
- Müxtəlif naxışlar yaratmaq – günəş, kəpənək, A hərfi və ya hər hansı bir söz.
- Sol və sağ əlin hər bir barmağı ilə sıra ilə qumun üstündə hərəkət etmək.
- Qumu barmaqların arasından keçirmək, ya da bir çimdik qumdan balaca bir xətt çəkmək.
- Xüsusi məntiqi qaydada quruluşu və ölçüsünə görə fərqli olan daşları və təbii materialları qumun üzərində yerləşdirmək.

- Fiquru qum yollarından ibarət labirintdən keçirmək.
- Daşları saymaq və qumda riyazi məsələləri həll etmək.
- Fişkalarla müəyyən bir bir həndəsi fiqur qurmaq.
- Qumu ələkdən keçirmək, firça və ya cubuq ilə naxış çəkmək, qumu qıflardan keçirmək və s.

Qum terapiyası (QT) ümumi relaksasiyaya, hərəkət stereotipləri və qıcıqlanma hərəkətlərindən azad olmağa, diqqətin artırılmasına, məntiqin və nitqin inkişafına yönəlmiş üsulları özündə birləşdirir. QT uşaq psixikasının inkişafında çox mühüm rol oynayır. Birincisi, emosional vəziyyəti tənzimləyir. İkincisi, QT toxunma hissiyyatının və əllərin kiçik motorikasının inkişafı ilə yanaşı uşaqları özünü dinləməyə və öz hissiyyatlarını, duyğularını söyləməyə alışdırır və bu da nitqin, diqqətin və yaddaşın güclənməsinə xidmət edir. Ən əsası budur ki, uşaq öz hərəkətlərini təhlil etmək imkanı qazanır, başqalarını və özünü başa düşməyi öyrənir. Müsbət ünsiyyət təcrübəsi bu yolla yaranır.

Proyektiv oyunlar uşaqların yaradıcılıq qabiliyyətini və fantaziyasını inkişaf etdirir, onun daxili istedadı üçün qapılar açır. QT çox progressivdir, aromaterapiya və musiqi terapiyası ilə gücləndirildikdə isə daha böyük imkanlar təqdim edir.

Qumla məşğələlər, xüsusi seçilmiş musiqi parçalarının səsləndirilməsi ilə keçirilir. Hər fəaliyyət növü və xəstəlik üçün fərdi musiqi parçası seçilir. Bu, beyində müxtəlif şöbələrin stimullaşdırılması üçün vacibdir.

Musiqi terapiyasının təsiri elmi cəhətdən sübut olunmuşdur. Musiqi alətlərində ifa zamanı yaranan səs dalğaları insan beyninin müəyyən hissələrinə təsir edərək, orada rezonans yaradır. Bu öz növbəsində, beynin funksiyalarına müsbət təsir edərək, geniş spektrdə xəstəliklərin müalicəsini asanlaşdırır.

Musiqi əsərləri mürəkkəb dalğa təbiətlidir və insanın müxtəlif hiss orqanlarına təsir edir.

Musiqini eşidərkən yaranan reaksiyalar aktiv şəkildə insanın psixosomasiyal vəziyyətinə təsir edir. Emosiya reaksiyaları müəyyən hormonal və biokimyəvi dəyişikliklərə səbəb olur ki, bu da insan orqanizminə təsir edir və beynin işini fəallaşdırır.

Uşaq səslərə qarşı həssasdırsa, stimullaşdırma ya aşağı, ya da yuxarı tezlikli səs dalğaları ilə aparılır. Bundan başqa təbiət səslərindən (dəniz, çay, şalələ səsi, quşların nəğməsi və s.) və uşağın öz səsndən də istifadə edilir.

## VALIDEYNLƏR ÜÇÜN İNFORMASIYA

### Valideynlər üçün məlumat

- Uşağı tənqid edirlərsə, o, başqalarını günahlandırmağı öyrənir.
- Təhlükəsizlik hissi ilə yaşayan uşaq özünə inanmağı öyrənir.
- Düşmənçilik hissi ilə əhatə olunan uşaq dalaşmağı öyrənir.
- Uşağı başa düşürlərsə, o, sevməyi öyrənir.
- Qorxu hissi ilə yaşayan uşaq həyəcanlı olur.
- Uşağa etimad göstərirlərsə, o, öz qarşısına məqsəd qoymağı öyrənir.
- Uşağı dəstəkləyirlərsə, o, özünü sevməyi öyrənir.
- Uşaq qısqançlıq hissi ilə rastlaşırsa, o, özünü günahkar saymağı öyrənir.
- Uşaq mehribanlıqla əhatə olunan mühitdə yaşayarsa, o, dünyanın yaşamaq üçün yaxşı yer olduğunu öyrənir.

### Uşağımıza hörmətlə yanaşın

Bəzən böyüklər elə fikirləşirlər ki, uşaqlar balaca olduqlarına, az bilik və təcrübəyə malik olduqlarına görə heç nə başa düşməzlər. Halbuki balacalar da eyni hissləri yaşayırlar və onlar daha zəif və həssas olurlar. Böyüklərin xətrinə dəyən, onları yaralayan sözlər və əməllər eyni ilə uşaqlara da təsir edir. Ləyaqət hissi, hətta yeni doğulan körpə uşaqda da mövcuddur. Uşağa ünvanlaşmış sözlərin onun ləyaqətinə toxunmasından ehtiyat edirsinizsə, özünü belə bir sual verin: "Məgər mən həmin sözləri və bu tonla öz yaxın dostuma deyə bilərəmmi?" Cavab mənfidirsə, deməli, bu sözlərdə hörmət əlaməti yoxdur! Bəzən uşaq münasibətdə hörmətsiz sözlərdən çox istifadə edildiyindən artıq bunlar vərdiş şəklini alır.

### Uşaq itaətsizliyinin 4 səbəbi

Bütün valideynlər uşaq itaətsizliyi ilə qarşılaşırlar. Uşaqılıq dövrü üçün bu, təbii görünə bilər. Amma şiltaqlıqlar çoxaldıqca, ana yorulmağa başlayır. Bəzən onlar arasında küsülülüyün və göz yaşlarının sonu görünür.

"Mənim uşağım niyə mənə qulaq asmır?!" kimi əzabverici bir suala düzgün cavab tapmaqdan ötrü



hazırkı məqamda keçirdiyiniz hissləri başa düşməyə cəhd göstərin. Son dəfə baş vermiş hadisəni yadınıza salın. Sizi hansı hisslər bürümüşdü? Qəzəb, inciklik, qıcıqlanma və daha nələr? Psixoloqlar uşağın sözə baxmamasının, həmin anda valideynlərin keçirdiyi hisslərdən asılı olduğunu qeyd edirlər. Bu iddiada böyük bir həqiqət gizlənilir. Axı uşaq və valideynlər arasında müəyyən energetik əlaqə mövcuddur. Gəlin, müxtəlif vəziyyətləri təhlil edək.

1. Uşağın hərəkətləri, davranışı sizdə qıcıqlanma hissi yaradırsa, bu, hər şeydən öncə sizin uşağınızın diqqət və qayğıya ehtiyacı olduğuna bir işarədir. Məsələn, siz səhər sübhədən yemək hazırlayırsınız, ev yığışdırırsız. Siz əsas vaxtınızı və diqqətinizi ev işlərinə yönəldirsiniz, uşaq isə sizin fikrinizi yayındırır, diqqətinizi özünə çəkməyə çalışır. Bu halda, şiltaqlıqlar uşağın heç olmasa, mənfi tərəfdən də olsa, valideyninin diqqətini özünə çəkməyə yönəldilmiş səyin təzahürüdür.

2. Əgər uşağın itaətsizliyi ucbatından sizi qəzəb hissi bürümüşdürsə, bunun səbəbi çox güman ki, ona həddən artıq qayğı göstərilməsindədir. Bu zaman uşaq etdiyi hərəkətlərlə, hətta bunlar sağlam məntiqə əsaslanmamış və təhlükəli olsa belə, müstəqil qərar vermək və istədiyi addımları atmaq arzusunda olduğunu nümayiş etdirir. Belə vəziyyətlərdə uşağın diqqətini, marağını başqa məsələyə, ya da oyuna yönəltməyə çalışın.

3. İnciklik hissi, uşağın qisas almaq istəyinin olduğunu göstərir. Qisasın səbəblərinin sayı çox ola bilər: sərt töhmət, qardaşa və ya bacıya olan münasibətə görə qısqanclıq və s. Bu zaman uşağın hərəkətlərini idarə edən – "Mənə pislik edən, özü pislik görəcək." fikridir. Belə hallarda uşağı əzizləmək, qucaqlamaq və öz sevginizi göstərmək vacibdir.

4. Bəzi hallarda uşaq hamıdan küsür və bu, onun özünə inamsızlığının əlamətidir. Bu, uşağın çoxsaylı cəhdlərinə baxmayaraq məqsədinə çata bilməməsindən irəli gələ bilər. O, özünə inamını itirir və bir çox şeylər ona maraqsız görünür. İndi o, hamıya özünün laqeydliyini və yaxşı insan olmaq istəyinin yoxluğunu göstərir. Belə olan halda uşağın özünə inamını artırmaq, onu tərifi etmək lazımdır.

Uşağı başa düşmək üçün onun hisslərini və emosiyalarını diqqətlə nəzərdən keçirmək lazımdır. Onun hərəkətləri və davranışı – bizim ona münasibətimizin və sevgimizin güzgüsüdür.

## Meditasiya "Sevgi hədiyyəsi"

Yer üzərində, hətta bütün kainatda ən ülvi, bütün hisslərin birincisi və müqəddəsi məhəbbət hissidir. O, insanı canlandırır, ona yeni həyat verir. İnsanı düzgün istiqamətə yönəldərək onun inkişafını sürətləndirir:

Eşqdır mehrabı uca göylərin,  
Eşqsiz, ey dünya, nədir dəyərin?!  
(Nizami Gəncəvi)

Bu – sevginin çox geniş mənada ifadəsidir və bunu yalnız əks cinsin nümayəndələrinin bir-birinə qarşı olan hissləri kimi başa düşmək düzgün deyil. Bu hissın ən ülvi, təmiz forması valideynin uşaqlarına – ananın balasına olan sevgisidir. Həmin hiss qeyri-şərti və səbəbsizdir.



### Metodun təsviri:

Vizualizasiya metodu məqsədə çatmanın ən effektiv üsulu hesab olunur. Təsəvvür edin ki, sizin ürəyinizə sevgi şalələsi tökülür. Özünüzün bu hisslə dolduğunuzu, bu hissə çevrildiyinizi hiss etməyə çalışın. Bu hiss sizi sakitləşdirir, sağaldır, həyatınızı sevinc, sağlamlıq, sakitlik hissi ilə doldurur. İndi isə metodun məğzi barədə: – "Öz uşağına sevgini ötür".

**Təsəvvür edin ki, böyük bir sevgi şalələsi sizin ürəyinizə və oradan uşağınızın ürəyinə tökülür.**

Fikrinizi öz uşağınıza olan məhəbbətinizə yönəldin. Təsəvvür edin ki, öz hisslərinizi ifadə edərək uşağınızı sevindirirsiniz. Ona oyuncaq hədiyyə etdiyinizi, onun necə xoşbəxt olduğunu və sizi necə çox sevdiyini təsəvvür edin.

Bu vizualizasiyanı 5 dəqiqə olmaqla gündə 3-5 dəfə təkrar edin.

Bu metoddan autizmin bütün mərhələlərində istifadə etmək effektivdir. Uşaq öz valideynləri ilə münəqişə yaradan hallarda da bu metod əhəmiyyətlidir. Həmçinin bu metoddan uşağınızın özünü xoşbəxt hiss etməsi üçün istifadə edə bilərsiniz.

Diqqətli valideyn bir müddətdən sonra uşağında müsbətyönümlü dəyişikliklər görəcək. Bu metodun heç bir zərərli təsiri yoxdur.

Bu metoddan autizm, qapalılıq, hiperaktivlik, güclü qorxu hissi, gecə qorxuları, aqressivlik zamanı istifadə etmək faydalıdır.

Autizmdən əziyyət çəkən uşaqlar üçün bu meditasiya belə nəticə verəcək:

I mərhələ. Uşaq sakitləşir.

II mərhələ. Uşaq artıq sizə maraq göstərir.

III mərhələ. Qapalıqdan yavaş-yavaş çıxır.

IV mərhələ. Uşağın hərəkətlərində ardıcillıq yaranır, başqalarının sözlərini və əməllərini düzgün qiymətləndirməyə başlayır.

***Qeyd.** Bu metoddan, həmçinin probleminiz olan insanla münasibəti düzəltmək üçün istifadə edə bilərsiniz. Bu halda, qısa vaxt ərzində probleminiz yaxşılığa doğru həll oluna bilər.*

### **Uşağın sözə baxmağa öyrədilməsinin 10 qaydası**

Uşaq psixikası təmiz bir kağız kimidir. Valideynlər bu kağıza davranışın əsas qaydalarını yazıya bilirlər. Ancaq sizin və uşağınızın rahatlığının sizin təsdiqlədiyiniz qaydalardan və tələblərdən asılı olduğunu unutmayın. İndi isə sizin üçün uşağa sözə qulaq asmağı öyrətməyin ən sadə yolları veririk:

1. Zərurət olmadan, təyin etdiyiniz qaydaları və tapşırıqları ləğv etməyin. Bəzi tapşırıqlar əmr şəklində olduğuna görə sözsüz yerinə yətirilməlidir. Məsələn, yatmaq vaxtıdır.

2. Xahiş və ya tapşırıq dəqiq və aydın olmalıdır. "Niyə belə səs-küy var?" əvəzinə, "Mənim vacib işim var, sakit ol. İndi öz otağında gedib rəsm çəkə bilərsiniz.", demək daha məqsədəuyğundur.

3. Tapşırıq verilən zaman uşağı qulaq asmağa və tapşırılan işi öz zamanında yerinə yetirməyə öyrədin. Əgər siz 5 dəfə "Televizoru söndür!" deyirsinizsə və bunun yerinə yetməsi üçün heç bir addım belə atmırsınızsa, uşaq sizin sözlərinizə fikir verməyəcək.

4. Valideynlər arasında uşağın davranış qaydaları ilə bağlı fikir ayrılığı olmamalıdır. Uşağın yanında hər ikiniz eyni fikri söyləməlisiniz. Uşağın etdiyi hərəkət ananı narazı edirsə, ata da narazı olmalıdır.

5. Uşağın valideynlərin sözünə baxmaması cəza ilə nəticələnməlidir. Eyni bir səhv təkrarlanmış olduqda, o daha sərt cəzalandırılmalıdır.

6. Bir şeyi dünən qadağan edib, bu gün onun icrasına icazə vermək olmaz.

7. Uşağa tez-tez tapşırıq verib, onun azadlığını tam məhdudlaşdırmaq olmaz. Uşaq səhv edə bilər və bu, normaldır, o, həyatın ən gözəl çağını – uşaqlıq dövrünü yaşamalıdır.

8. Uşağa onun qabiliyyət və bacarıq səviyyəsinə uyğun tapşırıqlar verilməlidir. Lap yüngül və ya lap çətin tapşırıqlar müsbət nəticə gətirməyəcək.

9. Ailədə münasibətlər hörmət əsasında qurulmalıdır. Uşaq və valideyn arasında hörmət olmalıdır. Ata uşağın anası haqqında pis söz deyirsə, gec-tez uşaqlar da bunu təkrarlayacaq.

10. Qızıl qayda: siz uşaqlarınız üçün nümunəsiniz. Uşağa qadağan etdiklərinizi özünüz etməyin. Hər şey sizin əlinizdədir.

### Uşaqların seksual oyunları

Uşaqların cinslərarası anatomik müxtəlifliklərə olan marağı, adətən, valideynləri narahat edir. Lakin bu, əbəsdir. Uşaqların tualetdə, hamamda olan digər uşaqlara və ya böyüklərə gizləndən baxmaları, həmçinin öz cinsiyyət orqanlarını nümayiş etdirmələri onların öz cinsi rollarını öyrənmək cəhdləri ilə bağlıdır.

2-5 yaşlı uşaqlar böyük həvəslə "evcik-evcik", "həkim" və s. oyunları oynayırlar. Onlar bu oyunlar zamanı ər-arvad münasibətlərinin təqlidi, müxtəlif bədən üzvlərinin öyrənilməsinə diqqət yetirirlər. Bəzən onlar bunun üçün yumşaq oyuncaq və gəlinciklərdən də istifadə edirlər.

Uşağın bu oyunlardakı iştirak motivi müxtəlif – erotik xüsusiyyətli, tədqiqat xarakterli ola bilər. Böyüklərin "uşaq erotomaniyası" ilə bağlı təşvişləri uşağın qadağan olunmuş nahiyəyə marağını daha da artırır. Valideynlərin çıpaqlığa sakit və səbirli yanaşmaları, həmçinin balacanı maraqlandıran mövzuları müzakirə etmələri və onun "xoşagəlməz sual"larını cavablandırmaları seksuallığa sağlam yanaşmanın formalaşmasına şərait yaradır.

İlk olaraq uşağın marağının nədən ibarət olduğunu öyrənməyə çalışın. Adətən, bu, anatomik xüsusiyyətlərlə, yəni qızlarla oğlanlar arasındakı fərqlə bağlı olan maraqdır. Belə hallarda uşağa insanın bədən quruluşunu izah etməyə və bu barədə söhbətlər aparmağa çalışın.

Balaca uşaqlar tez-tez özlərinin və ya digər uşaqların cinsiyyət orqanlarına toxunurlar. Əgər belə bir hala rast gəlmisinizsə, buna həyəcanla reaksiya vermək və yaxud da "pis uşağı" cəzalandırmaq lazım deyil. Çünki sizin bu neqativ reaksiyanız nəticədə çox ciddi komplekslər yarada bilər.

Uşaqlar arasındakı seksual oyunlar uşağın psixikası və inkişafı üçün tamamilə təhlükəsizdir. Məktəbəqədərki dövrdə cinsiyyət orqanları balacalar üçün onların barmaqları, əli və ya oyuncaqları ilə eyni rol oynayır. Yəni bu, ilk növbədə oyundur. Uşağın şüuru hələ etika normaları ilə tanış deyildir.

Bununla yanaşı, cəmiyyətdə qəbul olunmuş normalar uşaqların və valideynlərin sərbəstliyini müəyyən dərəcədə məhdudlaşdırır. Uşağı öz yaşıdları arasında pis vəziyyətə (o, mütləq seksuallıq barədə öyrəndiyi yenilikləri yaşıdları ilə bölüşəcək) salmamaq üçün valideynlər bu mövzu üzrə həddindən artıq açıq olmamalıdırlar. Həmçinin uşağın yaşadığı cəmiyyətin seksual mədəniyyətinin norma və adətlərini nəzərə almaq da vacibdir.

Əgər balacanın cinsi məsələlərə meyli sizcə normadan artıqdırsa, o zaman onu aktiv idman və ya dərnlərlə məşğul edin. Əgər sizcə bu da bəs etmirsə, onda uşaq psixoloquna müraciət etməyiniz məsləhətdir.

Uşaqlar qorxmağı valideynlərindən öyənirlər. Əgər ana itlərdən qorxursa, uşağın da onlardan qorxma şansı böyükdür. Həmin vəziyyət ildırım qarşısındakı qorxuya və digərlərinə də aiddir. Narahat anaların, yəni ətrafda hər şeydə öz uşağı üçün təhlükə görənlərinin uşaqları həddən artıq ehtiyatlı və qorxaq böyüyürlər. Bunun səbəbi isə hər addımda ananın xəbərdarlığıdır: "Ehtiyatlı ol! Maşın! Diqqətli ol! İt! ..." Beləliklə, uşaq narahatlıq içində, şüuraltı həmişə hər hansı təhlükə gözləyərək yaşayır.

### Hədsiz qayğı

Hədsiz qayğı uşaqda qorxuların yaranması ilə nəticələnə bilər. Həddən çox diqqət içində böyüyən uşaq həyatda sonradan qarşılaşdığı çətinliklərlə təkbaşına bacara bilmir. Belə uşaqlar təhlükə ilə qarşılaşmadıqlarına görə bir çox hallarda onlarda qorxular yaranır. Dünyanı kəşf etmək imkanından uşağı məhrum etmək, onu bütün təhlükələrdən qorumaq, yolunda olan bütün mənələri aradan qaldırılmaq – bütün bunlar uşaqda qorxuları yaranan səbəblər kimi çıxış edir.

Qorxulara bir çox hallarda, evdə tək tərbiyə olunan 7 yaşlı uşaqlarda təsadüf olunur. Məktəbə – yeni şəraitə düşən belə uşaqlar başqaları ilə ünsiyyətə daxil olmalıdırlar. Yanında valideynlərinin olmaması onlarda inamsızlıq və narahatlıq yaradır. Yeni dünyanın qaydalarını

başə düşməyən uşaqlar böyük çətinliklərlə üzləşirlər. Sözlə qorxutma halları, sərt davranış və fiziki cəzalarla müşahidə olunan hədsiz qayğı uşaqda yeni qorxuların yaranmasına gətirib çıxarır.

### Uşaqlıq dövründə onanizm

Pedaqoq və psixoloqlar, insanın öz həyatının ilk 6-7-ci ilində onun qalan hissəsinə nisbətən daha böyük yol keçdiyi haqqında fikrə gəlmişlər. Həmin illərdə formalaşan hər şey insanların bütün həyatı üçün bəzə rolunu oynayır. Cinsi özünüdərkətmə uşağın həyatının əsas hissələrindən biridir. Bəs uşaqlar cinsi məsələlərlə maraqlanarkən valideynlərin narahatlığının səbəbi nədir?

Yaddə saxlamaq lazımdır ki, böyüklərin və uşaqların cinsiyyət anlayışına yanaşmaları tamamilə fərqlidir. Uşaq üçün bu, özünü bu və ya digər cinsə mənsub insan, şəxsiyyət kimi dərk etmək, özünü digərlərindən fərqləndirməkdir. Belə olan təqdirdə, biz uşaqların tamamilə başqa bir şeylə maraqlandığının şahidi oluruq və ən əsası bu, normaldır.

Lakin valideynlər əgər detalları soruşur, maraqlanır, uşağı utandırırırlarsa, uşağın qavraması tamamilə dəyişir və o, çox maraqlı, həm də qadağan olunmuş bir sahəyə daxil olduğunu başə düşür. Hörmətli valideynlər, yaddə saxlayın: **uşaqların seksual oyunları onlara verilən cəzalar qədər zərərli deyil.**

Uşaq, adətən, ona verilən cəzanın səbəbini başə düşmür, lakin uşaqda həmişə belə bir hissə qalır: əgər onun hərəkəti səhvdirsə, deməli, onun yamsıladığı, ona yaxın olan böyüklər də nə isə düzgün olmayan, ədəbsiz bir şey edirlər. Bu, uşaq və valideynlər arasında psixoloji sərhəd yaradır və bu sərhəd müəyyən komplekslərin yaranmasına səbəb olur.

**Əgər uşağın fikrini seksual oyunlardan uzaqlaşdıraraq onu hər hansı bir şeylə maraqlandırsaq, o zaman bu oyunlar, adətən, qısa epizod kimi keçir və cinsi yetişkənlik dövründə bunlardan qeyri-müəyyən xatirələr qalır.**

Valideynlərin diqqətini başqa bir şey cəlb etməlidir: oğlanların oğlana, qızların isə qızlara uyğun maraqlara sahib olmaları daha vacibdir.

Öz cinsi mənsubiyyətini dərk etmə "Mən" in strukturuna aid edilir. Ən əsası isə uşaqlarda və böyüklərdə onanizmin tamamilə fərqli xüsusiyyətlərə malik olduğunu bilməliyik. İlkin təzahürləri 5-6 aylığında uşağın qəfildən gərginləşməsi, qızarması, sonra isə zəifləməsi ilə meydana çıxan

bu hal daha böyük uşaqlarda qəbz vəziyyətində gərginliyin cinsiyyət orqanlarına ötürülməsi zamanı baş verir və uşaq belə müsbət hissləri təkrar keçirməyə çalışır. Özlüyündə bu hal patoloji hesab olunmur. Adətən, problem böyüklərdə və onların münasibətində olur. Uşağın onanizmlə məşğul olduğunu görərkən böyüklər qorxu ifadə edərsə, uşaq özünün pis bir işlə məşğul olduğu, yəni özünün pis olduğu qənaətinə gəlir.

**Əgər onanizm gizli və qeyri-sistematik xarakter daşıyarsa, deməli, bu, sadəcə öz bədəninə öyrənmə oyunudur. Yox, əgər bu, sistematik xarakter daşıyarsa və uşaq bunu başqa adamların yanında edərsə, səbəblər daha dərinədir.** Onanizmin bu formasını barmaq sorma, dırnaqları yemə kimi patoloji vərdislərə də aid etmək olar. Onların patoloji olması qeyri-ixtiyari, zəhlətökən və gərginləşdirici xarakter daşımalarından irəli gəlir. **Patoloji onanizmin inkişafına təhrik edən əsas psixoloji səbəb valideynlərin emosional soyuqluğu, uşağın özünü gərəksiz hiss etməsidir.** Belə olan təqdirdə uşaq müsbət emosiya mənbəyini axtarmağa başlayır. Prosesin onanizm və ya barmaq sorma olmasından asılı olmayaraq ən əlçatan mənbə uşağın öz bədənidir. Əks vəziyyət də təhlükəlidir, yəni, əgər valideyn uşaqla həddindən artıq mehribandırsa, eyni nəticə yarana bilər. Xüsusi ədəbiyyatda **uşaq onanizminin yaranma səbəbləri** kimi aşağıdakılar göstərilir:

- Ekssudativ diatez.
- Bişməcə.
- Qurd xəstəlikləri.
- Dar geyim.
- Həddindən artıq gigiyenik normalara əməl olunması və ya əksinə buna qarşı laqeydlik.
- Şapalaq və döymə (cinsiyyət orqanlarına qanın axıb yığılması ehtiras, həyəcan yarada bilər).
- Məcburi yedirdilmə (cinsi nəhiyə reflektor olaraq ağızın selikli qişası ilə əlaqəlidir. Məcburi yedirdilmə zamanı ikinci zonanın aktivliyi azalır, nəticədə birinci, yəni cinsi nəhiyə aktivləşir).
- Valideynlərin emosional soyuqluğu.
- Özündən böyükləri yamsılama.

**Yuxarıdakı səbəblərin aradan qaldırılması üsulları** – ən əsas şərt onanizmin patoloji xarakter daşdığına əminlik hasil etməkdir. Bundan əlavə, valideynlər cinsi tərbiyənin aşağıdakı aspektlərini bilməlidirlər.

- Uşağa onun düzgün cinsi "Mən"ini anlamağa kömək etmək.
- Zəruri hallarda cinslərarası fiziki fərqlərin normallığını izah etmək.
- Heç bir halda uşağı əks cinsə aid uşaqla olan fiziki fərqlərinə görə danlamamaq.

- Uşağın fikrini bu mövzunun ədəbsiz olmasına yönəltməmək.

Z.Freydin araşdırmalarına qədər erkən və sonrakı uşaqlıq dövründə seksuallıq çox az işıqlandırılmış mövzu idi və bu səbəbdən, uşaqlarda vaxt keçdikcə seksual aktivlik yaranmasının istənilən uşağın (əvvəllər hesab olunduğu kimi yalnız "səhv tərbiyə olunmuş" uşaqların deyil) həyatının ayrılmaz və zəruri hissəsi olması faktı valideynlər üçün təəccüblü idi.

Bizim nəzərdən keçirdiyimiz yaş dövrünə aid uşaqların psixoseksual inkişafını Freyd infantil seksuallıq kimi qeyd edir. Onun bəzi göstəricilərini nəzərdən keçirək:

**1. Oral mərhələ** və ya sorma artıq çağalığ dövründə yaranır. Qidanın qəbul olunması istisna olunmaqla, ritmik təkrarlanan sorma hərəkətlərindən ibarətdir. Dodaqlar, dil, dərinin istənilən hissəsi sorma üçün seçilir. Sorma uşağın bütün diqqətini alır və yuxu ilə başa çatır.

**2. Anal mərhələ** və ya arxa keçid zonasının təzahürü. Bədənin bu hissəsinin erogen əhəmiyyəti çox böyükdür, defekasiya zamanı isə uşağın həzz alması elmi cəhətdən təsdiqlənmiş faktdır.

**3. Qenital, və ya urogenital mərhələ** sidik xaricətmə aktından həzz alma ilə əlaqəlidir. Anotomik yerləşməsi, gigiyenik qulluq (yuyunma, silmə) zamanı təsadüfi qıcıqlanmadan irəli gələn həzz alma uşağın hələ yaşının az olduğu dövrdə artıq diqqətini cəlb edir (Qeyd etməliyə ki, bu bölgü şərtidir).

### Oğurluq halları

Uşaqlarla işləyən mütəxəssislər hər bir uşaqa ömründə heç olmasa, bir dəfə də olsun, başqasının əşyasını götürməklə bağlı halların baş verdiyini qeyd edirlər. Böyüklər oğurluğa çox kəskin reaksiya verirlər: Çaşqınlıq ("Mənim uşağım, necə oldu ki, bunu etdi?"), təşviş ("Başqa adamlar nə fikirləşər?", "Mən deyəsən, uşağıma pis tərbiyə verirəm."). Onlar həmin anda uşağı çox sərt cəzalandırmaq fikrinə düşürlər.

Belə hadisə ilk dəfə baş verən zaman sizin reaksiyanızın necə olması çox vacibdir. Bu reaksiya uşağın yaşından da asılıdır. Yaşı 4-dən az olan balacalar "mənim" və ya "mənim olmadığını" çətinliklə ayırd

edirlər və bunu oğurluq adlandırmaq olmaz. 4-6 yaş arası uşaqlar isə əşyaların artıq onun, ya başqalarının olmasını anlayırlar. Bu yaşda özünü tam idarə etməyən uşaq istəklərin təsiri altına düşür və əşyanın qiyməti onun üçün rol oynamır. Götürülmüş əşyanın baha olması valideynləri dəhşətə gətirə bilər. Ucuz və ya xırda bir şey, məsələn, plastmas oyuncaq isə belə bir reaksiyaya səbəb olmur.

Belə hadisə baş verdiyi təqdirdə məktəbəqədər uşaqla necə davranmalı? Əvvəla, nəyin baş verdiyini araşdırın. Bəlkə uşaq əşyanı kiminləsə dəyişərək əldə etmişdir. Bağçadan və ya həkimin otağından götürülən oyuncağı, təbii ki, qaytarmaq lazımdır. Bu hadisə, uşağın müəyyən tələbatına qarşı sizin diqqətsizliyinizdən xəbər vermiş olur. Bəlkə bu əşya, onun çoxdan arzuladığı bir oyuncaqdır?

Oyuncağın başqa uşağa məxsus olduğu aşkar edildikdə vəziyyəti tam araşdırmaq lazımdır. Uşaq həmin oyuncağı gizlicə götürərək evə gətirdikdən sonra bu hadisə haqqında açıq danışır? Yoxsa onu evdəki oyuncaqların arasından tapmısınız? Uşağın əşyanın sahibi ilə münasibətləri necədir? Bəlkə uşaq diqqəti cəlb etmək üçün bu hərəkəti etmişdir? Yaxud da zəif olan uşağa güclü olduğunu göstərmək istəyi ilə etmişdir?

Əşya tapıldıqda, uşaq özünü günahkar hiss edirmi? Əgər o, atdığı addımdan utanmır və heyfslənmirsə, bu addımın çox pis olduğunu və əşyanı sahibinə qaytarmağın vacib olduğunu dəqiq və aydın sözlərlə ona izah etmək lazımdır. Uşağın bu addımının səhv olduğunu və bir daha təkrar etməyəcəyinə ümidvar olduğunuzu söyləyin.

Əgər uşaq öz səhvini başa düşürsə, bu zaman diqqəti əşyanın sahibinə yönəldin: İndi, yəqin ki, əşyanın sahibi özünü pis hiss edir və s. Balacanın oyuncağı öz sahibinə əlavə sıxıntı yaşamadan qaytarmasına yardımçı olun. Burada digər uşaqlar arasında araşdırmanın aparılmasının lazımsız olması nəzərdə tutulur. Hadisəni əşyanın sahibi ilə təklildə həll etmək ən düzgün çıxış yoludur. Uşağa hər hansı bir oyuncağın onun sahibi tərəfindən evə aparıb oynamasına icazə verilməsi də istisna olunmur.

### **Uşaq evdən pul götürürsə , özünü necə aparmalı?**

İlk olaraq pulun ona nə üçün lazım olduğunu öyrənin. Bəlkə özü üçün xırda əşyalar və ya şirni alıb dostlarına paylayır. Bu halda səbəb – dostlarının simpatiyasını qazanmaqdır. Etibarlı dost qazanmaq üçün bu-

nun heç də ən yaxşı yol olmadığını deyir. Öz həmyaşıqları ilə ünsiyyət qurmaqda çətinlik çəkən uşaq üçün evdə uşaq bayramları keçirmək və s. üsullarla münasibətlərini normal şəkildə qurmasında ona kömək edin.

Digər bir variant: uşaq küçədəki ondan yaşca böyük olan uşaqlara pul verə bilər. Bu isə artıq cinayətdir və bunun çox sərt şəkildə qarşısını almaq lazımdır. Uşağın belə vəziyyətlərdə necə özünü aparmalı və kimə müraciət etməli olduğunu ona izah etmək lazımdır. Belə hadisələr uşaqla pul haqqında danışmağa imkan yaradır, ona pulun hər hansı bir əşyanı almaq üçün yığılmasından, ayın axırında maaş alanaqəd qənaət edilməli olduğundan və s. barədə danışmaq olar.

Bəs oğurluq nisbətən daha böyük uşaq və ya yeniyetmə tərəfindən edilirsə, özünü necə aparmalı?

Əvvəla, oğurluğun səbəbini araşdırmaq lazımdır. Balaca uşaqlardakı kimi bunun səbəbi uşağın özünü tam idarə etməməsində, öz istəklərinin təsiri altına düşməsində ola bilər. 6-7 yaşına kimi uşaqların psixoloji inkişafı tam deyildir. Nisbətən yaşca böyük uşaqda bu, əsəb sisteminin pozulması ilə bağlı ola bilər (yüksək qıcıqlanma, həyəcanlanma). Bu dövrdə uşaq sosial normaları aydın başa düşdüynə ("bilirəm ki, olmaz") baxmayaraq, o, özünü saxlaya bilmir. Uşağın ümumi etik qaydalara riayət etməməsi və özünü idarə edə bilməməsinə çox nadir hallarda rast gəlinir. Bu, uşağın əqli və psixoloji inkişafının lazımı səviyyədə olmaması ilə bağlıdır. Belə hallarda psixiatra müraciət etməyə ehtiyac yaranır.

İmpulsiv davranışın daha bir variantı vardır. Başqasının əşyasını götürmək hissinin qarşısının alınmaz olmasını keyptomaniya adlandırırlar və o, psixiki xəstəliklər siyahısına daxildir. Amma əslində, keyptomaniya xəstəliyindən əziyyət çəkənlərin sayı çox azdır. Amerikalı mütəxəssislər belə hesab edirlər ki, böyüklərin cəmi 5 %-i bu xəstəlikdən əziyyət çəkirsə, onun da yarısını simulyantlar təşkil edir. Amma uşaqlar arasında onların sayı lap azdır.

Oğurluğun qeyri-iradi, impulsiv formada baş verdiyini dərk edən böyük özünü necə aparmalıdır? O, buna qarşı kəskin və sərt tənqidini yerindəcə bildirməlidir. Oğurluq prosesinin araşdırılması və oğurlanmış əşyanın qaytarılması uşaq üçün çox mürəkkəb bir işdir. Əlbəttə, uşağa nəzarət etmək və hər addımına görə onu cavabdeh, məsulliyətli olmağa öyrətmək vacibdir.

Başqa bir səbəb kimi valideynlərin diqqətini cəlb etmək istəyini də göstərmək olar. Məsələn, əgər valideynlər boşanma ərəfəsində, ya da daima işdədirlərsə, oxşar hallar yaşana bilər. Adətən, belə hallarda pullar, ya da itmiş əşyalar daha tez tapılır. Böyük səs-kuy yaranır və uşaq məqsədinə nail olur. Valideynlər nəhayət öz uşağına vaxt ayırmağa imkan tapırlar. Valideynlərin mənfi reaksiyası uşağı qane edir, çünki yaranmış vəziyyət qayğısızlıqdan və ünsiyyətsizlikdən daha yaxşıdır.

Bəs belə vəziyyətlərdə nə etmək lazımdır? Belə hallarda valideynlərin ogurluq faktından daha çox uşaqla münasibətlərin bərpasına diqqət ayırmaları zəruri və düzgün atılmış bir addım hesab oluna bilər. Hətta uşağı müəyyən nailiyyətlərinə görə tərifləmək və ona hədiyyə də almaq olar. Uşağın ogurluğu utandığından boynuna almaması da istisna hal deyildir.

Bəzən uşaq bu yolla öz həmyaşıdlarının hörmətini qazanmağa çalışır. Belə hallarda uşağın öz həmyaşıdları ilə dost olmasına kömək edin. Uşağınızın həmyaşıdları arasında onunla eyni marağı olan uşaqlar ilə ünsiyyət qurması və birgə fəalliyətlə məşğul olması üçün şərait yaradın. Sınıfdəki uşaqlarla bağlı problemlər mövcud olduqda məktəb psixoloqu sizə yardım edə bilər.

Bəzən yeniyetmə özünü yaşıdlarının qarşısında təsdiq etmək üçün tərslik edir ("Mən güclü insanam.", "Baxın, mən necə cəsarətliyəm və qadağalar heç vecimə də deyil!). Belə hallarda özünü təsdiq etmənin başqa yolları olduğunu ona göstərmək lazımdır. Çətinlik çəkdiyiniz hallarda psixoloqa müraciət edə bilərsiniz.

Yeniyetmələrin ogurluq etməsi sərt qadağalara və məhdudiyətlərə qarşı etiraz əlaməti də ola bilər. Qaçılmaz olan valideyn nəzarəti yeniyetmələrə qarşı çox sərt olmamalıdır. Uşağınızla birlikdə ailə qaydalarına yenidən baxmaq, ona, öz vəzifələrini unutmamaq şərti ilə daha çox hüquqlar vermək lazımdır.

Bəzən valideynlər özləri də bilmədən uşaqlarda ogurluğa qarşı səhv münasibət formalaşdırırlar. Məsələn: "Bax, qonşu illərlə zavoddan ogurluq edib – indi xoşbəxt yaşayır", "İşlərini məsuliyyətlə yerinə yetirirsən, zəhmət çəkirsən – nəticəsi nədir?" və s. Uşaq bunları eşidərkən belə nəticəyə gəlir ki, əgər daha asan yollar mövcuddursa, işləmək lazım deyil. Burada motiv qeyri-qanuni yolla qazanılmış var-dövlətə görə uşaqlarda yaranan intiqam hissi də ola bilər.

Yeniyyətin bu yoldan çəkəndirməyin ən effektiv üsulu onun yanında belə söhbətlərin aparılmamasıdır. Bunun əvəzində, uşağın güclü tərəflərini inkişaf etdirmək daha düzgün olardı. Uşaq gələcəkdə məhz öz güclü keyfiyyətləri hesabına, heç kimdən asılı olmadan həyatda öz yerini tapa bilər və özünü təsdiqləyə bilər.

Yeniyyətdən öz həmyaşıdları tərəfindən pulun zorla alınması halı da istisna olunmur. Bu zaman hüquq mühafizə orqanlarına müraciət etmək lazımdır. Uşağınızla səmimi münasibətlərin qurulması çox vacibdir. Belə hallarda, yaşanan stres vəziyyəti uşağa güclü təsir edə bilməyəcək.

Oğurluq hallarının qarşısını almaq üçün nə barədə düşünmək lazımdır?

Pulun evdə harada saxlanıldığına diqqət yetirin. Həmin yerin əlçatmaz olması məsləhətdir.

Uşaq bəzi əşyaların ailə üzvlərinə məxsus olduğunu bilməlidir. Yəni, mülkiyyətlə bağlı hədlər müəyyən edilməlidir. Uşaq nəyin başqalarına hədiyyə edilməsinin mümkün olduğu, nəyə isə toxunmağın qadağan olunduğunu bilməlidir.

– Cib xərcliyi üçün pulun verilməsi ilə bağlı uşaqla razılığa gəlmək lazımdır.

– Uşağın normal ehtiyaclarını dərk etməyə və təmin etməyə çalışın (onun həmyaşıdları arasında dəbdə olan geyim, geyim əşyaları, avadanlıq və s.). İndi ala bilmədiyinizi gələcəkdə alacağınızla bağlı razılığa gəlin. Uşağınıza tikməyi, toxumağı və ya digər bir fəaliyyətlə məşğul olmağı öyrədin. Ona müvəqqəti iş tapıb, müəyyən bir əşyanı əldə etmək üçün pul qazanmağın mümkünlüyünü izah edin.

Əgər uşağın nəyisə oğurladığını başa düşmüşünüzsə:

Ona doğru deməyin və gələcəkdə cinayətkar olması ilə onu qorxutmayın.

Onu başqa uşaqlarla müqayisə edərək alçaltmayın. ("Mən sənə görə utanıram.", "Heç kəsin valideynləri belə utanmalı olmayıb.", "Mənim oğlum belə hərəkət edə bilməz" və s.).

Hər bir xırda səhvə görə uşağı danlamayın. Əks halda o, hər şeyi sizdən gizlədəcək.

Oğurluqla bağlı olmayan, amma səhvə yol verdiyi digər hallarda oğurluq hadisəsini ona xatırlatmayın.

Uşağınız oğurluq edirsə, yalnız həqiqət olduğunu dəqiqləşdirdikdən sonra sizin tərəfinizdən bunun qarşısı alınmalıdır. Yanlış ittiham uşağı çox yaralaya bilər. Siz onu atdığı bu addımın qəbul olunmaz olduğuna inandırmalısınız. Bütün bunlara baxmayaraq, siz onu sevirsiniz.

### **Laqeydlik və diqqətsizlik**

Uşağa qarşı laqeydlik və diqqətsizlik çoxlu qorxular yaradır. Bu, adətən uşağın doğulmasına hazır olmayan və yaxud da qız doğulmasını gözləyən, amma oğlan doğulan (və əksinə) ailələrdə daha tez-tez baş verir. Mənəvi təklilik hiss edən, emosional səviyyədə qəbul olunmayan uşaq çox vaxt hər şeyi səhv başa düşür, ya da heç başa düşmür. O, öz dünyasında, öz xəyallarında yaşadığına görə hər şeydən qorxmağa başlayır. Valideynlər tərəfindən "tərk edilmiş uşaq" saatlarla cizgi filmlərinə baxır, təklildə oynayır və nəticədə fərqli vəziyyətlər təsəvvür edir, yarıgercək, yarınağıl olan bir aləmdə yaşayır. Belə uşaq başqa uşaqlarla və böyüklərlə ünsiyyət təcrübəsindən məhrumdur. Evdə belə münasibətlə qarşılaşan uşağın bağçaya getməsi onun təcrübə toplanması ilə nəticələnir və uşaq üçün bu, xeyirli olur. Evdə qaldıqda isə uşaq psixoloji cəhətdən hazırlıqsız şəkildə məktəbə gedir.

### **Yüksək oral hiperhəssaslığı**

#### **(az yeyən uşağı necə yedirtmək olar)**

Uşağın pis yeməyinin səbəblərdən biri yüksək oral həssaslığıdır (YOH). YOH-un əsas simptomları aşağıdakılardır:

1. Diş məcununun dadı uşağın xoşuna gəlmir və nəticədə dişlərini təmizləməkdən imtina edir.
2. Yeməkdə müəyyən qida növlərinə üstünlük verir.
3. Yalnız əzilmiş və ya püre şəklində olan yeməkləri yeyir.
4. Təzə ərzaqları xoşlamır.
5. Acı, şirin, duzlu, ədviyyatlı yeməkləri sevmir.
6. Yemək zamanı yeməyi qaşıqdan və cəngəldən yalnız dişləri ilə götürür, yediyi zaman dodaqlarından istifadə etmir.
7. Qaytarmağa meyllidir.
8. Yeməyi su ilə qəbul edir.
9. Çeynəmə və udma ilə bağlı problemləri var. Yemək tez-tez boğazında qalır.

10. İsti və ya soyuq yeməkləri yeyir.

Ev şəraitində valideynlər özləri bu problemi həll edə bilirlər:

1. Uşağın nə ilə qidalandığını qeyd etmək üçün gündəlik tutun və oraya gün ərzində uşağın nə yediğini qeyd edin. Bu üsul valideynlərə uşağın yediği yeməklərə nəzarət etməyə imkan yaradır və çox vaxt uşağın gün ərzində heç də az yemədiyi bəlli olur. .. Uşaq orqanizminin birdən-birə çox yeməkdən imtina etməsi əksərən fiziki deyil, psixoloji səbəblərdən baş verir.

2. Uşaq gün ərzində tez-tez yeməlidir. Yemək vaxtı televizora baxmaq, oynamaq, əylənmək olmaz. Uşaq yemək yediği vaxt ərzində ərzaqların xeyirli və ziyanlı keyfiyyətləri, onların dadları haqqında danışmaq, masa arxasında oturma qaydalarını öyrətmək olar. Yaşca daha böyük uşaqların yemək hazırlanması prosesində iştirak etməsi çox faydalıdır. Belə hallarda, balacaya təklif edilən yemək daha dadlı görünəcək.

3. Yeməkdən 30 dəqiqə əvvəl mədə şirəsinin ifrazını və iştahı artıran ərzaqlardan istifadə edin. Bunlara siyənək balığı, turşu kələm, duzlu xiyar, pomidor, meyvə şirəsi və s. aiddir.

4. Uşağın yemək rejimini dəyişdirməyə çalışın. Uşağa gündə 3 dəfə yox, 5-6 dəfə yemək verin. Bəzən balaca uşaqlar çox yeyirlər. Çox hərəkət etdiklərinə görə onların çox yeməsi normaldır.

5. Yemək vaxtı uşağa şorba verməmək də olar, əvəzində ona salat və ya yüksək zülallı yeməklər verə bilərsiniz. Onda uşaq daha tez-tez yeyər və lazımı miqdarda kalori ala bilər. Balaca uşaqlar ət yeyə bilmirlər. Onlarda ifraz olunan mədə şirəsi ətə həzm etmək üçün kifayət etmir. Ona görə də uşağı ət yeməklərini yeməyə məcbur etmək olmaz. Bu, uşağın orqanizmi üçün mənfi nəticə verə bilər. Balaca uşaqların balığa, fındığa və kəsmikə böyük ehtiyacları var.

Bəzi ədviyyatlar valideynlərdə olduğu kimi uşaqlarda da qidanın həzmini yaxşılaşdırır. Məsələn: darçın, zəncəfil, reyhan.

Uşaq istəmədiyi halda, onu yemək yeməyə məcbur etməyin. Qidalanma prosesinə bir qədər yaradıcılıqla yanaşın, bunun üçün öz təxəyyülünüzdən istifadə edin. Uşağın menyusuna əlavə ərzaqlar daxil edin. Mağazada rəngli və ya müxtəlif formalarda olan makaronlardan, şorbalardan və başqa yeməklərdən istifadə etmək olar.

## Uşağın üstünə necə qışqırmamaq olar?!

Bəzən, hətta uşaqlarını çox sevən valideynlərdə də əsəbiləşərək özündən çıxma və uşaqlarının üstünə səslərini ucaltma hallarına təsadüf etmək olar. Yaranmış vəziyyət ana və ataların bir çoxunun vaxtilə onların valideynlərinin də özlərinə qarşı artıq "proqramlaşdırılmış" bu tədbiri həyata keçirdikləri ilə bağlı ola bilər. Bəzi valideynlər qəzəbli və ya əhval-ruhiyyələri pis olan zaman zaman uşaqlarının üstünə qışqıraraq onların özünəhərmət və ləyaqət hissinə zərbə vurmuş olurlar. Bu, valideynlə uşaq arasında olan mənəvi əlaqəni dağıdır. Qışqırığa son qoymaqda uşağa dəyən emosional zərəri azaltmaq olar. Uşaqdan xahiş edin ki, onun üstünə qışqırmaq hallarını azaltmaq və ümumiyyətlə dayandırmaq üçün sizə kömək etsin. Siz qışqıran zaman ona sizi dayandıрмаğa icazə verin. O, qulaqlarını tuta və ya sizin qışqırmağınızın qabağını bu sözlərlə ala bilər: "Sənin üstümə qışqırmağın mənim xoşuma gəlmir!", "Zəhmət olmasa, mənimlə sakit danış, axı sən məni sevirsən!"

## Uşaq ağlayırsa, nə etməli?

Uşaq ağlayanda onu dayandıрмаğa ehtiyac yoxdur. Çünki, o bu üsulla mənfi emosiyalarından azad olur. Uşağın dediklərinə qulaq asmaqda onu müdafiə edib, qoruduğunuzu göstərin. Mütəxəssislər göz yaşlarında stress hormonları olduğunu qeyd edirlər. Bu, o deməkdir ki, göz yaşları insanı mənəvi ağrılardan azad edir. Bəzən valideynlər və tərbiyəçilər uşağın ağladığı və ya qəzəbləndiyi zaman nə etmək lazım olduğunu bilmirlər. Uşağın göz yaşlarını dayandıra bilmədiyimiz zaman biz özümüzü itiririk, qıcıqlanırıq. Uşaqların isə hətta ağlayan zaman valideynlərinin öz yanında olmasına, neqativ emosiyalardan azad olmasına mane olmadan onlara dəstək vermələrinə ehtiyacları olur. Uşağın ağlamasını dərhal dayandırmaqla, biz təbii sagalma prosesinə müdaxilə etmiş oluruq. Çoxlarımız uşaqlıqda bunları eşitmişik: "Ağlama ... hər şey yaxşıdır... ağlama. Ağlamağa səbəb yoxdur. Böyük oğlanlar ağlamır". Biz bu sözləri eşitdiyimiz üçün onlara alışımsıq. İndi öz uşaqlarımıza da ağlayanda eynilə həmin sözləri deyirik.

Valideynlərindən uzaqda olan uşaqlar bütün incikliklərini öz içlərində saxlayırlar. Çoxlarımız belə bir vəziyyətin şahidi olmuşuq: Siz evdə olmayanda uşağınız özünü çox yaxşı aparır, amma siz ayağınızı evə qoyan kimi o, dərhal dəyişir, isterik olur. Sizin diqqət və məhəbbətə

tinizə qarşı uşaqlarınızın isterik reaksiyasının səbəblərindən biri təhlükəsizlik hissi ilə bağlıdır. Uşaqlarınızla çox vaxt keçirdikdə, onlar özlərini çox rahat və təhlükəsiz hiss edirlər. Onların qəlbində qalan incikliklər məhz rahat və mehriban şəraitdə üzə çıxır. Bəzən uşaq ata və ana ilə birgə çox vaxt keçirdikdən sonra aralarında olan köhnə küsülülük-lərin hamısı onun yadına düşür. Valideynlər bunu heç gözləməirlər. Yadıınızda saxlayın ki, uşağınızla aranızda olan sıx əlaqə uşaq üçün rahatlıq, təhlükəsizlik şəraiti yaradır və bununla da uşaq mənfi emosiyalardan, küsülülük hissindən azad olur.

### Uşaqla mağazaya necə rahat getmək olar?

Valideynləri ilə yaxşı münasibətdə olan və yaranmış vəziyyəti düzgün qiymətləndirən uşaq, ona istədiyi oyuncağın alınmadığı halda, belə fikirləşir (incimir, pozitiv düşünür): "Bu gün almayıbsa, yəqin, sabah alar". "Yəqin ki, bu gün həqiqətən onun pulu yox idi".

Uşaq öz valideyninin ondan tam razı olduğuna əmin olmadığı halda isə uşaq istədiyini ona almayan valideyni haqqında belə fikirləşir: "Məndən narazı olduğundan və ya müəyyən səhvimə görə ana (ata) bunu mənə almır".

Məhz özünə guvənməyən və özündən narazı qalan uşaqlar çox vaxt belə bir tələb irəli sürürlər: "Mənə bu oyuncağı al!!!!". Belə uşaqlar öz istəkləri ilə alınan oyuncaqları valideynlərinin onlara olan sevgisinin əlaməti kimi qəbul edirlər. Məhz bu səbəbdən, belə ifadələrdən istifadə etmək məsləhət deyil: "Bunu eləsən, sənə istədiyini alaram". Çünki uşaqlar bu zaman deyilənləri başqa cür başa düşürlər: "Bunu et-sən, səni sevəcəyəm". Uşaqların valideynlər tərəfindən düzgün qiymətləndirilməməsi onlarda emosional səviyyədə ağrı yaradır.

Uşağın "Mənə bunu al!!!" cümləsi böyüklərdə həddən çox anlaşıl-maz hissələrin meydana gəlməsi ilə müşayiət olunur. Uşaqlar öz vali-deynlərindən ucuz bir şey istəyəndə belə, onlara düzgün olmayan bir çox sözlərlə müraciət etmə halları olur: dilənçi, simic, israfçı ... Yaxud da onlar uşağın qabağında özlərini günahkar hiss edərək, lazımsız bir şey almağa hazır olurlar. Niyə "Mənə bunu al!!!" cümləsi bu qədər emo-siyaların yaranmasına səbəb olur? Nə üçün valideynlər böyük fəxr ilə bu cümləni deyirlər: "Mənim uşağım heç vaxt yalvarmır". Nə üçün ana-lar uşağı buna görə döyməyə, hərdən isə uşağın susması üçün ona istə-

diyini almağa hazırdırlar? Nə üçün uşaqlar var gücləri ilə tələb edirlər: "Mənə bunu al !!!", valideynlər isə var gücləri ilə buna qarşı çıxırlar? Yəqin ki, həm valideynlər, həm də uşaqlar bu mağaza mübarizəsinin arxasında daha dərin insani problemlər dayandığını başa düşürlər. Yaranan emosiyalar heç də hansısa əşyaya görə baş vermir. Bu, məhz ailədəki valideyn-uşaq və valideynlərarası münasibətlərin göstəricisidir.

### **Hərəkət aktivliyinin uşağın əqli inkişafına təsiri**

Mütəxəssislərin çoxları hərəkət aktivliyi zamanı beyində qan dövranının yaxşılaşdığı, psixiki proseslərin fəallığının artdığı, mərkəzi sinir sisteminin fəaliyyətinin yaxşılaşdığı və insanın əqli imkanlarının artdığını iddia edirlər. Amma son tədqiqatlar göstərir ki, məktəbə daxil olan uşaqlarda hərəkət aktivliyi azalır. Bəzi tədqiqatlara görə bu, 50% aşağı düşür, digər tədqiqatlarda isə bu rəqəm 90% kimi göstərilir. "Oynayan" uşaq qısa bir vaxt ərzində "oturan" uşağa çevrilir. Həftədə 2 saat idman dərsləri üçün ayrılan vaxt uşağın fiziki hərəkətlərə olan ehtiyacını ödəmir, bu da öz növbəsində, uşağın həm yaşayış tərzinə, həm də psixoloji vəziyyətinə təsir edir. S.N.Trufanovanın tədqiqat nəticələrini buna bir sübut kimi qəbul etmək olar "... hərəkət – bu, yalnız sağlamlığa deyil, həm də əqli inkişafa aparan bir yoldur".

## İSTİFADƏ OLUNAN ƏDƏBİYYAT:

1. <http://www.liveinternet.ru/users/2952165/post95310646/>
2. Игры для гиперактивных <http://www.labyrinth.ru/books/209849/>
3. Американские психологи П. Бейкер и М. Алворд  
[www.detpsihologia.narod.ru](http://www.detpsihologia.narod.ru)
4. [http://www.autismwebsite.ru/Books/Children\\_wittarving\\_Brains/Children\\_with\\_Starving\\_Brains.htm](http://www.autismwebsite.ru/Books/Children_wittarving_Brains/Children_with_Starving_Brains.htm)
5. Коррекция тревожности [azps@azps.ru](mailto:azps@azps.ru)
6. Авторы: Г.А.Широкова и Е.Г.Жадько [http://adalin.mospsy.ru/l\\_03\\_00/l0301159.shtml](http://adalin.mospsy.ru/l_03_00/l0301159.shtml)
7. Методика "Выбери нужное Лицо". Эта методика представляет собой детский тест тревожности, разработанный американскими психологами Р. Тэмпл, М. Дорки и В. Амен.
8. <http://www.gestaltlife.ru/gt/view/8> Ирина Булюбаш. клиентам о гештальт-терапии.
9. Групповая психотерапия для детей с нарушениями развития.
10. Теоретическая модель / Детский психоанализ <http://www.psystatus.ru/article.php?id=391>
11. Психологический центр "АДАЛИН"
12. Руководитель центра Анна Пономаренко
13. Коррекция гиперактивности у детей. Тест на гиперактивность. Причины гиперактивности у детей. Советы родителям. Общие рекомендации родителям ребенка с СДВГ. Лечебная гимнастика и массаж при нарушениях функции центральной нервной системы. Коррекционные игры для гиперактивных детей. Игры для детей с СДВГ.
14. Программа "Коррекция страхов и тревожности у детей дошкольного возраста". [http://vseodetkax.ru/index/korrekcija\\_strakhov\\_i\\_trevozhnosti\\_u\\_detej\\_doshkolnogo\\_vozrasta/0-594](http://vseodetkax.ru/index/korrekcija_strakhov_i_trevozhnosti_u_detej_doshkolnogo_vozrasta/0-594)
15. <http://psylist.net/psytera/tre14.htm>
16. <http://www.kindereducation.com/psychology-protest.html>
17. Эффективность коррекции тревожности с помощью игровой терапии.
18. Особенности детей, связанные с уровнем их тревожности.

19. <http://psylist.net> как на источник информации обязательно e-mail: [qqqxx\(qav\)psylist.net](mailto:qqqxx(qav)psylist.net) © пси-шпаргалка 2003-2010г
20. [www.detpsihologia.narod.ru](http://www.detpsihologia.narod.ru)
21. Методы страха [http:// festival.1september.ru/articles/500287/](http://festival.1september.ru/articles/500287/)
22. Психологический центр "АДАЛИН" <http://adalin.mospsy.ru/discs.shtml>
23. [http://www.autismwebsite.ru/Books/Children\\_with\\_Starving\\_Brains/Children\\_with\\_Starving\\_Brains.htm](http://www.autismwebsite.ru/Books/Children_with_Starving_Brains/Children_with_Starving_Brains.htm) Дети, у которых голодает мозг.
24. Что делать, если дошкольник берет дома деньги?
25. [http://adalin.mospsy.ru/l\\_03\\_00/l\\_030134.shtml](http://adalin.mospsy.ru/l_03_00/l_030134.shtml)
26. Четыре причины непослушания ребенка
27. [http:// www.kindereducation.com/ psychology-protest.html](http://www.kindereducation.com/psychology-protest.html)
28. 10 правил как научить ребенка слушаться
29. [http:// www.kindereducation.com/ psychology-10 sovet.html](http://www.kindereducation.com/psychology-10_sovet.html)
30. Онанизм в детском возрасте
31. [http:// adalin.mospsy.ru/ l\\_03\\_00/l0301158.shtml](http://adalin.mospsy.ru/l_03_00/l0301158.shtml)
32. Психосексуальное развитие детей трех-пяти лет  
[http:// adalin.mospsy.ru/ l\\_03\\_00/l0301111.shtml](http://adalin.mospsy.ru/l_03_00/l0301111.shtml)
33. Как накормить малоежку [http:// www.oede.by/ item/ 1101/](http://www.oede.by/item/1101/)
34. Что делать, если дошкольник берет дома деньги?
35. [http:// adalin.mospsy.ru/ l\\_03\\_00/l\\_030134.shtml](http://adalin.mospsy.ru/l_03_00/l_030134.shtml)
36. Групповая психотерапия с детьми. Теория и практика игровой терапии. Хейм Дж.Джинотт.
37. Метод "Дар любви" Автор метода Гулиева Агигат:  
[Hagigat@list.ru](mailto:Hagigat@list.ru)
38. Ə.S Bayramov, Ə.Ə.Əlizadə "Psixologiya". Bakı, 2002.
39. Ələddin Qədirov "Yaş psixologiyası". Bakı, 2002.
40. Səməd Qasımov, Elmira Kərimova "Əqli və fiziki inkişafı lən-giyən uşaqların müayinəsi və korreksiyası". Bakı, 2004.
41. Л.Хелл, Д. Зиглер "Теории Личности". Санкт-Петербург, 1997.

## VI FƏSİL

# XÜSUSİ QAYĞIYA EHTİYACI OLAN UŞAQLARIN İNKİŞAF METODİKASI

XÜSUSİ QAYĞIYA EHTİYACI OLAN  
UŞAQLARIN CƏMIYYƏTƏ İNTEQRASIYASI  
TƏHSİL



## MÜNDƏRİCAT

Giriş .....	526
Təhsil. ....	529
Təhsil imkanları .....	529
Evdə Təhsil .....	530
Xüsusi Təhsil.....	531
Digər təhsil imkanları.....	532
İnklüziv təhsil.....	533
İnklüziv Təhsildə Əməkdaşlıq .....	539
Qiyətləndirmə.....	546
Fərdi Tədris Proqramı .....	549
İnklüziv Təhsildə reabilitasiya xidmətlərinin təşkili. ....	554
İnklüziv Təhsildə pedaqoq və psixoloqların rolu .....	555
İnklüziv Təhsildə digər xidmətlərin təşkili.....	557
İnklüziv Təhsildə valideynlərlə işin təşkili .....	558
Peşə Təhsili.....	563
Valideynlərin dəstəyi .....	565
İcmanın imkanlarının qiymətləndirilməsi.....	566
Uğurlu Keçid Planı .....	566

## İxtisarlarmn siyahısı

<i>AH</i>	Azərbaycan Hökuməti
<i>NK</i>	Nazirlər Kabineti
<i>UHK</i>	Uşaq Hüquqları Konvensiyası
<i>XQEÜ</i>	Xüsusi Qayğıya Ehtiyacı olan Uşaq
<i>ƏŞHK</i>	Əlil Şəxslərin Haqları Konvensiyası
<i>ƏU</i>	Əlilliyi olan uşaqlar
<i>İT</i>	İnklüziv Təhsil
<i>HÜT</i>	Hamı üçün Təhsil
<i>MDB</i>	Müstəqil Dövlətlər Birliyi
<i>MTTYM</i>	Müasir Təhsilə və Tədrisə Yardım Mərkəzi
<i>TN</i>	Təhsil Nazirliyi
<i>SN</i>	Səhiyyə Nazirliyi
<i>ƏƏSMN</i>	Əmək və Əhalinin Sosial Müdafiəsi Nazirliyi
<i>TPPK</i>	Tibbi-Pedaqoji-Psixoloji Komissiya
<i>QHT</i>	Qeyri-Hökumət Təşkilatı
<i>UNICEF</i>	Birləşmiş Millətlər Təşkilatının Uşaq Fondu

## GİRİŞ

Azərbaycanda 18 yaşı tamam olmamış uşaqların ümumi sayı 2.730.000 nəfər olub, bütün əhalinin 5%-ni təşkil edir. Onların təxminən 49.000 nəfəri əlilliyi olan uşaqlardır. Azərbaycanda uşaq müdafiəsi sistemi üzrə islahatlar, 1992-ci ildə Azərbaycanın BMT "Uşaq Hüquqları" əsasında imzaladığı və təsdiq etdiyi konvensiyaya əsasən başladı. Məhz bu hadisənin davamı olaraq Azərbaycan Hökuməti (AH) uşaqların yaxşı yaşamasını təmin etmək üçün bundan sonra bir sıra dövlət proqramları qəbul edərək bir sıra siyasi addımlar atdı. 1999-cu ildə Azərbaycan Respublikası Parlamenti uşaq hüquqları üzrə "Uşaq Hüquqları Konvensiyasına" əsasən qanun layihəsi qəbul etdi. 2005-ci ildə Azərbaycan Respublikasının Prezidenti əlilliyi olan uşaqların rifah halının yaxşılaşdırılması üçün "Əlilliyi olan uşaqların Təhsilinin inkişafı və İnküziv Təhsil" və 2006-cı ildə uşaq evlərinə atılmanın qarşısını almaq, tərbiyə etmə mexanizminin inkişaf etdirilməsi istiqamətində uşaq müdafiəsi sistemi üzrə islahatların aparılması üçün "Deinstitutlaşdırma və Alternativ Qayğı" adlı dövlət proqramlarını təsdiq etdi. Həmçinin otən il Azərbaycan hökuməti "Əlil Şəxslərin haqlı haqqında Konvensiyanı" təsdiq etdi. Bütün bunlar xüsusi qayğıya ehtiyacı olan uşaq (XQEU – bu vəsaitdə bu termin həm də əlil uşaq kimi verilir) və gənclərin bütün hüquqlarının qorunması və təminatını tələb edir.

Xüsusi Qayğıya ehtiyacı olan uşaqların cəmiyyətə inteqrasiyası onların bütün sahələrdə inkişafına təsir göstərir. Belə ki, uğurlu inteqrasiya prosesi keçən uşaqlar gələcək həyatlarında da daha uğurlu bir yol keçirlər. İcma həyatına inteqrasiya uşaqların tipik iştirak prosesi, sosial münasibətlər, təhsil, istirahət, icma fəaliyyətlərinin təşkili və yaşıdlarla münasibətlərdə öz əksini tapır. Nəhayət, xüsusi qayğıya ehtiyacı olan uşaqların icmada iştirakı insan və uşaq hüquqlarının cəmiyyətdə tam bərqərar olması prosesini təmin edir.

XQEU-ın hüquqları üzrə Konvensiyada qeyd olunur: "Bütün uşaqlar, o cümlədən, əlil uşaqlar onların maksimum müstəqilliyini və sosial inteqrasiyasını təmin edən şəraitdə tam dəyərli və layiqli həyat

sürməsinə kömək üçün xüsusi qayğı, təhsil və hazırlıq hüququna malikdirlər".<sup>1</sup>

Bütün bunlara baxmayaraq, XQEU-ın icmada iştirakına əngəl törədən və onların inteqrasiyasına mane olan bir sıra amillər vardır. Bu maneələr *arxitektura və yaxud fiziki, institusional, davranış və yaxud münasibət amilləri* kimi bir neçə müxtəlif səviyyələrdə baş verir.

**Arxitektura və yaxud fiziki amil:** XQEU-lar üçün fiziki mühitdəki təminatların əlçatmaz olmasıdır. Yəni, əlil insanların binalara, nəqliyyat vasitələrinə və digər yerlərə giriş, çıxış imkanlarının məhdudlaşdırılmasıdır.

**Institusional Maneə:** XQEU-ın cəmiyyətdə iştirakını sistemli şəkildə məhdudlaşdıran təcrübədir.

**Davranış və yaxud Münasibət:** XQEU-a qarşı davranışda, rəftarda, ünsiyyətdə və digər sosial münasibətlərdə diskriminasiyaya yol verilməsi və onların iştirakının məhdudlaşdırılması deməkdir.

Yuxarıda göstərilən maneələrin aradan qaldırılması və uşaqlar üçün icmada əlverişli şəraitin yaradılması üçün mövcud olan problemləri həll etmək və bu işə əsasən bələdiyyələr, biznes, təhsil, səhiyyə, kütləvi informasiya vasitələri, incəsənət, sənətkarlıq, reabilitasiya və s. kimi sahələr üzrə bir sıra struktur bölmələri səfərbər etmək lazımdır. Bu baxımdan, XQEU-ın cəmiyyətə uğurlu inteqrasiyasının əsas təməlini təşkil edən beynəlxalq qanun və sənədlərlə təmin olunması, eyni zamanda, milli qanunvericilik bazasının möhkəmləndirilməsi, uşaqların ehtiyaclarına əsaslanan şəkildə icra mexanizmlərinin hazırlanılması çox vacibdir.

İnsan hüquqlarının qorunması, bərabərliyin təmin edilməsi, ayrışdırıcı kiliyin aradan qaldırılması və bərabər imkanların yaradılması qaydaları bir çox sahələrdə olduğu kimi XQEU-ın təhsili və sosial təminatı sahəsində də dövlət strategiyasının əsasını təşkil etməlidir. Uşaqlar haqqında milli qanunvericiliyi tərtib edərkən rəhbər qaydaların toplusundan ibarət olan Uşaq Haqları Konvensiyası (UHK) mütləq istifadə edilməlidir. 1992-ci ildə Azərbaycan bu beynəlxalq sənədi imzalayaraq təsdiq etmiş, bu və digər müvafiq sənədlər əsasında Azərbaycan Respublikasının Uşaq hüquqları haqqında qanunu tərtib edilmişdir.<sup>2</sup> UHK-da Əlilliyi

<sup>1</sup> XQEU-ın hüquqları üzrə Konvensiya, ümumi müddəalar bölməsi

<sup>2</sup> Azərbaycan Respublikasının Nazirlər Kabineti (18 may 1998-ci il), Azərbaycan Respublikasının Uşaq hüquqları haqqında qanunu (Milli qanun)

olan Uşaqların (ƏU) hüquqları ilə bağlı müddələrdə bütövlükdə bütün bu məsələlər öz əksini tapmışdır.

UHK-na qoşulan dövlət "uşağın və ya onun valideyninin və ya qanuni qəyyumunun irqindən, cinsindən, dilindən, dinindən, siyasi və ya digər fikirlərindən, milli, etnik və ya sosial mənşəyindən, əmlakından, əlilliyindən və digər statusundan asılı olmayaraq ayrı-seçkiliyin heç bir növünə yol vermədən, hər bir uşağın hüquqlarına hörmətlə yanaşmalı və həmin hüquqları təmin etməlidir. Əlil Şəxslərin Haqları Konvensiyasında (ƏŞHK) bu müddəa təkrar olunur. Belə ki, əlillik əsasında hər hansı ayrı-seçkiliyə yol vermək qadağan olunur və əlil şəxslərin istənilən dəlil əsasında ayrı-seçkiliyə məruz qalmaqdan hüquqi üsullarla, bərabər və səmərəli şəkildə müdafiə olunmalarının təmin edilməsi bu konvensiyaya qoşulan ölkələrin qarşısına öhdəlik kimi qoyulur.

Milli qanun bütün uşaqların bərabər hüquqlara malik olduqlarını təsdiq edir. Onu da qeyd etmək lazımdır ki, milli qanunla təsbit olunan uşaq hüquqları və azadlıqlarının digər hüquqi sənədlərlə məhdudlaşdırılmasına icazə verilmir.<sup>3</sup> Buna görə də nə uşaqlar, nə də onların valideynləri və ya qanuni qəyyumları əlilliyə görə ayrı-seçkiliyə məruz qala bilməzlər. ƏŞHK-nın giriş hissəsində və 7-ci maddəsində qeyd ediləni kimi, "konvensiyayı imzalayan dövlətlər ƏU-ın digər uşaqlarla yanaşı bütün insan haqlarından və əsas azadlıqlardan bərabər qaydada və tam istifadə etmələrinin təmin olunması üçün lazım olan bütün tədbirləri həyata keçirməlidirlər" və "ƏU-a aid olan bütün tədbirləri həyata keçirərkən ilk növbədə və ən çox uşağın maraqları nəzərə alınmalıdır". Milli qanunvericilikdə buna ən çox bənzəyən müddəa kimi milli qanunun 11-ci maddəsini göstərmək olar. Həmin maddədə "hər bir uşağın hərtərəfli inkişaf etmək, milli və beynəlxalq dəyərlər, humanizm və etika qaydaları əsasında tərbiyə edilmək hüququ" tanınır.

UHK-da uşağın seçim edə bilmək hüququ vardır. UHK-da bəyan edilir ki, "konvensiyayı imzalayan dövlətlər özünə aid olan məsələlərə dair şəxsi fikirlərini formalaşdırmağı bacaran uşağın fikirlərini azad şəkildə ifadə edə bilmək hüququnu təmin etməlidirlər".<sup>4</sup> Bu, ƏŞHK-nın 7 (3) maddəsində də qeyd edilmişdir. Milli qanun bu qaydaya qismən

<sup>3</sup> 2-ci maddə, Milli qanun (18 may 1998-ci il)

<sup>4</sup> 12 (1) maddəsi, Uşaq hüquqları konvensiyası (1998)

uyğun gəlir. Milli qanunda bəyan edilir: "Hər bir uşaq idrak, təfəkkür və nitq azadlığına malikdir. Valideynlər, digər şəxslər və dövlət orqanları uşağın idrak, təfəkkür və nitq azadlığına hörmətlə yanaşmalıdırlar..."<sup>5</sup>

UHK-nın, ƏŞHK-nın və Milli qanunun ayrı-ayrı müddəalarında ƏU-ın tələbatları və haqları təsvir olunur. Milli qanunda bu barədə belə bəyan edilir:

*"Əlilliyi olan uşaqlar və əqli və ya fiziki çatışmamazlığa malik olan uşaqlar tibbi, dialektoloji və psixoloji yardımlardan bəhrələnmək hüququna malikdirlər. Həmin xidmətlər dərhal pulsuz və imtiyazsız göstərilir. Dövlət həmin uşaqlar üçün sosial və psixoloji bərpa tədbirləri, onların qabiliyyətlərinə uyğun gələn təhsil xidmətlərini təşkil edir, habelə peşə seçməkdə və işə düzəlməkdə onlara kömək edir. Dövlət uşaqların əlil olmasının qarşısını almaq üçün lazımı tədbirlər görür".<sup>6</sup>*

Təhsil xidmətlərinin təşkil edilməsi və valideynlərə azad şəkildə təhsil xidməti seçiminin verilməsi əlil uşaqların hüquqlarının bərqərar olmasının ən ümdə şərtlərindən birini təşkil edir. Uşaqların təhsil və digər sosial xidmətlərlə təmin edilməsi bu gün Azərbaycan hökumətinin gündəliyində duran önəmli məsələlərdən biridir.

## TƏHSİL



### Təhsil imkanları

Bir zamanlar dünyada sağlamlıq imkanları məhdud olan uşaqlar adətən məktəb daxilində diqqətdən kənar qalırdılar və ya ümumiyyətlə məktəbə getmirdilər. 1990-cı ildə keçirilən "Hamı üçün təhsil: təlimə dair əsas tələbatların ödənilməsi" adlı beynəlxalq konfransda bir çox ölkələrdə uşaqların təhsil almaq imkanından məhrum olması məsələsi gündəliyə daxil edildi. Bu təşəbbüs təhsil almaqda aşkar surətdə çətinlik çəkdiklərinə görə təhsil almaq imkanından tamamilə məhrum olan və ya təhsil sistemləri daxilində diqqətdən kənar qalan uşaqlara diqqət yetirilməsinə kömək etdi. Artıq məktəbə qəbul edilən, lakin müxtəlif səbəblərdən tam yaxşı nailiyyət əldə edə bilməyən, məktəbə qəbul edilməyən,

<sup>5</sup> 14-cü maddə, Milli qanun (18 may 1998-ci il)

<sup>6</sup> 35-ci maddə, Milli qanun (18 may 1998-ci il)

habelə hər hansı şəkildə əlavə yardıma ehtiyacı olan, diqqətdən kənar qalan uşaqların təhsili ilə bağlı irəliləyişlər baş verdi.

Müstəqil Dövlətlər Birliyi (MDB) ölkələrinin, o cümlədən, Azərbaycan Respublikasının dövlət təhsil sistemində bu istiqamətdə islahatlar artıq 2000-ci ildən aparılmağa başlanılmışdır. Son tədqiqatlar onu göstərir ki, təhsil almaq üçün bərabər imkanlar, habelə təhsilin maliyyələşdirilməsi və idarə olunması sahələrində müəyyən irəliləyiş əldə edilmişdir. BMT-nin Uşaq Fondunun (UNICEF) 2007-ci ildə keçirdiyi regional tədqiqat nəticəsində Azərbaycanda "sağlamlıq imkanları məhdud olan" uşaqların evdə, xüsusi təhsil və ya inklüziv təhsil müəssisələrində oxumaq imkanlarının mövcud olduğu məlum edilmişdir. Azərbaycan qanunvericiliyində xüsusi təhsil xidmətlərinə ehtiyac duyan uşaqlar üçün müxtəlif təhsil imkanları təklif olunur. Belə ki, ƏU-ın təhsil almaları – onların ehtiyaclarının ödənilməsinə kömək edilməsi və gələcəkdə cəmiyyətə inteqrasiyası deməkdir. Hal-hazırda, Azərbaycanda ƏU-ın tələbatını ödəmək üçün ev təhsili, inklüziv təhsil və ya inteqrativ sinif otaqları, xüsusi məktəblər kimi müxtəlif təhsil xidmətləri mövcuddur. Lakin ƏU-ın təhsil tələbatını ödəmək üçün təhsil sahəsində infrastruktur, müəllim hazırlığı, tətbiqi üsullar və s. kimi imkanlar da mövcud olmalıdır.

### **Evdə təhsil**

Ölkədə aparılan tədqiqatlar nəticəsində məlum olmuşdur ki, ƏU üçün ən çox təklif olunan təhsil xidməti (48.5 %) ev təhsilidir.<sup>7</sup> Bu təhsil növü şəhərlə müqayisədə kəndlərdə üstünlük təşkil edir. Belə ki, kəndlərdə yaşayan ƏU-ın təxminən 64%-i, şəhər uşaqlarının isə 44,4%-i evdə təhsil alır. Təhsilin bu növündə nəzərdə tutulduğu kimi, müəllim ƏU-ın evinə gedir və ona xüsusi kurikulum əsasında dərs keçir. Ev təhsili xidmətlərinin iki növünü var: 1) xüsusi ev təhsili məktəbləridir ki, burada yalnız evlərdə və daha çox şəhərlərdə təhsil xidmətləri göstərilir;<sup>8</sup> 2) ümumtəhsil orta məktəbləridir ki, bunlar ev təhsilinə əlavə xid-

<sup>7</sup> UNICEF "Sağlamlıq imkanları məhdud olan Uşaqlar" imkanlar və çətinliklər, 2007, tədqiqat.

<sup>8</sup> TN-in verdiyi məlumata (2004) görə ölkədə bu cür iki məktəb vardır ki, bunlardan biri Bakıda, digəri isə Gəncədə yerləşir. TN bildirmişdir ki, təxminən 8000 ƏU evdə təhsil alır (2004).

mət kimi rayon və kəndlərdə fəaliyyət göstərir. Əvvəlki qaydalara görə məktəb müəllimi ev təhsili üçün əlavə məvacib alırdı, yeni qaydalara uyğun olaraq isə müəllimlər heç bir əlavə məvacib almadan, öz direktorlarının göstərişi ilə evlərdə dərs keçirlər. Uşaq Fondunun (UNICEF) 2007-ci ildə keçirdiyi regional tədqiqat nəticəsində fərdi ev təhsilinin keyfiyyətinin çox aşağı olduğu məlum olmuşdur. Dərslər ümumi otaqda, yaşayış otağında, nahar masasının arxasında keçirilir. Bu isə heç bir keyfiyyət standartının tələblərini ödəmir. Ancaq islahat dövrünün tələblərinə uyğun olaraq ev təhsili ciddi əlilliyi olan uşaqlar üçün alternativ bir təhsil imkanı olaraq qalır.

### Xüsusi Təhsil

Azərbaycanda, ƏU-ın təxminən 11%-i xüsusi və internat məktəblərinə gedir. Təhsil Nazirliyinin (TN) statistikasına (2008) görə, təxminən 16 internat məktəbi<sup>9</sup> və 7 xüsusi məktəb TH tabeliyindədir.<sup>10</sup> "De-İnsti-tutlaşma və Alternativ qayğı Dövlət Proqramı" çərçivəsində hazırlanmış və hökumət tərəfindən təsdiq edilmiş dövlət uşaq müəssisələrinin transformasiyası üzrə Baş Plana əsasən internat məktəblərinin integrativ və inklüziv təhsil müəssisələrinə çevrilməsi nəzərdə tutulmuş və ehtiyaca uyğun olaraq bu müəssisələr gələcəkdə gün ərzində qayğı mərkəzlərinə, reabilitasiya mərkəzlərinə və yaxud Inklüziv məktəblərə çevrilə bilər.

Xüsusi məktəblər Sovet təhsili sistemindən miras qalmış, lakin xüsusi təhsil haqqında yeni qanun və tədqiqatların nəticələrinə əsasən qismən dəyişdirilmişdir; hal-hazırda əlilliyi olan uşaqlara əsas bilik və bacarıqların öyrədilməsi sahəsində həmin məktəblər müəyyən rol oynayırlar. Xüsusi məktəblər əlilliyi ağır formada olan uşaqları gələcəkdə qəbul etməyi planlaşdırır, lakin məktəblərin fəaliyyəti, infrastruktur, maddi-texniki bazaları və binalarının həcmi belə uşaqları bütünlüklə əhatə etməyə imkan vermir. Xüsusi məktəblərin mövcudluğu və

---

<sup>9</sup> Rəsmi dövlət statistikasına məlumatlarına uyğun olaraq 3644 ƏU bu müəssisələrdə təhsil alır.

<sup>10</sup> Dövlət statistikasına məlumatlarına uyğun olaraq digər dövlət nazirliklərinin (ƏƏSMN və SN) rəhbərliyi altında fəaliyyət göstərən və 513 ƏU-a xidmət göstərən daha 5 internat məktəbi vardır. Həmin müəssisələrə dair dövlət strategiyası aydın deyildir. Lakin bu müəssisələrin AH-nin deinstiutlaşma proqramına daxil ediləcəyi haqqında da fikir mövcuddur.

inkişaf etdirilməsi həm də "De-İnstitutlaşma və Alternativ qayğı" və "Sağlamlıq imkanları məhdud uşaqların təhsilinin təşkili üzrə İnkişaf Proqramı" nın müddəalarına ziddir.

Bununla yanaşı, xüsusi və internat məktəblərində çalışan müəllimlər və digər təhsil işçilərinin xüsusi təhsil tələbatına malik olan uşaqların ehtiyaclarını ödəmək üçün lazımı imkanları yoxdur. Belə ki, xüsusi təhsil müəssisələrində tədris edən müəllim və digər təhsil işçiləri şəxsiyyət yönümlü metodologiya əsasında işləmir və uşaqların fərdi ehtiyaclarını nəzərə almırlar. Bu isə öz növbəsində ƏU güclü tərəflərinin öyrənilməsinə, maraqlarının nəzərə alınmasına və uşağın tam potensialı ilə inkişafına mane olur.

Əlilliyi olan uşaqlar üçün Azərbaycanda bir neçə ixtisaslaşmış internat məktəbləri vardır. Ölkə müstəqillik qazandıqdan sonra bu məktəblər ƏU-ın tam təcrid olunmasını təmin edir və əslində onlara məhdud dərəcədə təhsil xidmətlərini göstərir. 18 yaşlarından bu məktəblərdə qalan uşaqların həmin yaşdan sonra göndəriləcəkləri yerlərə dair heç bir qayda və ya üsul mövcud deyildir. Hal-hazırda, hökumət internat məktəblərinin ehtiyaclarına daha çox diqqət yetirir. Heydər Əliyev Fondu bu sahədə fəaliyyət göstərən əsas təşkilatlardan biridir və onun müdaxilələri nəticəsində xeyli irəliləyiş əldə edilmişdir.

### **Digər təhsil imkanları**

Son illər ərzində ölkədə az sayda olsa da, icma əsaslı alternativ qayğı mərkəzləri yaradılmışdır. Demək olar ki, bu mərkəzlərin hamısı xarici donor vəsaiti hesabına həm şəhərlərdə, həm də rayonlarda (kəndlər istisna olmaqla) fəaliyyət göstərir. Müxtəlif keyfiyyətə, ölçüyə və iş həcminə malik olan bu alternativ qayğı mərkəzləri ƏU-ın təhsilinə və müalicəsinə dair yeni sosial yanaşmanı ilk dəfə tətbiq edən müəssisələr hesab olunurlar. Bu müəssisələr AH-nə beynəlxalq inkişaf təşkilatlarının birindən miras qalmışdır, bu da digər mərkəzlərin dövlət tərəfindən tanınacağına və dəstəklənəcəyinə ümid yaradır. Hazırda qeyri-hökumət təşkilatları tərəfindən təsis edilmiş mərkəzlər donor təşkilatının maliyyə vəsaiti hesabına fəaliyyət göstərir. Onu da qeyd etmək lazımdır ki, ümumtəhsil məktəblərində bu sahə üzrə ixtisaslaşmış mütəxəssislər olmadığından ölkədə inklüziv təhsil üzrə bütün pilot layihələri həmin mərkəzlərin köməyi və təcrübəsi sayəsində həyata keçirilir.

Qeyri-hökumət Təşkilatlarının (QHT) çoxu əlilliyi olan uşaqlar, onların valideynləri üçün təhsil və reabilitasiya xidmətləri və inklüziv təhsil imkanlarının yaradılması ilə bağlı hökumətə təkliflər verilməsi istiqamətində fəaliyyət göstərirlər. Nəticə etibarilə bu mərkəzlər ƏU-a peşə təhsili vermək, onların ailələrinin hüquqi və psixoloji yardım proqramlarına qoşulmasını əlaqələndirmək, valideyn təhsili və digər xidmətlər göstərirlər.

### İnklüziv təhsil

*"... Məktəblər bütün uşaqları onların fiziki, intellektual, sosial, emosional, dil və digər xüsusiyyətlərinə baxmayaraq qəbul etməlidir. Bu, aqili və fiziki ləngiməsi olan, xüsusi istedadla malik olan, kimsəsiz, işləyən uşaqlara..., etnik və mədəni azlıqlara mənsub olan uşaqlara da aiddir..."*  
**Salamanka Deklarasiyası, 1994 il.**

İnklüziv təhsil (İT) sağlamlıq imkanlarından, bacarıqlarından, ailə vəziyyətindən, irqindən, dinindən asılı olmayaraq, bütün uşaqların təhsil prosesində bərabər hüquqlu iştirakıdır. İnklüziv təhsil dedikdə, xüsusi qayğıya ehtiyacı olan uşaqların öz həmyaşıdları ilə birlikdə kütləvi təhsil müəssisələrində təhsilinin təşkili nəzərdə tutulur. İnklüziv təhsil aşağıdakı prinsiplərə əsaslanır: 1) *İnsanın dəyəri onun bacarıqları və nailiyyətləri ilə ölçülmür*; 2) *Hər bir insan hiss etmək və düşünmək qabiliyyətinə malikdir*; 3) *Hər bir insan ünsiyyət hüququna malikdir*; 4) *Bütün insanların bir-birinə ehtiyacı vardır*; 5) *Əsl təhsil yalnız real qarşılıqlı münasibətlər zəminində həyata keçirilə bilər*; 6) *Bütün insanlar öz həmyaşıdlarının köməyinə və dostluğuna ehtiyac duyurlar*; 7) *Bütün təhsil alanların nailiyyətlərinin inkişafı onların bacarmadıqları ilə deyil, bacardıqları ilə ölçülür*.

"İnklüziv təhsil" modeli xüsusi qayğıya ehtiyacı olan uşaqların təhsili ilə yanaşı onların cəmiyyətə uğurlu inteqrasiyasını və inkişafını da nəzərdə tutur. Eyni zamanda, bu model daha geniş kateqoriyadan olan uşaqları əhatə edir. Yəni, "inklüziv təhsil" yalnız sağlamlıq imkanları məhdud olan və yaxud xüsusi qayğıya ehtiyacı olan uşaqlara deyil, həm də kimsəsiz, valideyn himayəsindən məhrum, çətin tərbiyə olunan, davranışında problemlər olan, zərərli vərdislərə meyl edən, təhsildən kənar qalan, hüquqları pozulan, zorakılığa məruz qalan uşaqlara da aid edilir.

Bir çox ölkələrdə xüsusi qayğıya ehtiyacı olan uşaqlar (Bir çox sənədlərdə bu termin, Sağlamlıq İmkanları məhdud və yaxud Əlil uşaqlar adlandırılır) tipik uşaqlar ilə birlikdə ümumtəhsil məktəblərində təhsil alır və uşaq bağçalarına gedirlər. Bu cür inteqrasiyaya inklüziv təhsil deyilir. Inklüziv təhsilin inkişafı dünyanın bir çox ölkələrinin təhsil siyasətinin prioritetlərindəndir. BMT-nin İnsan Hüquqları Konvensiyasına görə ***bütün uşaqlar üçün bərabər təhsil almaq imkanlarının yaradılması və əlil uşaqların cəmiyyətə inteqrasiyası dövlətlərin üzərinə düşür.*** Artıq təhsilin məqsədlərindən biri də sağlamlıq imkanları məhdud olan insanların cəmiyyətə inteqrasiyasını stimullaşdırmaq və onu reallığa çevirməkdir. Inklüziv təhsilin əsas prinsipi odur ki, *birgə təhsil alan uşaqlar birgə cəmiyyətdə yaşayacaqlar.*

"İnklüziv təhsil" anlayışı bizim ölkəmiz üçün bir qədər yeni olmasına baxmayaraq, artıq müasir təhsilin ayrılmaz tərkib hissəsini təşkil edir. Qeyd etmək lazımdır ki, dünyanın bir çox ölkələrində (məsələn, Böyük Britaniya, ABŞ, İsveçrə və s.) artıq uzun müddətdir ki, əlil uşaqlar adi uşaqlarla birlikdə ümumtəhsil məktəblərində təhsil alır və uşaq bağçalarına gedirlər. "İnklüziv təhsilin inkişafı dünyanın bir çox ölkələrinin təhsil siyasətinin prioritetlərindəndir" və ümumiyyətlə hər hansı bir ölkənin "təhsil sistemini beynəlxalq prinsip və standartlara uyğunlaşdırılması məqsədini daşıyır".<sup>11</sup>

Bəs bu prioritet nədən irəli gəlir və hansı dəyişiklikləri nəzərdə tutur? Mütəxəssislər qeyd edir ki, "inklüziv təhsil bu və ya digər şəkildə təlim prosesinin demokratikləşməsinə diqqəti yönəldir. Bu isə müəllimin bütün şagirdlərə münasibətdə ədalətli rəftarını, hər bir şagirdə fərdi yanaşmasını zəruri edir".<sup>12</sup> Bir çox inkişaf etmiş ölkələrin təhsil sistemində belə dəyişikliklər Beynəlxalq Millətlər Təşkilatının İnsan Hüquqları haqqında Ümumi Bəyannaməsi (1948) və Uşaq Hüquqları Konvensiyası (1989) sənədlərinin dövlət tərəfindən ratifikasiya olunduğundan irəli gəlir. BMT-nin bu sənədlərinin hər hansı bir dövlət tərəfindən ratifikasiya edilməsi o deməkdir ki, bu dövlət həmin sənədlərdə göstərilən prinsipləri öz daxili siyasətinin tənzimləyici vasitəsi kimi qəbul edərək, bir çox sahələrin, o cümlədən də təhsil sisteminin prioritetlərini məhz

---

<sup>11</sup> Müəllimlər üçün vəsait. Səh 3.

<sup>12</sup> E.Kazımcı. Təhsilin əsasları. 7-ci fəsil

həmin prinsiplər üzərində qurmağa çalışır. Yuxarıda adı çəkilmiş iki mühüm sənədin aparıcı prinsipi odur ki, bütün uşaqlar bərabər təhsil almaq imkanlarına malikdirlər və bu, onların insan hüququdur. Beləliklə, hər hansı bir dövlətin təhsil siyasətinin vacib məqsədlərindən biri də sağlamlıq imkanları məhdud olan (əlil) uşaqların cəmiyyətə inteqrasiyasını stimullaşdırmaq və reallığa çevirməkdən ibarətdir.

Xüsusi qayğıya ehtiyacı olan uşaqların ümumtəhsil məktəblərinə uğurlu inteqrasiyası məktəb mühitində və bütövlükdə təhsil sisteminə mühüm dəyişikliklər edilməsini tələb edir. Həmin dəyişikliklər məktəblərdə xüsusi şəraitin yaradılmasını, onlar üçün təlim proqramlarının və materiallarının işlənilib hazırlanmasını, təlimin metod və strategiyalarının fərdiləşdirilməsini və hətta qiymətləndirmə standartlarının dəyişdirilməsini tələb edir. Ümumtəhsil sistemi bütün uşaqları əhatə edərək, onların bərabər imkanlara malik olmasını təmin etməli və hər birinin fərdi nailiyyətlərinə dəstək verməlidir. Təhsildə inklüziv yanaşma bu məqsədlərə xidmət edir və sistem şəklində təmin olunan şəraitin və təlim vəsaitlərinin müxtəlif qabiliyyətləri olan uşaqlar üçün əlverişli olmasını vurğulayır. *Ümumtəhsil sistemində inklüzivlik anlayışı hansısa qrup uşaqları ümumtəhsil məktəblərinə daxil etmək yox, məhz sistemin özünün geniş spektrli qabiliyyətlərə malik olan və təlimdə xüsusi ehtiyacları olan uşaqları əhatə etmək imkanlarının yaradılmasına üstünlük vermək deməkdir.* Bu da qanunvericiliyi, maliyyə təminatını, məktəblərdə xüsusi xidmətlərin və zəruri infrastrukturun olmasını, dərslərin planlaşdırılmasını və aparılmasını, müvafiq təlim metodları və strategiyaları nəzərdə tutur. Bu gün dünyanın bir çox ölkələrinin təhsil sistemlərinin inkişafı məhz inklüziv yanaşma ilə xarakterizə olunur.

Inklüziya xüsusi qayğıya ehtiyacı olan uşaqların ümumtəhsil məktəblərinə sadəcə olaraq daxil olmasını deyil, inklüziv sinif mühitində hər bir uşağın başqaları ilə birlikdə tədris prosesində iştirak etmək hüququnu nəzərdə tutur. Azərbaycanda inklüziv təhsilin inkişaf tarixi 2004-cü ildən başlamışdır və ilk təcrübə məhz xüsusi qayğıya ehtiyacı olan uşaqların Bakı, Sumqayıt, Mingəçevir və Yevlax şəhərlərinin bir sıra seçilmiş ümumtəhsil məktəb və məktəbəqədər təhsil müəssisələrinə cəlb etməkdən ibarət olmuşdur. Cəlb olunmuş **uşaqlar xüsusi qayğıya ehtiyacı olan uşaqlar (XQEU)** adlandırılmışdır. Həmin termin ingilis dili ədəbiyyatından bizim dilimizə tərcümə olunmuşdur. Qeyd et-

mək lazımdır ki, ingilis dili ədəbiyyatında bu termin xüsusi təhsilə ehtiyacları (XTE)<sup>13</sup> olan uşaqların tədris prosesində üzə çıxan problemlərinə diqqət yetirir və həmin problemləri olan uşaqları təsvir edir. Yəni XTE termini tədris prosesində üzə çıxma biləcək çətinlikləri şagirdin hansısa spesifik sağlamlıq problemi ilə əlaqələndirmir. Həmin konsepsiyanı belə bir sxem ilə göstərmək olar:

**Xüsusi ehtiyaclar**

**Tipik inkişaf**

**Xüsusi istedadlar**

Göründüyü kimi ümumtəhsil məktəblərinə cəlb olunmuş uşaqların qabiliyyətləri "yüksək", "aşağı" və ya "orta" səviyyələrdə olmur və mərkəzdən – "tipik inkişafdən"- sola və ya sağa keçə bilər. Adı sinifdə uşaqlar xətdə göstərilən hər üç qabiliyyətlərə malik olur, amma çoxluğun təşkil etdiyi qabiliyyətlər mərkəzdə yerləşir və "tipik" olur. Buna görə də müəllimlər və mütəxəssislər belə hesab edirlər ki, xüsusi qayğıya ehtiyacı olan uşaqlar ancaq müəyyən bacarıqlara yiyələndikdən sonra adı sinifə qəbul oluna bilər, əks halda onlar çoxluğun səviyyəsindən geri qalacaq və ümumiyyətlə, sinfin nailiyyətlərini geri çəkəcəklər. Bir sözlə, uşaqların qabiliyyətləri və bacarıqları məktəbdə nailiyyət əldə etmək üçün ilkin şərt hesab olunur. Bu da təlim prosesində uğurlu inteqrasiyaya mane olur. Bir sıra xarici ölkələrin təcrübələri və aparılan tədqiqatlar inteqrasiyanın uğurlu olub-olmamasının təhsilin məqsədlərinin necə başa düşülməsindən asılı olduğunu göstərmişdir. Uşaqları ümumtəhsil siniflərinə qəbul edərkən onların malik olduqları və ya olmadıqları ilkin qabiliyyətlərinə deyil, ehtiyaclarına diqqət yetirmək lazımdır və həmin ehtiyacları nəzərə alaraq onların hər biri üçün xüsusi məqsəd qoyulmalıdır.<sup>14</sup>

Azərbaycan Respublikasının bir sıra məktəb və məktəbəqədər təhsil müəssisələrində keçirilən İT pilot layihələrinin təhlilləri nəticəsində inklüziv təhsilin inkişafında ən vacib məsələlərdən birinin məhz uşaqların seçimi məsələsi olduğu göstərilmişdir. İlk mərhələdə tibbi diaqnoz seçim üçün əsas meyar rolunu oynayır. Pilot layihələrin həyata keçirilməsinə cəlb olunmuş xarici mütəxəssislərin təqdim etdikləri kon-

<sup>13</sup> Xüsusi Təhsil ehtiyacları termini haqqında, İnküziv Təhsil, MTTYM, 2010.

<sup>14</sup> Ehtiyacların identifikasiyası haqqında – "İnküziv Təhsil üzrə metodik vəsait" MTTYM, 2010.

sepsiyaya görə bütün diaqnozlar 3 dərəcədə özünü büruzə verir: **ağır, orta və yüngül**. Hər hansı bir diaqnozun ağır forması istisna olunmaqla bütün uşaqların ümumtəhsil məktəb və uşaq bağçalarında təlim prosesinə cəlb olunma bilmələri tövsiyə edilmişdir. **Ümumiyyətlə, məsələyə uşaq seçimi kimi deyil, yuxarıda qeyd etdiyimiz güclü və zəif tərəflərin müəyyənəşdirilməsi və inkişaf səviyyəsinin qiymətləndirilməsi kimi baxılması tövsiyə edilir.**<sup>15</sup>

Belə ki, kriteriyalardan uşaqları seçmək üçün deyil, onların müxtəlif inkişaf xüsusiyyətlərini müəyyən etmək üçün istifadə olunur. Bəs həmin xüsusiyyətlərin müəyyən edilməsi nə üçün bu qədər vacibdir? Mütəxəssislərin fikrincə, hər hansı bir problemi və çətinliyi olan uşağın təhsillə bağlı uğursuzluqları yalnız onun daxili probleminin nəticəsi deyil, onun sağlamlığı və inkişaf səviyyəsinin aşağı və ya yüksək olmasından asılı deyildir. Xüsusi qayğıya ehtiyacı olan uşağın təhsildə uğur səviyyəsinə təsir göstərən başqa amillər də mövcuddur. Bunlar uşağın ailəsinin vəziyyəti və imkanları, dövlət tərəfindən verilən təminat, qeyri-dövlət təşkilatları tərəfindən təklif olunan dəstək və məktəbdə müəllim və şagird arasında yaranan münasibətləri əhatə edir. Hər hansı bir xüsusi qayğıya ehtiyacı olan uşağın təhsilə və cəmiyyətə uğurlu inteqrasiyasından söhbət açdıqda, məhz qeyd olunan amillərin hər birinin lazımı səviyyədə və eləcə də əlaqəli şəkildə vurğulanması zəruridir. Bu baxımdan, məktəb və uşaq bağçalarında inklüziv yanaşma barədə qərar verildikdə, uşağın diaqnozunun "çətin" olub-olmaması deyil, onun psixofiziki inkişaf xüsusiyyətləri və onlara təsir edən amillər kompleks şəkildə nəzərdən keçirilməli və zəruri dəstəklə təmin edilməlidir. Tədris prosesində mənimsəmə çətinliklərinin mövcud olması normal haldır və bu, heç də problemin uşaqda olması demək deyildir. Bir çox hallarda problemin uşaqda deyil, məhz təhsil sistemində axtarılması daha məqsədəuyğundur.

*Inklüziv təhsilin gerçəkləşdirilməsindən əvvəl görülməsi lazım olan işlər aşağıdakılardır:*

- Mənfi yanaşmaların dəyişdirilməsi.
- Fərdi istək və dəstək.
- Məktəb islahatları.
- Çevik (vəziyyətə uyğunlaşa bilən) tədris proqramı.

<sup>15</sup> Inklüziv Təhsil Metodikası (İbtidai Təhsil Üzrə) MTTYM, 2010.

- Təkrar nəzərdən keçirilmiş müəllim hazırlığı.
- Dəstək xidmətləri.
- Valideynlər əməkdaşlar kimi.
- Bina və nəqliyyatın əlçatanlığı.
- Tədris mühitinin əlçatanlığı.
- Tədris proqramlarına əlilliyin dərk edilməsinə dair mövzuların daxil edilməsi.
- Tədris prosesində əlilliyi olan insanların müsbət obrazlarından istifadə edilməsi.
- Tədris proqramlarının rəngarəngliyinin təmin edilməsi, müxtəlif yanaşma və üsullardan istifadə edilməsi.
- Birlikdə təhsil almaq və tədris prosesində şagirdlərin bir-birinə kömək edə bilmələri üçün müvafiq şəraitin yaradılması.
- Əlillikdən bəhs edilərkən məktəb həyatı və uşaqlar tərəfindən düzgün sözlərdən istifadə edilməsi.
- Əlilliyi olan uşaqların iştirakının təmin edilməsi və onlara, öz fikirlərini ifadə edə bilmələri üçün imkan yaradılması.
- Əlilliyi olan insanların işə cəlb edilməsi. Əlilliyin dərk olunması, bərabər hüquq və imkanlar haqqında təlimlərin keçirilməsi.
- Valideynlərlə məsləhətləşmələr və onların aktiv iştirakının təmin edilməsi.
- Xüsusi qayğıya və təhsilə ehtiyacı olan uşaqların təhsildən maksimal dərəcədə faydalanmaları üçün nitq inkişafı, görmə qabiliyyətinin korreksiyası üzrə mütəxəssislərin, peşəkar tibb işçilərinin cəlb edilməsi vacibdir. Adətən, məsləhətçi rolunda çıxış edən həmin mütəxəssislər tərəfindən müəllimlər üçün mütəmadi təlimlər (məşğələlərin) keçirilməsi zəruridir.
- Gündəlik tibbi prosedurların həyata keçirilməsi üçün uşaqlara dair xüsusi qaydalar və ya plan tərtib edilməlidir. Həmçinin məktəbin bütün işçilərinin tibbi yardımla bağlı xüsusi treninqlərdən keçməsi vacibdir.
- Müəllimlər, məktəbəqədər işçilər, tərbiyəçilər, xidmətçi personal və rayon filiallarının işçiləri üçün əlillik, əlilliyə bərabər hüquqlu yanaşma və sosial modeli daha dərinəndən anlamağa imkan yaradan daxili treninqlər silsiləsi tərtib edilməlidir.
- Valideynlərin, öz övladlarının məktəb həyatında effektiv və aktiv şəkildə iştirak etmələri üçün şərait yaradılmalıdır. Uşaqların təhsili

sahəsində valideynlərlə əməkdaşlıq edilməlidir. Uşaqların təhsili haqqında ciddi qərarlar qəbul edərkən valideynlərlə məsləhətləşmələr aparılmalıdır. Yerli valideyn birlikləri ilə əlaqə saxlanılmalıdır. Xüsusi qayğıya və ya xüsusi təhsilə ehtiyacı olan uşaqların valideynlərindən ibarət dəstək qrupu yaradılmalıdır.

■ Əlilliyi olan uşaq və insanlar haqqında məlumat və müsbət nümunələrin bütün uşaqlar üçün əlçatan olduğuna əminlik hasil edilməlidir. Uşaqlara öz həyatları barədə danışıqları üçün əlilliyi olan insanlar məktəbə dəvət olunmalıdır. Divar plakatlarının üzərində tipik uşaqlarla yanaşı, əlilliyi olan uşaqların da şəkillərinin əks olunduğuna diqqət yetirilməlidir.

Bu vəsaitdə təhsil xidmətlərində daha çox inklüziv təhsilin icrasını təmin etmək üçün vacib olan elementlər aşağıdakılardır: *İnklüziv Təhsildə Əməkdaşlıq; Qiymətləndirmə; Fərdi Tədris Proqramı, İnklüziv Təhsildə reabilitasiya xidmətlərinin təşkili; İnklüziv təhsildə pedaqoq və psixoloqların rolu; İnklüziv Təhsildə digər xidmətlərlərin təşkili; İnklüziv Təhsildə valideynlərlə işin təşkili; Peşə Təhsili.*

### **İnklüziv Təhsildə Əməkdaşlıq**

XQEU-in malik olduqları bir çox səciyyəvi ehtiyacların təmin edilməsi üçün müxtəlif yönümlü mütəxəssislərdən ibarət qrup üzvlərinin bir-biri ilə sıx əməkdaşlıqda fəaliyyət göstərmələri zəruridir. Aydın məsələdir ki, uşağın koqnitiv (əqli), hərəkəti, sosial, kommunikativ (ünsiyyət) inkişafı, onun müalicəsi və qidalanması ilə bağlı çoxçeşidli məsələlərlə təkbəşinə məşğul olmaq qeyri-mümkündür. Yalnız bir-biri ilə informasiya və bilik mübadiləsi aparmaq yolu ilə fəal əməkdaşlıq edən müvafiq mütəxəssislərdən ibarət komanda şəklində bu işin öhdəsindən gəlmək olar. Əlbəttə ki, uşaqların həyatında fəvqəladə rol oynayan valideynlər də bu komandanın üzvü olmalıdırlar. İnklüziv proqramın uğur qazanması üçün komanda işi o qədər böyük əhəmiyyətə malikdir ki, xüsusi təhsil üzrə amerikalı mütəxəssis Marta Snell onu "*inklüziv məktəbləri möhkəmləndirən sement*" adlandırmışdır.

Elmi tədqiqatlar nəticəsində komanda ilə iş zamanı daha əsaslı və keyfiyyətli qərarların qəbul edilməsi, eləcə də fəaliyyət nəticələrinin yüksəldiyi müəyyən edilmişdir. Komanda işinin bəzi mühüm xüsusiyyətlərini nəzərdən keçirək:

■ *Uşaqqla iş aparılması, onun təlimi ilə əlaqədar qərarların birgə qəbul edilməsi və kollektiv məsuliyyət.*

■ *Valideynlər və ailə üzvləri komandanın çox mühüm üzvləridir.*

■ *Komandanın bütün üzvləri eyni statusa malik olub, işin mühüm iştirakçıları hesab olunurlar.*

■ *Uşaq üçün FTP-nın (Fərdi Tədris Planı) işlənilib hazırlanmasında və həyata keçirilməsində müxtəlif sahələr üzrə mütəxəssislərin bilik və bacarıqları birləşir.*

XQEU-lara müxtəlif xidmətlər təqdim edən mütəxəssislər arasında əməkdaşlığın qanunlar vasitəsilə dəstəklənməsi vacibdir. Uşağın ehtiyaclarından asılı olaraq komandanın tərkibi dəyişə bilər, ailə isə hökmən onun daimi iştirakçısı olaraq qalmalıdır. Mütəxəssislərin səmərəli xidmətini təmin etmək üçün onların arasındakı əməkdaşlığın aşağıdakı inkişaf strategiyalarını nəzərdən keçirək:

**Birgə məsləhətləşmələr.** XQEU-la iş zamanı məsləhət xidmətlərinin təqdim olunması ilə bağlı bir sıra modellərdən istifadə olunur. Məsləhət – iki və daha çox insanın qarşılıqlı təsir prosesində informasiyanı təqdim etməsi və ya onu əldə etməsidir. Burada məqsəd aşağıdakılardan ibarətdir: 1) ehtiyacı ödəmək, məsələni və ya problemi həll etmək; 2) problemin bir və ya bir neçə nəfər tərəfindən dərk edilməsini, eləcə də gələcəkdə onların qarşılaşa biləcəkləri oxşar problemləri səmərəli şəkildə həll edə bilmə qabiliyyətlərini təkmilləşdirmək. Bir nəfər mümkün olan bütün məsləhətləşmələrdə müxtəlif mütəxəssislərlə birlikdə iştirak edə bilər. Ancaq məsləhətləşmədə iştirak edən iki əsas tərəf arasında qarşılıqlı münasibətlərin xarakteri son dərəcə vacibdir. Məsləhətləşmədə XQEU üçün xidmətlərin təqdim olunmasına aid olduqca uşaq üçün üçüncü iştirakçısına çevrilir. Məsləhətləşmələr XQEU üçün iki növ xidmətin (bilavasitə və ya dolayısı ilə) təqdim olunması məqsədilə istifadə oluna bilər (məs.: problemlə sahənin qiymətləndirilməsi və onun üzərində iş aparılması). Bundan başqa məsləhətçi XQEU-ın daxil olduğu sınıfdə müəllimlərə, eləcə də, valideynlərə kömək göstərə bilər. Aydın ki, kiçik yaşlı uşaqlarla iş aparanda zaman bu funksiyaların hər ikisinin zəruri olduğu heç kəsdə şübhə doğurmur.

Nəticələr xidmətlərin təqdim olunması vasitəsi kimi məsləhətləşmələrin səmərəliliyini təsdiq edir. O cümlədən, uşaqların əldə etdikləri nəticələrin müqayisəsi zamanı xidmətlərin dolayısı ilə təqdim olunma-

sı üzrə məsləhətləşmə modelləri sinifdən kənarında göstərilən xidmətlərin bilavasitə göstərilən xidmətlər qədər səmərəli olduğunu sübut etdi. Ancaq məsləhətçilər dəvət olunarkən uşağın təhsil ehtiyaclarının təmin edilməsinə kömək məqsədilə müəllimlərin istifadə etdikləri təlim metodlarındakı müsbət dəyişiklikləri nümayiş etdirmələri çox vacibdir.

Məsləhət xidmətlərinin təqdim olunması strategiyaları üzrə müvafiq tədqiqatların gedişində əsas diqqət problemlərin həll olunması prosesində istifadə olunan metodlar üzərində cəmlənmişdir. Tədqiqatların nəticələri göstərir ki, istər xüsusi, istərsə də ümumi təhsil üzrə işləyən müəllimlər əməkdaşlıq modelinə üstünlük verirlər.

**Əməkdaşlıq modeli** – müxtəlif ixtisaslı mütəxəssislərlə birgə müəyyən edilmiş problemlərin yaradıcı şəkildə həllini tapmaq üçün imkan yaradan interaktiv prosesdir. Birgə məsləhətləşmələrin əsas vəzifəsi XQEÜ-lar üçün daha uyğun şəraitdə kompleks, səmərəli proqramların yaradılması, bununla da onlara normal inkişaf edən həmyaşıdları ilə maksimum qarşılıqlı əlaqə yaratmaq imkanının təqdim edilməsindən ibarətdir.

Birgə məsləhətləşmələr ayrı-ayrı ixtisaslar arasındakı sərhədləri aradan götürməklə şəxsiyyətlərarası qarşılıqlı əlaqələrlə bağlı bir sıra bacarıqları əhatə edir. Bura yazılı və şifahi ünsiyyət bacarıqları, qayğıkeşlik, həssaslıq, hörmət, səmimilik kimi şəxsi keyfiyyətlər, eləcə də problemi kollektiv həll edə bilmə vərdişləri aiddir. Sonuncu keyfiyyət, məsləhətləşmələrdə iştirak edən iki insan (və ya onların sayı ikidən çoxdursa – hamı) arasında bərabər münasibətlərin yaranmasında xüsusilə vacibdir.

### **Komandanın yaradılması**

Səmərəli komandanın yaradılması prosesini asanlaşdırmaq üçün müəyyən edilmiş aşağıdakı elementləri nəzərdən keçirək:

■ *Komandanın tərkibi.* XQEÜ-la işləyəcək heyətin tərkibi və ixtisasları ilə bağlı xüsusi bir qayda var. Valideyn, eləcə də tərbiyəçi (və ya uşağa qulluq göstərən şəxs) mütləq mütəxəssis olmalı və komandanın bərabər hüquqlu üzvlərindən biri olmalıdır.

■ *Komandanın məqsədi.* Komandalar öz məqsəd və vəzifələrini birgə və dəqiq şəkildə təyin etməlidirlər. Komandanın səmərəli iş prosesinin təmin olunması üçün ümumi məqsədlərin əldə edilməsinə görə bütün üzvlər məsuliyyət daşımalıdırlar.

■ *Üzvlərin rolları.* Komanda üzvləri müxtəlif bacarıq, bilik, eləcə də şəxsi keyfiyyətləri olan insanlardır. Səmərəli komandanın hər bir üzvü dəqiq müəyyən edilmiş rola və öhdəliyə malik olmalıdır. Konkret ixtisasla bağlı tipik funksiyalarla yanaşı, komanda üzvləri komandanın yaradılması, fəaliyyət göstərməsi və problemlərin həll edilməsi ilə bağlı digər funksiyaları da öz üzərinə götürə bilər.

■ *Komandanın iş üslubu.* Komandanın iştirakı və səmərəliliyi onun iş üslubundan asılıdır. Komandanın planlaşdırılmış yığıncaqlarında problemlərin həll edilməsi prosesində müntəzəm olaraq faydalı qərarlar qəbul etmək olar. Komandanın yığıncağı komanda qarşısında duran vəzifələrin başa çatdırılması və məqsədlərin əldə edilməsinə yardım üçün vasitə olmalıdır. Komanda üzvlərinin vaxtından səmərəli istifadə etmələri üçün iş planının olması və yığıncağın protokolunun yazılması məqsəddəuyğundur.

■ *Komandanın rəhbərliyi.* Komandanın rəhbərləri öz iş üslublarını ayrı-ayrı üzvlərin müxtəlif ehtiyac və üslublarına uyğunlaşdırmalıdır. Rəhbər, komandanın bütün üzvlərinin sərbəst şəkildə öz ideyalarını, müxtəlif nöqtəyi-nəzərlərini ifadə edərək, problemin həlli üsulunu təklif edə bilmələri üçün müvafiq şərait yaratmalıdır. Komanda təkmilləşəndən sonra rəhbərlik üzvlər arasında növbə ilə yerinə yetirilə bilər.

Yadda saxlamaq lazımdır ki, komandanın üzvlərinin sayı çox ola bilər və onların nöqtəyi-nəzərlərinin fərqli olması da təbiiyədir. Komandanın hər bir üzvünün konkret funksiya və vəzifələrin nədən ibarət olduğunu bilməsi zəruridir. Təqdim olunan informasiya komandanın digər üzvlərindən planlaşdırma, uyğunlaşdırma və müvafiq şəraitlə bağlı məlumatların əldə edilməsində yardımçı vasitə kimi müəllimlər üçün mühüm əhəmiyyət kəsb edir. Müəllimlər XQEU-la bağlı bütün sualları cavablandırmaq iqtidarında olmasalar da, onların bu suallara cavab tapmaq üçün kimə müraciət etməli olduqlarını bilmələri vacibdir.

## Komandanın tərkibi, rolu və vəzifələri:

İxtisas	Əsas məqsəd	Başlıca funksiyalar
<i>İnklüziv təhsil üzrə</i>	XQEÜ-da sosial, hərəki, kommunikativ (ünsiyyət), koqnitiv (əqli), davranış bacarıqlarının, eləcə də, özünəxidmət vərdişlərinin inkişafına yardım göstərən şəraiti təmin etmək.	<ol style="list-style-type: none"> <li>1. Uşaqların inkişaf səviyyəsinin qiymətləndirilməsi.</li> <li>2. Təhsil üzrə müdaxilələrin planlaşdırılması.</li> <li>3. Təhsillə bağlı xidmətlər göstərilməsi.</li> <li>4. Məsləhətçilərin tövsiyələrinin yerinə yetirilməsi.</li> <li>5. Ailənin ehtiyaclarının qiymətləndirilməsi.</li> <li>6. Ailənin dəstəklənməsi, təhsillə bağlı xidmətlərin planlaşdırılması və təqdim edilməsi.</li> <li>7. Fəaliyyətlərin interdistiplinar komandanın digər üzvləri ilə əlaqələndirilməsi.</li> <li>8. Proqramın səmərəliliyinin qiymətləndirilməsi.</li> <li>9. Uşaqların və ailənin maraqlarının müdafiə edilməsi.</li> </ol>
<i>Psixologiya</i>	Uşaq və ailənin fəaliyyəti ilə bağlı kompleks təsəvvür əldə etmək, eləcə də, psixoloji müdaxilənin həyata keçirilməsi və ya qiymətləndirilməsi olduğu müəyyən etmək.	<ol style="list-style-type: none"> <li>1. Uşaq və ailənin psixoloji davranış xüsusiyyətlərinin qiymətləndirilməsi.</li> <li>2. Psixoloji ehtiyac və resursların müəyyən edilməsi.</li> <li>3. Psixoloji və inkişaf üzrə müdaxilələrin planlaşdırılması və təqdim edilməsi.</li> <li>4. Səylərin komandanın digər üzvləri ilə əlaqələndirilməsi.</li> <li>5. Ailə üzvləri və digər mütəxəssislərlə məsləhətləşmələr keçirilməsi.</li> <li>6. Zəruri hallarda konkret vəziyyətin idarə olunması ilə bağlı xidmətlərin təklif edilməsi.</li> <li>7. Xidmətlərin səmərəliliyinin qiymətləndirilməsinin planlaşdırılması və həyata keçirilməsi.</li> </ol>
<i>Loqopediya</i>	Məktəbdə, ictimai yerlərdə yaşlıları və ailə üzvləri ilə sosial qarşılıqlı əlaqələr zamanı uşaqlarda kommunikativ bacarıqların inkişafına yardım etmək.	<ol style="list-style-type: none"> <li>1. Həm konkret situasiyalarda, həm də ümumi inkişaf kontekstində uşaqların kommunikativ bacarıqlarının qiymətləndirilməsi.</li> <li>2. Uşaqlarda ünsiyyətlə bağlı problemlərin olub-olmadığının yoxlanılması.</li> <li>3. Fərdi, qrup müdaxilələrinin tövsiyə edilməsi, planlaşdırılması və ya həyata keçirilməsi.</li> <li>4. Müntəzəm olaraq uşaqların təkrar qiymətləndirilməsinin aparılması.</li> <li>5. Qiymətləndirmənin ailə üzvləri və digər mütəxəssislərin qiymətləri ilə uzlaşdırılması.</li> </ol>

		<ol style="list-style-type: none"> <li>6. Ailə üzvləri və digər mütəxəssislərlə məsləhətləşmələr keçirilməsi və ya onların təlimləndirilməsi.</li> <li>7. Müdaxilənin səmərəliliyinin qiymətləndirilməsi.</li> <li>8. Digər proqram və mütəxəssislərə müraciət edilməsi.</li> </ol>
<i>Əmək terapiyası</i>	<p>Oyun və gündəlik həyatla bağlı olan məqsəduyğun fəaliyyətlərdən istifadə etməklə uşaqların emosional, fiziki və sosial inkişaflarına yardım etmək.</p>	<ol style="list-style-type: none"> <li>1. Oyun, özünəxidmət, fiziki və sosial mühitlə qarşılıqlı təsir zamanı uşaqların inkişafı və funksional fəaliyyətlərinin səmərəliliyinin qiymətləndirilməsi.</li> <li>2. Sensor-hərəkət, əqli, kommunikativ, fiziki, emosional və uyğunlaşa bilmə vərdislərinin inkişafı üçün əmək terapiyası üzrə tədbirlərin planlaşdırılması və həyata keçirilməsi.</li> <li>3. Uşağa göstərilən qulluğun səmərəliliyinin və ailənin rifahının yüksəldilməsi məqsədilə valideynlərlə iş aparılması.</li> <li>4. Maksimal funksional bacarıqlar və mühitlə qarşılıqlı təsirin təmin olunması üçün uyğunlaşdırılmış avadanlıq və oturmaq üçün qurğunun layihələşdirilməsi və işlənilib hazırlanması.</li> <li>5. Söylərin interdisciplinar komandanın digər üzvləri ilə əlaqələndirilməsi.</li> <li>6. Konkret situasiyanın idarə olunması üzrə xidmətlərin təklif olunması.</li> <li>7. Fiziki və emosional problemlərin təkrarən əmələ gəlməsinə mane olan xidmətlərin təqdim edilməsi.</li> </ol>
<i>Sosial işçi</i>	<p>Uşağın inkişafı üçün optimal şərait yarana bilməsi məqsədilə ailəni sosial kontekstdə dəstəklə təmin etmək.</p>	<ol style="list-style-type: none"> <li>1. Uşağın inkişafı üzrə əsas ehtiyacların (qidalanma, sığınacaq, müdafiə, tibbi xidmət) ödənilməsi ilə bağlı ailənin imkanlarının qiymətləndirilməsi.</li> <li>2. Ailənin səfərbər edilməsi və onlarla mövcud resurslar (qohumlar, ictimai qruplar, dostlar, dövlət təşkilatları və s) arasında əlaqələr yaradılması, ailənin güclü tərəflərinin qiymətləndirilməsi və inkişaf etdirilməsi.</li> <li>3. Uşaqlar üzərində zorakılıq və ya müvafiq qayğı göstərilməməsi ilə bağlı halların araşdırılması.</li> <li>4. Ailədə qarşıya çıxan problemlərlə (ər-arvad münasibətləri, uşaq və valideynlər arasında qarşılıqlı münasibətlər, uşağın dəstəklənməsi) bağlı xidmətlərin qiymətləndirilməsi və təqdim edilməsi.</li> <li>5. Ailənin hüquqlarının qorunması və ictimai xidmətlərin əldə edilməsinə yardım olunması.</li> </ol>

		<ol style="list-style-type: none"> <li>6. Zəruri hallarda konkret situasiyanın idarə olunması üzrə xidmətlərin təklif edilməsi.</li> <li>7. Səylərin komandanın digər üzvləri ilə əlaqələndirilməsi.</li> <li>8. Ailələr üçün xidmətlərin (ailə terapiyası, ər-arvad həyatı üzrə və ya fərdi məsləhətlər) planlaşdırılması və həyata keçirilməsi.</li> <li>9. Ailələrə göstərilən xidmətlərin səmərəliliyinin qiymətləndirilməsi.</li> </ol>
<i>Qidalanma</i>	<p>1) fiziki və əqli inkişaf; 2) sosial şəraitdə yeməkdən zövq almaq; 3) qidalanma zamanı müstəqillik; 4) maddələr mübadiləsi üzrə pozulmanın normallaşdırılması, qidalanma və ya qida məhsullarının müəyyən kombinasiyada istifadə olunmasının və dərmanların mənfi təsiri ilə bağlı sağlamlıq üzrə problemlərin aradan qaldırılması üçün pəhriz müalicəsi vasitəsilə uşaqların qidalanması üzrə maksimal səmərəli şərait yaratmaq.</p>	<ol style="list-style-type: none"> <li>1. Qidalanmanın vəziyyəti və qidanın keyfiyyətinin qiymətləndirilməsi.</li> <li>2. Qidalanma üzrə planların işlənilib hazırlanması məqsədilə uşağa qulluq edən şəxslərlə iş aparılması.</li> <li>3. Uşağa qulluq göstərən şəxslərə pəhriz məsələləri ilə bağlı tövsiyələr verilməsi və qidalanma üzrə təlim keçirilməsi.</li> <li>4. Ailənin ehtiyaclarının qiymətləndirilməsi</li> <li>5. Səylərin interdisciplinar komandanın digər üzvləri ilə əlaqələndirilməsi.</li> <li>6. Hadisələrin inkişafının müntəzəm izlənilməsi və xidmətlərin qiymətləndirilməsinin həyata keçirilməsi.</li> </ol>
<i>Tibb</i>	<p>Diaqnostikarı həyata keçirmək və xəstəliyə dair mövcud və mümkün olan reaksiyalarla bağlı məsələlərlə məşğul olmaq. XQE olan uşaqlar üçün bu: 1) ən yaxşı şəkildə sağlamlıq və inkişafın təmin edilməsi; 2) XQE olan uşaqlarla bağlı ailənin həyatında baş verən dəyişikliklərin aradan qaldırılmasında onlara yardım göstərilməsi.</p>	<ol style="list-style-type: none"> <li>1. Müalicə ilə bağlı tibbi yardım planının həyata keçirilməsi və ya bu işdə valideynlərə yardım edilməsi.</li> <li>2. Uşağın əsas ehtiyaclarının (tibbi ehtiyaclar, gündəlik qayğı, qidalanma) təmin olunması üçün valideynlərlə iş aparılması.</li> <li>3. Uşağın inkişafının yaxşılaşdırılması üçün müdaxilələrin tövsiyə edilməsi, planlaşdırılması və ya həyata keçirilməsi.</li> <li>4. Uşağın xüsusi ehtiyaclarının öhdəsindən gələ bilməsi üçün onun və ailənin bacarıqlarının yüksəldilməsi.</li> <li>5. Zəruri hallarda konkret situasiyanın idarə olunması üzrə xidmətlərin təklif edilməsi.</li> <li>6. Digər proqram və mütəxəssislərə müraciət edilməsi.</li> </ol>
<i>Surdologiya</i>	<p>Eşitmə qabiliyyətləri pozulan uşaqlara problemin aşkar edilməsi və ünsiyyətlə bağlı mövcud olan istənilən çətinliklərlə mübarizə də daxil olmaqla, xidmətlərin təqdim və koordinasiya edilməsi.</p>	<ol style="list-style-type: none"> <li>1. Nitq bacarıqlarının qiymətləndirilməsi, eləcə də akustik refleks üzrə testlərin, refleks doğuran eşitmə testlərinin köməyi ilə, həmçinin ünsiyyət üzrə çətinliklərin müəyyənləşdirilməsi yolu ilə eşitmə qabiliyyətinin itirilməsinin proqnozlaşdırılması.</li> <li>2. Havanın səs keçiriciliyi, nitq bacarıqları və sözün (cümlənin) tanınması da daxil olmaqla geniş qiymətləndirmə işinin aparılması.</li> </ol>

		<ol style="list-style-type: none"> <li>3. Sensor-əsəb sahəsi üzrə davranışın qiymətləndirilməsinin aparılması (akustik refleks üzrə mürəkkəb testlər, eşitmə üzrə uyğunlaşma testləri, tezliyin, eləcə də, intensivliyin fərqləndirilməsi üzrə testlər buraya daxildir).</li> <li>4. Protez-eşitmə üzrə qiymətləndirmənin həyata keçirilməsi (səs sahəsi üzrə xüsusi qurğular vasitəsilə sözlərin (cümlənin) tanınması, vibrasiya edən tonların hüdudlarının, dar diapazonlu tezliyə görə səs hüdudlarının, eləcə də, eşitmə protezləri, eşitmə və ya köməkçi eşitmə qurğularından istifadə zamanı rahat və narahat səs səviyyəsinin müəyyən edilməsi üzrə testlər buraya daxildir)</li> <li>5. Eşitmə protezindən istifadəyə istiqamətləndirilmə, eşitmə məşqləri, nitqin dodaqlar vasitəsilə oxunması üzrə təlim daxil olmaqla, eşitmənin bərpa edilməsinin koordinasiya edilməsi</li> </ol>
<p><i>Tibbi xidmət</i></p>	<p>Tibbi xidmətlər təqdim etməklə uşaqların sağlam böyüməsi və inkişaf etdirilməsində ailələrə yardım etmək</p>	<ol style="list-style-type: none"> <li>1. Sağlamlıq, böyümə, inkişaf ilə bağlı vəziyyətin və mümkün pozuntuların qiymətləndirilməsi</li> <li>2. Sağlamlıqla bağlı problemlərin diaqnozunu müəyyənləşdirilməsi və ailəyə məsləhət verilməsi</li> <li>3. Uşaq və ailənin sağlamlığının və rifahının qeydinə qalınması</li> <li>4. Məsləhətlər üçün digər təşkilatlara müraciət edilməsi</li> <li>5. Səylərin komandanın digər üzvləri ilə əlaqələndirilməsi</li> <li>6. Ailələrin təlim və dəstəklə təmin edilməsi</li> </ol>

### Qiymətləndirmə

Müasir dövrdə Azərbaycan Respublikasının təhsil sisteminin bir çox sahələri ilə yanaşı qiymətləndirmə sahəsində də mühüm dəyişikliklər baş verir. Şagirdlərin, o cümlədən, xüsusi qayğıya ehtiyacı olan uşaqların qiymətləndirilməsi sahəsində yeni yanaşmalar onlar üçün səmərəli və inkişafetdirici təlim mühitinin yaradılması və təlimlənmə imkanlarının daha da geniş və mənalı edilməsi məqsədilə tətbiq olunur.

Müasir dövrdə "qiymətləndirmə" anlayışı uşaqlar haqqında mün-təzəm şəkildə məlumatın toplanması prosesinə deyilir. Həmin məlumat təlim prosesi zamanı üzə çıxan hər hansı bir çətinliklərin müəyyənləşdi-

rilməsi və aradan qaldırılması, eləcə də uşaqların təlimlənməsi üçün daha səmərəli şəraitin yaradılması məqsədlə toplanılır və istifadə edilir.

Bəs həmin məqsədlər hansılardır və uşaq haqqında hansı məlumat önəmli hesab olunur? Həm məktəbəqədər müəssisələrdə, həm də məktəb şəraitində keçirilən qiymətləndirmə aşağıda göstərilən məqsədlərlə aparılır:

- XQEU-ın fiziki və ya koqnitiv inkişafında ləngimənin olub-olmamasını müəyyənləşdirmək.

- İnkişaf etmiş (ilkin) vacib vərdişləri, bilik və bacarıqları aydınlaşdırmaq.

- XQEU-ın sosial-emosional cəhətdən inkişafını izləmək.

- Tədris proqramı üzrə inkişafı izləmək.

- Arzu edilən nəticələrin əldə olunma səviyyəsini müəyyənləşdirmək.

- Əlavə xidmətlərin, o cümlədən, daha dərin qiymətləndirmənin (daiqnostikanın) zəruriliyini müəyyənləşdirmək.

Qeyd etmək lazımdır ki, qiymətləndirmə zamanı hər hansı bir məqsəd üçün toplanılan məlumatları başqa bir məqsəd üçün istifadə etmək düzgün deyil. Məsələn, məlum olduğu kimi, XQEU üçün Fərdi Tədris Proqramının hazırlanmasında dörd tip zəruri olan məlumatlardan istifadə olunur: uşaqların qabiliyyət və ehtiyacları haqqında; uşaq üçün səmərəli olan təlim üsulları və strategiyalar haqqında; məktəb və ya uşaq bağçasından kənarında uşağı əhatə edən mühit haqqında; məktəb və ya uşaq bağçası mühiti və strukturu haqqında. Qiymətləndirmə prosesini həyata keçirməzdən əvvəl qiymətləndirmənin məqsədi aydınlaşdırılmalıdır, yalnız bu halda əldə edilən məlumatlar səmərəli istifadə oluna bilər. Bu, qiymətləndirmənin həyata keçirilməsinin ən vacib şərtlərindən biridir.

**Üsullar və vasitələr.** Qiymətləndirmə prosesinin səmərəli keçirilməsi üçün mühüm şərtlərdən biri də məqsədəuyğun üsul və vasitələrin seçilməsindən ibarətdir. Hər hansı bir məqsədlə həyata keçirilən qiymətləndirmə üçün müəyyən üsul və vasitələr mövcuddur. XQEU-ın qiymətləndirilməsində ən geniş istifadə olunan üsul – *müşahidədir*. XQEU-ı *müşahidə* etməklə, yəni onlara nəzər yetirmək, hərəkətlərinə, davranışlarına, söylədikləri fikirlərə, başqalarına qarşı göstərdikləri münasibətlərə diqqət yetirməklə həmin uşaqlar haqqında çox dəyərli və faydalı məlumatlar əldə etmək olar. Müşahidə üsulu vasitəsi ilə keçirilən qiymətləndirmə iki cür ola bilər:

■ əvvəlcədən müəyyənləşdirilmiş meyarlara görə, yəni *sistematik müşahidə*;

■ meyersız müşahidə, yəni *qeyri-sistematik müşahidə*.

*Sistematik müşahidə* üçün müəllimlər tərəfindən *qeydiyyat vərəqələri* tərtib edilir, şagirdin məhz orada verilmiş meyarlara görə inkişafı izlənilir və müəyyən qeydlər edilir. *Qeyri-sistematik müşahidə* dedikdə, uşağın təbii mühitdə izlənməsi və onun haqqında vacib hesab olunan qeydlərin aparılması başa düşülür.

Xüsusi təhsil mütəxəssisləri tərəfindən tövsiyə olunan növbəti qiymətləndirmə üsulunu XQEU-ın inkişafı haqqında "rəy öyrənmə" adlandırmaq olar. Qeyd etmək lazımdır ki, həmin qiymətləndirmə XQEU haqqında geniş miqyaslı informasiyanın əldə olunmasına və hətta uşağın təbii mühitdə davranışını və inkişafını izləməyə imkan verir. Bu qiymətləndirmə vasitəsilə XQEU haqqında vacib məlumatlar uşağın özündən, həmyaşıdlarından, müəllimlərindən, xüsusi xidmət göstərən mütəxəssislərdən, ailə üzvlərindən və uşaqla əlaqədar olan digər insanlardan əldə edilə bilər. Bütün bu üsullar informasiya mənbələri qismində çıxış edir. Məqsəddən asılı olaraq müəyyən informasiya mənbəyi daha önəmli hesab oluna bilər. Məsələn, uşağın spesifik koqnitiv bacarığı haqqında informasiyanı öyrənmək istədikdə, onun tərbiyəçiləri, xüsusi xidmət göstərən mütəxəssisləri və ya valideynləri daha önəmli məlumat mənbəyi kimi çıxış edə bilər. Uşağın sosial inkişafı, yəni öz həmyaşıdları ilə ünsiyyət qurmaq, qrupda özünü idarə etmək və başqaları ilə münasibət qurmaq bacarıqları haqqında məlumat isə onun dostlarından və qrup/sınıf yoldaşlarından əldə edilə bilər.

Bu növ qiymətləndirmə müsahibə, sorğu anketləri və ya dərəcə cədvəlləri (rating scales) vasitəsilə aparılır.

*Müsahibə* üçün qiymətləndirməni aparan şəxs tərəfindən suallar əvvəlcədən müəyyənləşdirilir və həmin sualların kimə veriləcəyi aydınlaşdırılır. Suallar bir və ya bir neçə şəxs tərəfindən də cavablandırıla bilər, o zaman bu, *sorğuya* çevrilir. Əgər suallara respondent tərəfindən yazılı şəkildə cavab verilərsə, bu, *sorğu anketi* ilə qiymətləndirmə hesab olunur.

Qeyd olunan qiymətləndirmə növlərinin daha çox üsul və vasitələri mövcuddur. Lakin yuxarıda qeyd olunanlar XQEU-ın Fərdi Tədris Planının yazılmasında əsas götürülür.

## Fərdi Tədris Planı

Fərdi Tədris Planı (FTP) uğurlu əməkdaşlığın, qiymətləndirmənin və planlaşdırmanın nəticəsi kimi həmkarlar və valideynlərlə ünsiyyət qurmaq üçün faydalı vasitə hesab olunur. Bu, proqram dəyişiklikləri və ya düzəlişlərini, eləcə də göstərilməli olan xidmətləri əks etdirən, hər bir şagird üçün fərdi şəkildə hazırlanmış yazılı plandır. Bu, eləcə də, şagirdin tədris proqramı üzrə planını özündə cəmləyən qısa, asan tətbiq və istifadə oluna bilən sənəddir. Qiymətləndirmə başa çatdıqdan sonra müəllim, valideyn və mütəxəssislərdən ibarət komandanın qarşısında duran əsas məsələ xüsusi qayğıya ehtiyacı olan uşaqların ehtiyaclarının müəyyənləşdirilməsi və onlar üçün fərdi tədris planlarının (FTP) işlənilib hazırlanmasıdır.

**FTP** – xüsusi qayğıya ehtiyacı olan uşaqlarla iş zamanı istifadə olunan ən vacib vasitə olmaqla, uşaq və ona təqdim ediləcək xidmətlər haqqında ətraflı informasiyanı özündə saxlayan formal sənəddir. Eyni zamanda, FTP inklüziv təhsilin əsas məgzi hesab olunur və uşaq üçün bütün xidmətlər bu planda öz əksini tapır. FTP ilə bağlı əsas müddəalar aşağıdakılardır:

■ *FTP-nin hazırlanması zamanı qərar qəbul edilərkən ailə başlıca rol oynayır. Onlar komanda ilə birgə optimal qərarlar qəbul edirlər.*

■ *FTP uşaqlarla iş zamanı müəllim, valideyn və mütəxəssislər üçün bir xəritədir.*

### **FTP aşağıdakı komponentlərdən ibarətdir:**

■ *Uşaq haqqında məlumat:* soyadı, adı, yaşı, ünvanı. Bu bölmədə komanda üzvlərinin siyahısı da verilir.

■ *Uşağın hazırkı bilik və bacarıq səviyyəsi.* Bura qiymətləndirmə prosesində uşağın inkişaf səviyyəsi haqqında toplanmış informasiyaya əsaslanan məlumat daxil edilir.

■ *Məqsəd və vəzifələr.* Bura komanda üzvləri tərəfindən müəyyən edilmiş əsas bacarıq və davranışların mənimsənilməsində uşağa kömək edəcək məqsəd və vəzifələr daxil edilir.

■ *Xüsusi və əlavə xidmətlər.* Bu bölmədə uşağa göstəriləcək xüsusi xidmətlərin siyahısı verilir.

■ *Sınıf mühitinin uyğunlaşdırılması və işin təşkili.* Bu bölmədə xüsusi qayğıya ehtiyacı olan uşağın adi sinifdə təhsil almasına yardım edəcək uyğunlaşdırmalar və işin təşkilində edilən dəyişikliklər təsvir olunur.

■ *Fəaliyyət müddəti.* Bura planın ümumi fəaliyyət müddəti və ayrı-ayrı xidmətlərin təqdim edilmə müddəti haqqında informasiya daxil edilir.

■ *Uşağın uğurları haqqında informasiya.* Cari qiymətləndirmə və uşağın uğurlarının monitorinqi FTP-nin ayrılmaz tərkib hissəsidir. Müvafiq informasiyanın əldə olunması üçün müşahidə, nəzarət kartları, uşaqların işləri, davranışlarının təsvir olunduğu qeydlər və s. istifadə etmək olar.

### **Planlaşdırmadan əvvəl**

FTP-nin şagird üçün zəruri olduğuna yəqinlik hasil etdikdən sonra aşağıdakı addımların bəzilərinin və ya hamısının atılması vacibdir:

- Sinif müəlimi tərəfindən sistemli şəkildə aparılan qiymətləndirmə.
- Müəllim və mütəxəssislər arasında məsləhətləşmələr.
- Alternativ strategiyaların və onların təsirinin qiymətləndirilməsi ilə tanışlıq.

■ Xüsusi dəyərləndirmə və konsultasiyadan keçmək üçün məktəb heyətinə yönəlmə.

■ Şagirdin "fərdi ehtiyacları" müəyyənləşdirildikdən sonra onun tədris ehtiyaclarını planlaşdırmaq məqsədilə FTP komandasının yaradılması.

### **FTP komandasının yaradılması**

FTP komandasının üzvləri hər bir şagirdin fərdi təhsil tələbindən asılı olaraq fərqlənə bilər, daha doğrusu, fərqlənməlidir. Qrupun iştirakçıları aşağıdakı tərkibdə ola bilər:

- Sinif müəllim(lər)i.
- Məktəbin direktoru.
- Valideynlər və ya hüquqi himayədarlar və şagird.
- FTP-nin hazırlanmasına cəlb edilən digər mütəxəssislər (psixoloq, loqoped, sosial işçi, və s.).

Planın hazırlanması və yerinə yetirilməsi işini uzlaşdırmaq üçün FTP koordinatoru təyin olunur. Onun vəzifələrinə aşağıdakılar daxildir:

- Müntəzəm monitorinq prosesi nəticəsində inkişafa nail olmaq.
- FTP üzrə iclaslar təşkil etmək və bu icaslara sədrlik etmək.
- Keçirilən iclasların protokollarının lazımı qaydada tərtib olunmasını və paylanmasını təmin etmək.

Şagirdin ciddi ehtiyacları daha çox olduğu təqdirdə məqsədlərin və uşaq üçün planlaşdırılan müdaxilələrin müvafiqliyini və xidmətin göstərilməsinə kompleks yanaşmanı təmin etmək üçün bir sıra mütəxəssislərin FTP komandasına daxil edilməsi vacibdir.

### **FTP ilə bağlı keçirilən iclaslar**

FTP üzrə həyata keçirilən proseslər bir çoxları üçün yeni olduğundan bu haqda valideynlərə müvafiq şərhlər verilməsi tələb olunur. Valideynlərin, öz uşaqlarının təhsili ilə bağlı iş prosesinə fəal şəkildə cəlb olunmaları dəstəklənməlidir. Şagirdlərin şəxsiyyətinin formalaşmasında, onların inkişafında və təlimində tərəqqinin təmin edilməsi istiqamətində valideynlərin xidmətləri əvəzsizdir. Ev və məktəb arasında yaranan açıq ünsiyyət və qarşılıqlı əlaqələr xüsusi qayğıya ehtiyacı olan şagirdlərin uğur əldə etməsi imkanlarını artırır.

#### **İclasa qədər:**

FTP üzrə keçiriləcək iclas barədə geniş məlumat koordinator tərəfindən FTP-nın bütün üzvlərinin nəzərinə çatdırılmalıdır. Valideynlər bu iclas barədə xəbərdar edilməli və iştirak edəcək valideynlər müəyyənləşdirilməlidir. İclasa qədər valideynlərin iclasa hazırlanması çox faydalıdır. Öz uşaqlarının məqsədləri haqqında əvvəlcədən düşünmə bilmələri üçün bu məlumat valideynlərin ev ünvanlarına göndərilməlidir.

#### **İclasda:**

FTP üzrə iclasın keçirilməsində köməyi ola biləcək bir sıra təkliflərin siyahısı aşağıda verilmişdir:

- Bütün üzvləri öncədən tanış etmək lazımdır.
- Protokol tərtib edən şəxsi müəyyənləşdirmək lazımdır.
- İclasın davam etmə müddəti müəyyənləşdirilməlidir.
- İclasın planına riayət olunmalıdır.
- İclasda müəyyənləşdirilmiş məqsədlər və vaxt cədvəli üzrə yekdillik olduğunu təsdiq etmək üçün FTP forması hər kəs tərəfindən imzalanmalıdır.
- FTP-nı nəzərdən keçirmək üçün təxmini tarix seçilməlidir (məs.: fevralda).

## İclasdan sonra

İclasdan sonra iclas protokollarını və FTP-nin surətini iştirakçılara paylamaq çox faydalıdır.

## FTP-nin yazılması

FTP şagirdin təhsil proqramında dəyişikliklərin edilməsi və ya vərdişlərin yaradılması üçün təlimatdır. Bu plan, qrupun hazırkı və gələcəkdəki bütün üzvlərinin başa düşə biləcəyi şəkildə tərtib olunmalıdır.

FTP-a aşağıdakılar daxildir:

- Şagird hal-hazırda nə bilir və nə edə bilər.
- Şagirdin müvafiq tibbi, sosial, təhsil mənşəyi də daxil olmaqla, onun haqqında olan mühüm məlumatlar.
- Müntəzəm proqramda iştirak dərəcəsi.
- Dəyişikliklərin və/ya vərdişlərin tələb olunduğu sahələr.
- Şagird növbəti olaraq nəyi və necə öyrənməli olduğu barədə.
- İş təcrübəsinin fiziki, əqli, sosial, emosional kimi sahələrinin biri və ya bir neçəsi üzrə şagirdə uyğun məqsədlər.
- Tələb olunan sinif otağı, tədrisi aparacaq şəxs, tədrisin həyata keçiriləcəyi yer və müddət kimi məsələlər.
- FTP-nin nəzərdən keçirilməsi üçün dəqiq vaxt (ildə iki dəfədən az olmayaraq).
- Növbəti təhsil pilləsinə keçid üçün planlar.

## İllik məqsədlər və qısamüddətli vəzifələr

Uşağın ehtiyacları müəyyənləşdirildikdən sonra FTP (Fərdi Tədris Planı) komandası bu ehtiyaclara uyğun məqsəd və vəzifələrin təyin edilməsi üzərində işləməyə başlayır. *İllik məqsəd* 12 ay müddətində uşaqdan nə gözlənilə biləcəyini göstərir. *Qısamüddətli vəzifə* isə uşağın illik məqsədə nail olmasına kömək edən kiçik addım hesab olunur. Başqa sözlə, illik məqsəd sizin çatmaq istədiyiniz məntəqəni göstərirsə, qısamüddətli vəzifə həmin məntəqəyə yetişməyiniz üçün qət etməli olacağınız yola bənzəyir. FTP-nin "İllik məqsədlər və qısamüddətli vəzifələr" bölməsi təhsillə bağlı hal-hazırkı səviyyə əsasında hazırlanır. Bu səviyyə uşağın ehtiyaclarını müəyyənləşdirir. Ehtiyacların ödənilməsi üçün bu məqsəd və vəzifələr yazılmalıdır.

Məqsəd və vəzifələrin yazılması FTP-nın ən çətin bölməsi hesab oluna bilər. Bu, əsasən məqsəd və vəzifələrin bir çox sahələri əhatə etməsi ilə əlaqədardır. Uşağın ehtiyaclarından asılı olaraq bəzi məqsəd və vəzifələr ümumi tədris proqramı, digər məqsəd və vəzifələr isə xüsusi təhsil və ya fərdi tədris proqramı ilə bağlı ola bilər. Uşağın sərbəst şəkildə necə yemək yeyə biləcəyi, nəqliyyatdan necə istifadə edə biləcəyi və yaxud necə oxuya biləcəyi buna misal ola bilər. Məqsəd və vəzifələrin digər hissəsi uşağın sosial və emosional ehtiyacları ilə bağlı ola bilər. Bunlar səciyyəvi "akademik" tədris proqramına daxil deyil. Lakin uşağın sosial və yaxud emosional ehtiyacları varsa, onları təmin etmək üçün məqsəd və vəzifələr FTP-na yazılmalıdır.

### **FTP-nın həyata keçirilməsi**

FTP-nın səmərəli olması üçün o, işlək sənəd kimi aparıcı təhsil planı ilə əlaqələndirilməlidir. Xüsusi Qayğıya ehtiyacı olan şagird ilk növbədə sınıfdə adi şagird kimi qəbul edilməli, ancaq xüsusi diqqət tələb edən şagird kimi təyin edilməli və nəzərə alınmalıdır. FTP-nın icrası qrup üzvləri tərəfindən razılaşdırılmış planlar, strategiyalar və işlərin təcrübədən keçirilməsindən ibarətdir. Buraya, adətən, aşağıda qeyd olunanlardan biri və ya bir neçəsi aid edilir:

- Uşağın ehtiyacına uyğun olaraq kurrikulumda dəyişikliklər edilməsi.
- Təlimat və qiymətləndirmə meyarlarına uyğunlaşdırmalar aparılması.
- Tətbiqi və ya köməkçi texnologiyalardan istifadə edilməsi.
- Təlim mühitinin daha da əlverişli olması üçün uyğunlaşdırılma aparılması.
- Əlavə xidmətlərin təşkil edilməsi.
- Müəllimlərin təlimləndirilməsi.
- Valideynlərlə mütəmadi görüşlərin keçirilməsi və s.

FTP üzrə ilboyu həyata keçirilən inkişafetdirici qiymətləndirmədən əlavə, ildə 2 dəfə sistemətiq qiymətləndirmə keçirilməli və bu qiymətləndirmə nəticəsində FTP-na əlavələr edilməli və dəyişikliklər aparılmalıdır. FTP-nı məktəbdə müəllim və onun köməkçiləri icra edir, uşağın inkişafını izləyir və komanda ilə daim məsləhətləşirlər. Bununla belə, XQEU-ın təhsil prosesinə uğurlu inteqrasiyasını təmin etmək

üçün bir sıra digər xidmətlər də mövcud olmalıdır. Bunlar reabilitasiya xidmətləri, psixoloji və digər sosial xidmətlərdir.

### **İnklüziv Təhsildə reabilitasiya xidmətlərinin təşkili**

XQEU üçün mövcud olan xüsusi xidmətlər rahat və mənalı təhsil fəaliyyətinə imkan yaradan mühüm amillərdən biri olub, XQEU-a verilən təhsilin keyfiyyətini qiymətləndirmək üçün istifadə olunan əsas meyardır. Bir sıra tədqiqatlara əsasən ölkədə bu cür xidmətlərə ehtiyac böyükdür. Azərbaycanın hazırkı qanunvericiliyində təsbit edilmişdir ki, sağlamlıq imkanları məhdud olan şəxslər tibbi-pedaqoji-psixoloji komissiyanın (TPPK) və Tibbi-sosial ekspert komissiyalarının (TSEK) göstərdikləri xidmətlərdən pulsuz istifadə etmək hüququna malikdirlər. Bundan əlavə, onlar icbari təhsil və peşə təhsili almaq, psixoloji xidmətlərdən və nitq terapiyası xidmətlərindən istifadə etmək hüququna malikdirlər.

Mövcud qanunvericiliyə uyğun olaraq XQEU-a təhsil xidmətlərinin göstərilməsi haqqında qərar qəbul etmək səlahiyyətinə malik olan TPPK Təhsil Nazirliyinin tabeliyində fəaliyyət göstərir. Komissiya Səhiyyə, Təhsil, Əmək və Əhalinin Sosial Müdafiəsi nazirliklərinin nümayəndələrindən ibarət olub, ildə bir dəfə hər bir uşağın müayinə edilməsi və onlara mövcud təhsil xidmətlərindən birinin (ev təhsili, inteqrativ sinif, inklüziv sinif, xüsusi və ya internat məktəbi) təyin edilməsinə görə cavabdehdir. TPPK-ın paytaxtda mərkəzi komissiyası, habelə rayon şöbələri vardır.

İT layihələrinin təcrübəsinə görə, XQEU inklüziv təhsilə qoşulmaq üçün adı çəkilən komissiyanın rəyini almalı və əlavə olaraq xüsusi xidmətlərlə təmin edilməlidirlər. Həmin təcrübəyə uyğun olaraq bu xidmətlər İcma əsaslı Reabilitasiya Mərkəzləri tərəfindən həyata keçirilir. Reabilitasiya mərkəzləri eyni zamanda inklüziv təhsil komponentini tətbiq edən məktəb və bağçalarla 2 istiqamətdə əməkdaşlıq edirlər:

1-ci istiqamət üzrə valideynlər erkən müdaxilə xidmətlərindən yararlanmaq üçün mərkəzlərə müraciət edir və müəyyən müddətdən sonra artıq mərkəzlər əlil uşaqları təhsil müəssisələrinə yönəldərək onların təhsilə cəlb edilməsində əsas rol oynayırlar. Bu təcrübə, əslində, dünya təcrübəsində qəbul edilmiş bir normadır.

2-ci istiqamət üzrə uşaq təhsil aldığı müddətdə onun nitq və əmək terapiyası, psixoloji və sosial xidmətlər və ümumi tibbi xidmətlərlə bağ-

lı ehtiyaclarının ödənilməsini təmin edən icma əsaslı mərkəzlərlə əlaqələr yaradılır və bu mərkəzlərdə uşağa lazım olan xidmətlər həyata keçirilir.

### **İnklüziv təhsildə pedaqoq və psixoloqların rolu**

Şübhəsiz ki, xüsusi qayğıya ehtiyacı olan uşaqların öz tipik həmyaşlıları ilə birgə təhsil alması əsaslı və ciddi hazırlıq tələb edir. Əlbəttə, bunun üçün xüsusi kadrların yetişdirilməsi, pedaqoq, tərbiyəçi və psixoloqlarla icbari təlimlərin keçirilməsi zəruridir. Bu səbəbdən, xüsusi qayğıya ehtiyacı olan uşaqların tipik həmyaşlıları ilə birgə təhsil almaq üçün hazırlanması üzrə məsuliyyət mahiyyət etibarlı ilə daha çox psixoloq və tərbiyəçilərin üzərinə düşür.

Ümumiyyətlə, psixoloqların rolu dedikdə, ilk öncə xüsusi qayğıya ehtiyacı olan uşağın tipik həmyaşlıları ilə birgə təhsilə daha tez uyğunlaşması, uşaqlarla effektiv ünsiyyət qurması və daha çevik qavraması nəzərdə tutulur. Burada mütəxəssislərin hər birinin ixtisasına və vəzifələrinə uyğun olaraq yerinə yetirdikləri funksiyalar müxtəlifdir. Məsələn, uşaq bağçalarında, yaxud məktəbəqədər hazırlıq müəssisələrində tərbiyəçilərin əsas rolu aşağıdakı funksiyaları fəaliyyətə keçirməkdən ibarətdir: uşaqlarda kollektivçilik, əmək vərdişləri, davranış, etik və əxlaqi keyfiyyətlərin inkişaf etdirilməsi, dünya haqqında ilkin təsəvvürlərin yaradılması və savad təliminin verilməsi və s. Həmçinin ətraf mühit haqqında təsəvvürlərin yaradılmasında, özünəxidmət, ictimai həyatın ilkin norma və tələblərinə cavab vermə vərdişlərinin formalaşmasında tərbiyəçinin rolu böyükdür. Bir sözlə, tərbiyəçi balaca insanı böyüdərk, onu fiziki və mənəvi cəhətdən tərbiyə edir və cəmiyyət tərəfindən müəyyən edilmiş vəzifələrə uyğun şüurlu fəaliyyət üçün hazırladır.

Real fəaliyyətdə müəllim əyani şəkildə yiyələndiyi bilik, davranış modellərini, sosial norma və dəyərləri, K.D.Uşinskinin qeyd etdiyi kimi "tədris etməklə" həyata keçirir. A.Gersten isə qeyd edirdi ki, şagirdlərə müəllimin yalnız biliyi deyil, onun şəxsiyyəti, ruhunun keyfiyyəti də böyük təsir göstərir.<sup>16</sup>

Bütün bunlarla yanaşı psixoloqun rolu da çox önəmlidir. Psixoloq xüsusi qayğıya ehtiyacı olan uşaqlarla məhz, psixoloji baxımdan iş apa-

---

<sup>16</sup> Səməd Qasımov və başqaları: İnklüziv təhsil (müəllimlər, tərbiyəçilər, tibb işçiləri, və psixoloqlar üçün vəsait), Bakı, 2006.

rır, onların psixi sağlamlığı üzərində işləyir və psixi proseslərində ortaya çıxan problemləri həll etməyə, qavrama prosesini yüksəltməyə çalışır. Sözsüz ki, psixoloqun fəaliyyəti bununla bitmir. Uşağın məktəbə hazırlanması prosesi göründüyündən qat-qat daha mürəkkəb və çoxşaxəlidir və xüsusi qayğıya ehtiyacı olan uşaqlarla işləmək üçün psixoloqun da xüsusi təhsilə ehtiyacı var. Belə ki, uşağın psixi cəhətdən düzgün inkişaf etdirilməsi onun gələcəkdə cəmiyyətə daha tez uyğunlaşmasına, inteqrasiyasına və təhsilində uğur qazanmasına zəmanət verir.

İnklüziv təhsilə uğurlu keçidin təmin olunmasına kömək edən amillərdən biri də həmin məktəblərdə psixoloji xidmətin yüksək səviyyədə təşkil olunması ilə bağlıdır. Ümumiyyətlə, bu işdə praktiki olaraq psixoloq əsas simadır.

İnklüziv təhsilli məktəblərdə psixoloqun rolunu daha da dəqiqləşdirmək üçün xüsusi qayğıya ehtiyacı olan uşaqların həmin təhsilin nəticəsi olaraq uğurlu inteqrasiyasının təmin edilməsi məqsədini daşıyan aşağıda qeyd edilmiş keyfiyyətlərə yiyələnmənin zəruriliyindən də ciddi bəhs olunmalıdır:

- intellektin inkişafı;
- emosional sahənin inkişafı;
- stressə qarşı dözümlülüğün inkişafı;
- özünəinamın inkişafı;
- gerçək aləmə pozitiv münasibətin və başqalarını qəbul etmənin inkişafı;
- müstəqilliyin inkişafı;
- özünüqiyətləndirmənin inkişafı.

Göstərilən işlərin məktəb təcrübəsində praktiki şəkildə uğurla həyata keçirilməsi üçün psixoloqun işinin qurulmasında aşağıdakı aspektlərə xüsusi diqqətlə yanaşılması vacibdir:

- təlim prosesinin optimallaşmasına yardımçı olmaq, konkret olaraq bir şagirdin psixoloji xüsusiyyətlərini nəzərə alaraq fərdi yanaşma vasitələrini seçmək;
- şagird şəxsiyyətinin formalaşdırılması və psixi inkişaf xüsusiyyətlərini üzə çıxarmaq;
- müəllim və şagirdlərin, uşaq və tərbiyəçilərin psixoloji-pedaqoji fəaliyyətində ünsiyyətin xüsusiyyətlərini öyrənmək;

- uşaqların psixi inkişafında və davranışında olan qüsurların korreksiyası işini təşkil etmək;
- uşaqların (şagird və tələbələrin) sosial-psixoloji və pedaqoji reabilitasiyasına yardım etmək;
- fəvqəladə hallar baş verən zaman uşaqlara kömək etmək;
- müəssisə rəhbərlərinə, müəllim və valideynlərə psixoloji məsləhətlər vermək.

Psixoloq qeyd olunan işlərin öhdəsindən layiqincə gəlmək üçün inklüziv təhsil yanaşmasının tələblərindən xəbərdar olmalı, öz işində müasir elmi metodlardan istifadə etməlidir və bu işlərin yerinə yetirilməsi üçün o, optimal şəraitlə təmin olunmalıdır.

### **İnklüziv Təhsildə digər xidmətlərin təşkili**

İnklüziv təhsildən bəhs edərkən qeyd etmək lazımdır ki, bu, sadəcə lazımı texniki şəraitin yaradılması deyil, həm də hər bir uşağın psixofiziki imkanlarının nəzərə alındığı təhsil-tərbiyə prosesinin özünəməxsusluğudur. Ümumtəhsil müəssisələrində əlilliyi olan uşaqlara pedaqoji yanaşmanın keyfiyyəti təmin edilməli və həmçinin onların ehtiyaclarının, problemlərinin başa düşüləcəyi səxsiyyət yönümlü yanaşma tətbiq edilməlidir. **İnklüziv təhsil** – daim təkamül edən məktəbin səyahətidir! Onun effektivliyi aşağıdakılardan asılıdır:

- Şagirdin komanda tərəfindən düzgün qiymətləndirilməsi və uyğun təhsil müəssisəsində yerləşdirilməsi.
- Şagirdin maraqlarının, güclü cəhətlərinin, eyni zamanda, bacarıqlarının nəzərə alınmasının təmin edilməsi.
- Müxtəlif sahələr üzrə mütəxəssislərin birgə fəaliyyəti.
- Korreksiyaedici öhdəlik daşıyan müəssisələrdən effektiv istifadə olunması.
- İnklüziv təhsil – məktəbin akademik və sosial həyatında hər bir şagirdin iştirak səviyyəsinin yüksəlməsidir.
- İnklüziv təhsil – hər bir şagirdi öz fərdi xüsusiyyətləri və ehtiyacları ilə birlikdə qəbul etmək məqsədilə məktəbdaxili qaydaların və normaların yeni təşkilini tələb edən bir prosesdir.
- İnklüziv mədəniyyətin yaradılması əsas şərtidir.
- İnklüziv təhsil – ancaq həssas təbəqədən olan qruplara, məsələn, əlilliyi olan uşaqlara deyil, bütün məktəblərə aiddir.

■ İnküziv təhsil – təhsilin yalnız şagirdlər üçün deyil, həm də işçilər üçün səmərələşdirilməsini nəzərdə tutur.

■ Uşaqlar üçün tədris müəssisəsi mühitinin və tədris işinin səmərəliliyinin təmin edilməsi istəyinin həyata keçirilməsi prosesində daha ümumiləşdirilmiş və konseptual yanaşma tələb edən problemlər üzə çıxıb bilər.

■ Bütün uşaqlar evlərinə yaxın məktəbdə oxumaq hüququna malikdirlər.

■ Uşaqların öz müxtəliflikləri ilə bir-birindən fərqlənmələri həlli edilməsi tələb olunan bir problem kimi deyil, tədris prosesində istifadəsi vacib olan bir resurs kimi qəbul edilir.

■ İnküziv təhsil – fəaliyyət göstərdiyi icma ilə məktəb arasında sıx əməkdaşlıq münasibətlərinin qurulmasını nəzərdə tutur.

Qeyd olunan amillərdən əlavə, İT-də sosial xidmət göstərən mütəxəssislərin də həmçinin komandanın bir üzvü olması vacib şərtlərdən hesab olunur. Sosial xidmət göstərən işçilər xüsusi qayğıya ehtiyacı olan insanlara müsbət münasibət bəsləməli, onlarla işləməyə hazır olmalı, bu sahədə lazım olan bütün bilgi və vərdişlərə sahib olmalıdırlar. Həmçinin onlar xüsusi qayğıya ehtiyacı olan uşaqları tərbiyə edən ailələrin də problemləri ilə tanış olmalı, valideynlərlə birgə fəaliyyət strategiyalarını araşdırmalıdırlar. Mütəxəssislər uşağın inkişafında əsas aparıcı problemi aşkar etdikdən sonra onun çətinliklərinə əsasən təhsil ala biləcəyi müvafiq yeri təyin etməlidirlər. Bu, ümumtəhsil (orta) məktəbi, inküziv təhsilli məktəb və ya korreksiyaedici xüsusi müəssisə ola bilər.

İnküziv təhsilin inkişafında və məkanının genişlənməsi prosesində bu gün ibtidai sinif müəllimləri, fənn müəllimləri, loqopedlər, pedaqoq-psixoloqlar, pedaqoq-korreksiyaedicilər, tərbiyəçilər və əlavə tədris müəllimləri böyük rol oynayırlar.

### **İnküziv Təhsildə valideynlərlə işin təşkili**

İnküziv siniflərdə və qruplarda çalışan bir çox pedaqoq/müəllimlər və pedaqoq/müəllim köməkçiləri ailələrlə işləmə vərdişlərinə malikdirlər. Ancaq təəssüf ki, bizim ölkəmizdə valideynlərlə iş metodu bəzi xarici ölkələrdən fərqli olaraq kifayət qədər yaxşı işlənilməmişdir. Bunun səbəbi, uşağın təhsili üçün məsuliyyətin əsas hissəsinin təhsil müəssisəsi tərəfindən daşınmalı olduğu fikrinə söykənən köhnə sovet ənənəsidir. Həmin ənənəyə görə valideynlərin başlıca işi əmək fəaliyyəti ilə məşğul olduqları yerlər-

də yaxşı çalışmaqdan, öz uşaqlarının təlim işini isə bir qayda olaraq təhsil müəssisəsi və pedaqoqlara həvalə etməkdən ibarət idi. Ancaq müasir təhsil hər gün sübut edir ki, məhsuldar və mükəmməl təhsil və uşağın tərbiyəsi yalnız ailə və təhsil müəssisəsinin əməkdaşlığı şəraitində mümkündür. Bu zaman ailə ilə düzgün, bərabər hüquqlu, hörmət və etibarlılıq əsasında münasibətlərin qurulması onunla əməkdaşlığın ilkin şərtini təşkil edir. Xüsusi ehtiyacılı uşaqlarla iş məsələsinə gəlincə isə, buraya daha bir aspekt – onların ailələrinin dəstəyinin zəruriliyi də əlavə olunmalıdır.

İnklüziv təhsilin dünya üzrə tarixi xüsusi ehtiyacılı uşaqların inkişafı və təhsili sahəsində valideynlərin vacib rol oynadıqları haqqında faktın getdikcə daha çox etiraf olunmasına şahidlik edir. Ekspertlər uşaqlarda ilk dəyərlərin formalaşmasında ailənin əhəmiyyətini vurğulayırlar. Uşaq ailədə həm fiziki, həm də sosial tərəfdən inkişaf edir. Ailə, əslinə baxanda, uşağın təliminə və inkişafına cəlb olunan ilk müdafiə mühiti olub, uşaq üçün əksər hallarda onun əhatə olunduğu cəmiyyətə nisbətən dəfələrlə çox davamlıdır. Ekspertlər indiki nəslin yaşlı nümayəndələrinin, öz növbəsində, valideynlərindən aldıkları vərdişlərin müasir nəslin nümayəndələrinin tərbiyəsi üçün çox zaman qeyri-effektiv olduğunu qeyd edirlər. Bu, bir sıra səbəblərlə, o cümlədən də ailənin ümumi strukturunda və qəbul olunmuş mədəni normalarda sürətlə baş verən dəyişikliklərlə şərtlənir. Gələcəyin pedaqoqlarına ailələrə və ailə proseslərinə təsir edən müasir prosesləri bilmələri və başa düşmələri vacibdir.

İldən-ilə daha çox xüsusi qayğıya ehtiyacı olan şagird adi siniflərə daxil olur. Valideynlərlə mövcud qarşılıqlı münasibətləri möhkəmləndirmək və səmərəli əməkdaşlıq yaratmaq üçün müəllimlər nə edə bilərlər?

■ Elə bir mühit yaratmağa çalışın ki, burada uşaq özünü rahat və inamlı hiss etsin. Bu, ailələrlə etibarlı münasibətlərin yaradılmasında ilk addım ola bilər.

■ Uşağın dəyərini aydın və ardıcıl surətdə vurğulayın. Tədris ilinin əvvəlində məktəb personalının ailələrlə rəsmi və ya qeyri-rəsmi ünsiyyəti zamanı uşaqlar haqda necə danışıqları münasibətlərin inkişafına əhəmiyyətli dərəcədə təsir göstərir.

Müəllim və tərbiyəçilərin hər il başqaları ilə əvəzlənməsinin mümkün olmasına baxmayaraq, ailə üzvləri xüsusi qayğıya ehtiyacı olan uşağın həyatında əvəzolunmaz simalardır. Uşaqların həyatında əsas rol oynayan valideynlərin öz övladlarını hər kəsdən daha yaxşı tanı-

ması şübhə doğurmur. Onlar uşaqlarla bağlı məsələlərdə demək olar ki, ekspert rolunu oynayırlar. Müəllim və valideynlərin birgə əməkdaşlıq fəaliyyəti zamanı onların bilik və ehtiyatları birləşərək, uşaqlara müsbət və əhəmiyyətli dərəcədə təsir göstərir. Valideynlərin xüsusi qayğıya ehtiyacı olan uşaqlarla gördükləri işlərlə bağlı açıqlamalarını dinləmək vacibdir. Bu, ailə üzvlərini, onların gözləntilərini, problemlərini, qayğılarını daha yaxşı anlamaqda mütəxəssislərə yardım edir. Valideynlər daha çox etibar etdikləri müəllimlərlə təcrübələrini bölüşməyə meylli olurlar. Müəllimin qarşısında duran əsas vəzifə – valideynlərin öz qüvvə və imkanlarına inanmalarına yardım etməkdən ibarətdir.

Ailələrin bir-birindən əhəmiyyətli dərəcədə fərqləndiklərinə baxmayaraq, onların hamısı xüsusi qayğıya ehtiyacı olan uşaqlarına xoşbəxt gələcək arzulayırlar. Bütövlükdə götürüldükdə, bütün valideynlərin arzuları eynidir. Onlar istəyirlər ki, övladları:

- özlərini uşaq birliyinin üzvü kimi hiss etsinlər və onların dostları olsun;

- tipik uşaqlarla eyni imkanlara malik olsunlar;

- tipik bacı və qardaşlarının və ya digər uşaqların təhsil aldıkları məktəbə getsinlər;

- tipik inkişaf səviyyəsinə malik uşaqlar onlar üçün model rolunu oynasınlar;

- təhlükəsiz mühitdə yaşasınlar;

- müstəqil olsunlar;

- həyatlarından zövq alsınlar;

- cəmiyyətin fəal üzvü olsunlar.

Tipik uşaqların valideynlərindən fərqli olaraq xüsusi qayğıya ehtiyacı olan uşaqların valideynlərinin üzərinə əlavə məsuliyyət – uşaqların təhsil alması, müstəqil həyata addımlamasına kömək edilməsi məsuliyyəti düşür. Belə olan surətdə həmin uşaqların valideynlərinə bu işdə kömək göstərilməsində təhsil müəssisəsinin xüsusi rolunu danmaq olmaz. Təhsil müəssisəsi 2 istiqamətdə kömək edə bilər:

- 1) informasiya mübadiləsi;

- 2) sosial və emosional kömək.

Valideynlərə birinci istiqamətdə kömək XQEÜ-ün fərdi təhsil planı, xüsusi xidmətlər, əldə olunan nəticələr, digər uşaqların inkişafı haqqında ilkin məlumatlar verilməsindən başlanır.

### **İnformasiya mübadiləsi**

- valideynlərin öz uşaqları haqqında tam məlumat verməsi;
- valideynlərin bir-biri ilə tanış olmaları;
- hər bir valideynin öz uşağı üçün işlənən proqramda fəal iştirak etməsi;
- uşaqlarının inkişafında müsbət amillər olan valideynlərin mütəmadi görüşlər keçirməsi;
- valideynlərin inklüziv təhsil sahəsində ölkəmizdə, eləcə də digər dövlətlərdə aparılan müsbət işlər haqqında daim məlumatlandırılması;
- sosial və emosional sahələr üzrə valideynlərə kömək edən pedaqoq və mütəxəssislərlə tanışlıq.

### **Sosial və emosional kömək**

- hər bir valideynə komandanın hər hansı üzvü ilə əməkdaşlıq etmək hüququnun verilməsi;
- valideynlərə uşaqların davranışı, uğurları haqqında məlumat verməklə onların ruhlandırılması;
- psixoloqun hər bir uşaq haqqında rəyinin valideynlərə çatdırılması;
- tipik uşaqların valideynləri ilə birgə icaslarda iştirak edilməsi;
- uşaqların inkişafı və problemləri ilə bağlı müəllim (tərbiyəçi) və köməkçilərlə daim ünsiyyətdə olmaq;
- uşaqların ev şəraiti, sosial büdcəsi ilə maraqlanmaq, lazım gələrsə, yerli icra orqanlarından müəyyən sosial kömək edilməsi xahişi ilə müraciət edilməsi.

### **Valideynlərin hüquq və vəzifələri**

■ Azərbaycan Respublikasının Təhsil haqqında Qanununa görə pedaqoji işçilərlə yanaşı valideynlər də həmçinin maarif prosesinin iştirakçılarıdır. Xüsusi ehtiyaçlı uşaqların inklüziv təhsil sistemində cəlb olunmuş valideynləri müəyyən hüquqlara malikdirlər.

■ Valideynin öz övladının təhsil müəssisəsi, müəllimi və uşağın təlim işinə cəlb olunmuş digər peşəkarlar haqqında məlumata malik olmaq hüququ vardır. Milli Qanunda bu, belə ifadə olunur: təhsil prosesinin təşkili, tədrisin keyfiyyəti, övladlarının dərəcə davamiyyəti, təhsilə marağı və davranışı haqqında məlumat almaq.

■ Valideyn tədris müəssisəsinin, pedaqoqun və məktəbəqədər psixoloqun onun övladına münasibətdə hansı dərəcədə səy göstərmələri haqqında ətraflı şəkildə məlumatlandırılmalıdır. Bu zaman pedaqoqlar, valideynlərin təqdim olunan informasiyanı başa düşmələri, təlim prosesi və korreksiya haqqında müntəzəm şəkildə məlumat almaları üçün qüvvə sərf etməlidirlər.

■ Valideynlər fərdi təlim planının inkişafına cəlb olunmalıdırlar (milli qanunda bu, belə ifadə olunur: təhsil müəssisəsi ilə əməkdaşlıq etmək, tədris prosesinin təkmilləşdirilməsi üçün təkliflər irəli sürmək və könüllü yardım etmək. Əgər bu və ya digər səbəbdən valideynlər bunu edə bilmək iqtidarında olmadıqları təqdirdə, onlar məktəbin dərs planının və fərdi təlim planının məzmunu haqqında məlumatlandırılmalıdırlar. Bundan başqa valideynlər öz uşaqlarının necə qiymətləndiriləcəyi barədə informasiya əldə etmək hüququna malikdirlər. Valideynlərin əksəriyyətində bəzi hallarda öz uşaqlarına və onun təlimindəki uğurlarına (məsələn, onun müvəffəqiyyətlərini vaxtından xeyli əvvəl gözləyirlər) dair qeyri-real (məsələn, onlara elə gəlir ki, uşaq dərhal yaxşı nəticə göstərməlidir) gözləntilər ola bilər. Pedaqoqda da bəzi hallarda xüsusi ehtiyacılı uşağın təliminin müəyyən mərhələsini başa çatdırmaq üçün zəruri olan vaxt çərçivəsinin dəqiq anlayışı olmaya bilər. Pedaqoq, uşağın inkişafında irəliləyişə təsir edən amilləri və müsbət nəticələr alınması üçün zəruri olan müştərək səyləri valideynlərlə müzakirə etməlidir.

■ Valideynlər yetkinlik yaşına çatmayan övladları üçün təlim-tərbiyə müəssisəsini seçmək hüququna malikdirlər. Məktəbəqədər uşaq müəssisəsində qəbul olunan qaydalar və inklüziv təhsil metodikası haqqında valideynə məlumat verilməlidir. Valideyn, övladının problemləri və uşaq bağçasının ona təlimdə köməyi necə həyata keçirməyi və nəyə nail olmanı planlaşdırması haqqında uşaq bağçası tərəfindən ətraflı şəkildə məlumatlanmalıdır. Valideynlər, yalnız bu məlumatlar nəzərə alınmaqla, öz uşaqları üçün təhsil müəssisəsi seçimi haqqında qərar qəbul etməlidirlər. Onların öz uşaqlarını inklüziv məktəbə yerləşdirməkdən imtina etmələri də istisna olunmur.

■ Valideynlərin, öz övladlarının hüquqlarını müdafiə etmək, təhsil müəssisəsinin idarə edilməsində iştirak etmək hüququ vardır. Valideynlər, eləcə də, təhsil müəssisəsinin onların uşaqları ilə bağlı inzibati qərarlarına təsir göstərmək hüququna malik olmalıdırlar. Odur ki,

valideynlər öz övladlarının təhsil aldıkları tədris müəssisəsindəki hüquq və vəzifələri əvvəlcədən bilməlidirlər. Bundan başqa valideynlərə, öz övladlarının təhsili ilə bağlı fikirləri, problemləri və həyəcanlarını məktəbin müdiriyyəti və pedaqoqları ilə bölüşmək imkanı verilməlidir. Bu problemlər söylənilməkdən və diqqətlə dinlənilməkdən sonra valideynlər pedaqoqla əməkdaşlıq edə bilər və təlimləndirmə prosesinin daha uğurlu planlaşdırılmasında onlara kömək edə bilərlər.

■ Xüsusi qayğıya ehtiyacı olan uşaqların valideynlərinin, həmçinin vəzifələri də vardır:

Övladlarının erkən yaşlarından fiziki, əxlaqi və intellektual inkişafına şərait yaratmaq, onların icbari ümumi orta təhsil almalarının təmin olunmasına və mənəvi yetkinliyinə məsuliyyət və cavabdehlik daşımaq. Valideynlərin öz hüquq və vəzifələrini bilmələri tədris müəssisəsi ilə əməkdaşlığın inkişafına kömək edir.

### Peşə Təhsili

Texniki peşə təhsili ümumi təhsilin tərkib hissəsi olmaqla ölkənin sosial-iqtisadi inkişafına təkan verən aparıcı qüvvələrdən biri hesab olunur. Keyfiyyətli texniki peşə təhsili fərdin peşəkar sahədə biliklərini genişləndirir. Təhsil Nazirliyinin tabeliyində 108 peşə təhsili müəssisəsi, o cümlədən 47 peşə liseyi, 1 peşə tədris mərkəzi və 59 peşə məktəbi fəaliyyət göstərir. Onlardan 8-i cəzaçəkmə müəssisələrinin nəzdindədir (Təhsil Nazirliyi). Azərbaycan Respublikası Prezidentinin 2007-ci il 3 iyul tarixli Sərəncamı ilə "Azərbaycan Respublikasında texniki peşə təhsilinin inkişafı üzrə Dövlət Proqramı (2007-2012-ci illər)" qəbul edilmişdir. Ölkədə peşə təhsilinin inkişaf etdirilməsinə baxmayaraq, əlil insanların peşə təhsili ilə təmin edilməsi məsələsinin həllində çətinliklər mövcuddur.

Peşə təhsili əlil uşaqların gələcəyinin təminatı və uğurlu olması üçün çox vacibdir. Xüsusi təhsil haqqında qanunda nəzərdə tutulduğu kimi, əlil şəxslər xüsusi və ümumi təhsil müəssisələrini bitirdikdən sonra öz qabiliyyət, imkan və maraqlarına uyğun olaraq peşə təlimi keçmək və iş düzəlmək hüququna malikdirlər. Qeyd edilən dövlət proqramında əlil insanların peşə təhsilinə fəal şəkildə cəlb edilməsi nəzərdə tutulmuşdur. Xüsusi təhsil haqqında qanunun 18-ci və 19-cu maddələrində əlilliyi olan uşaqlar və ya gənclərin təhsili haqqında geniş qeyd olunmuşdur. Nəticə etibarilə, əlil uşaqlar məktəbəqədər və ümumi təhsil al-

maq, habelə ibtidai peşə təlimi keçmək hüququna malikdirlər. Əlillərin müalicəsi və sosial təminatı haqqında qanunda (25 avqust 1992-ci il) əlillərin ölkə daxilində, təhsilin bütün pillələrində təhsil almaq hüquqları aydın şəkildə təsvir olunur: "Əlillərin ümumi təhsili, peşə və ali təhsili ümumtəhsil müəssisələrində, zəruri hallarda isə, xüsusi təhsil müəssisələrində həyata keçirilir. Əlillərin müvafiq qanunlarda nəzərdə tutulan hüquqlarının qorunması üçün texniki-peşə məktəblərində, kolleclərdə və ali məktəblərdə ixtisaslaşmış şöbələr və ya bölmələr təşkil olunmalı və onların ehtiyaclarını ödəyəcək şərait yaradılmalıdır.

Təəssüflər olsun ki, bu gün əlil və XQEÜ-in peşə təhsili ilə bağlı problemləri hələ də qalmaqdadır. Qanunvericilikdə təhsil hüquqlarının təmin edilməsi ilə bağlı müddəaların mövcud olmasına baxmayaraq, milli səviyyədə bu qanunların icra mexanizmlərində boşluqlar çoxdur. Bundan öncə qeyd edildiyi kimi, hal-hazırda peşə təhsili verilməsi istiqamətində dərnlər, incəsənət kursları və s. peşə yönümlü kursların təşkilində İcma Əsaslı Reabilitasiya Mərkəzləri (İƏRM) yeganə mənbələrdir. İƏRM-də mövcud olan peşə kursları gündəlik həyatda daha vacib olan dərzilik, saç ustası və s. kimi xırda peşələrdən ibarətdir. Qərb təcrübəsində İƏRM əlil gənclərin həyata uğurlu keçid dövrünü və inteqrasiyasını hazırlayır. Bu təcrübəni Azərbaycanda da genişləndirmək və təhsilini 9-cu sinifdən bitirən əlil gənclərə daha çox imkanlar yaratmaq üçün qabaqcıl Qərb təcrübəsindən yararlanmaq çox vacibdir.

Qərb ölkələrində xüsusilə də, ABŞ təcrübəsində İƏRM-in təklif etdiyi peşə təhsili modeli çox geniş yayılmış və əlil gənclərin funksional həyat bacarıqlarının inkişaf etdirilməsində mühüm rol oynayır. Digər gənclərdən fərqli olaraq, əlil gənclərin peşə hazırlığı 13-15 yaş arası başlanır. İƏRM-in təklif etdiyi peşə proqramları əsasən potensial iş imkanları təklif edən iş yerləri ilə əlaqəli fəaliyyət göstərirlər.

Uğurlu İƏRM-in təklif etdiyi peşə təhsili proqramları aşağıdakıları əhatə edir:

- Hər bir gəncin öz yaş xüsusiyyətlərini, maraqlarını və üstünlük verdiyi proqramları təklif edir.

- Peşə təhsili təlimləri praktiki olaraq müvafiq olan iş yerlərində, icmalarda təşkil edilir.

- Hər bir gənc üçün icmada müvafiq proqram əsasında təlimlər təşkil edilir.

- Əlil gənclər öz tipik həmyaşıdları, iş yoldaşları və ya müdirləri ilə birlikdə təcrübə keçirlər.
- Həyati bacarıqların öyrədilməsinə üstünlük verirlər.
- Peşə təhsili əsasən sinif fəaliyyətlərindən daha çox iş yerlərində həyata keçirilir.
- Gənclərin iş fəaliyyətləri real iş yerlərində, onlarla birlikdə hazırlanan meyarlar əsasında qiymətləndirilir.
- Peşə təhsilini bitirdikdən sonra gənclər öz yaşadıqları yerə yaxın ərazidə mövcud olan işlə təmin olunurlar.

### **Valideynlərin dəstəyi**

İcma Əsaslı Reabilitasiya Mərkəzlərinin peşə təhsili proqramlarının yerinə yetirilməsi işinə valideynlərin cəlb edilməsini zəruri edən bir çox səbəblər vardır. Belə ki, valideynlər öz uşaqlarının bütün həyatını, maraqlarını, xüsusiyyətlərini hamıdan yaxşı bilirlər. Valideynlərin təqdim etdiyi məlumatların hamısı əlil gənclər üçün Fərdi Tədris Proqramının hazırlanmasında çox yararlıdır. Valideynlərin öz uşaqları barəsində bölüşdükləri məlumatlar peşə təhsili proqramının gündəlik tədris planının hazırlanmasında gərəklı hesab edilir. Eyni zamanda, valideynlərin öz uşaqlarının maraqlarını hamıdan yaxşı bilməsi və bu maraqları qoruya bilmək iqtidarında olması onların əsl vəkilləri qismində peşə təhsili proqramına cəlb edilməsini zəruri edən səbəblərdəndir. Bütün bunlar peşə təhsili proqramına valideynlərin cəlb edilməsinə əsas verir və bu işin uğurlu alınmasına inam yaradır.

Peşə Təhsili proqramlarına valideynlərin cəlb edilməsi üçün bir sıra təkliflər verilmişdir. Bu yanaşma İƏRM təklif etdiyi peşə proqramlarının uğurlu icrasını və proqramın davamlı dəstəklə təhciz olunmasını təmin edir.

- Hər bir gəncin valideynləri ilə ilkin görüşlər təşkil olunmalı. İƏRM-in peşə təhsili proqramlarının bütün məqsədləri onlara izah olunmalıdır.

- İƏRM-in peşə təhsili proqramlarının icra prosesinə valideynlər dəvət olunmalıdırlar.

- Peşə təhsilinə cəlb edilən gəncin Fərdi Tədris Proqramının hazırlanmasında valideynlər öncə məlumatlandırılmalı və onların dəstəyindən istifadə olunmalıdır.

- İƏRM-in peşə proqramları haqqında geniş məlumat əldə etmələri üçün əlavə kitablar, jurnallar və s. məlumat verilməlidir.
- Valideynlərlə davamlı ünsiyyət saxlamaq üçün telefon, elektron poçtu vasitəsilə əlaqə saxlanılması və ya görüşlərin keçirilməsi şərtidir.
- Potensial iş yerlərinin seçimi zamanı valideynlərin təklif və istəklərinin nəzərə alınması vacibdir.
- Davamlı olaraq peşə təhsili proqramlarının qiymətləndirilməsi zamanı valideynlərlə müsahibələr keçirilməli və onların rəyləri nəzərə alınmalıdır.

### **İcmannın imkanlarının qiymətləndirilməsi**

İş imkanlarının yaradılması və icmada mövcud olan imkanların müəyyən edilməsi hər bir əlil uşağın yaşadığı icmaddan başlamalıdır. Belə ki, İƏRM-in peşə təhsili proqramlarının təşkil olunması və uğurlu icrası üçün icmada olan iş yerlərinin, biznes sahələrinin müəyyən edilməsi vacib hesab edilir. İcmada illik qiymətləndirmə aparılarkən İş yerinin adı, ünvanı və təklif olunan xidmətlər haqqında məlumat toplamaq lazım gəlir. İcmada olan iş yerlərinin ilkin qiymətləndirilməsi aparılarkən, öncə əlil gənclərin iş yerlərindən evlərinə aparılıb gətirilməsi məsələsi öyrənilir. İlkin qiymətləndirmə başa çatdıqdan sonra potensial iş yerlərinin siyahısı hazırlanır və peşə təhsili proqramlarında təhsil alan gənclərin təcrübə keçməsi üçün onların maraqları müəyyənləşdirilir.

### **Uğurlu Keçid Planı**

Əlil və ya xüsusi qayğıya ehtiyacı olan uşaqların müstəqil həyata, peşə təhsili və ya ali təhsil pilləsinə uğurlu keçid planının hazırlanmasına onlar ümumtəhsil pilləsinin 9 və ya 11-ci siniflərini bitirməzdən 1 il əvvəl başlanılır. Keçid Planı şagird təhsilin bir mərhələsini bitirib digərinə keçərkən, onun üçün müvafiq olan xidmətlərə hazırlığını, bütün maraqlarını, ehtiyaclarını və zəif cəhətlərini nəzərdə tutan bir plandır. Plan eyni zamanda, şagirdin gələcəkdə birlikdə çalışacağı mütəxəssislər, müəllimlər və iş yerləri üçün sistemli bir xəritə rolunu da oynayır. Əgər şagird orta təhsilini 9-cu sinifdən başa vurmaq və peşə təhsilinə qoşulmaq istəyirsə, o zaman məktəbdə həmin şagird üçün onun bütün maraqları, həvəsi, qabiliyyəti, zəif tərəfləri və s. kimi cəhətlərinə əsaslanan və onu gələcək təhsil pilləsinə hazırlanmasını nəzərdə saxlayan

Keçid Planı hazırlanmalıdır. Qərb təcrübəsində əlil gənclər üçün keçid planı 14-15 yaşdan başlayaraq məktəbdə Fərdi tədris planının bir hissəsi kimi hazırlanır. Keçid Planı hazırlanmadan öncə şagird qiymətləndirilir və onun gələcək fəaliyyəti, ali təhsili, peşə təhsili, iş imkanları, müstəqil yaşama, icmada iştirakı kimi bütün meyarlar izahlı şəkildə verilir. Şagirdin keçid planı və keçid xidmətlərinin uğurlu nəticə verməsi üçün məktəb və ya icma əsaslı reabilitasiya mərkəzləri tərəfindən koordinasiya edilir.

Yuxarıda qeyd etdiyimiz kimi, hər bir əlil gənc məktəbi bitirməzdən öncə onun imkanları qiymətləndirilməli və o, maraq və bacarıqlarına uyğun şəkildə peşə təlimlərinə və digər xidmətlərə cəlb edilməlidir. Bu qiymətləndirmə prosesində istifadə olunan formullar mütəxəssislər üçün şagird haqqında daha çox məlumat toplamağa imkan verir.

**Forma 2. İcma Domeni**  
**1. Sizin övladınız sərbəst şəkildə və hansı tezlikdə icma fəaliyyətlərində iştirak edir?**

İcma Xidmətləri	Dostu ilə birlikdə	Böyük- lərlə birlikdə	Müvəssərlik		Tezlik			Müstəqil və yaxud köməklə			Səbəb			
			Müstəqil	Tez-tez	Hər-dən -bir	Heç vaxt	Müs-təqil	Kö-məklə	Mah-dud	İcazə verilmir	Maraq yoxdur	Vaxt yoxdur		
Şəhər avtobusu						X								X
Taksi						X								X
Əlillər üçün nəqliyyat					X			X						X
Velosiped					X			X						
Gəzinti						X		X						
İctimai tualet				X				X						
Restoran				X				X						
İctimai telefon				X										
Gözəllik salonu		X								X				
Bank						X				X				
Tərəvəz mağazası					X									
Digər						X								
İcmada istirahət yerləri														
Mağazalar		X				X		X						X

	X	X	X					
	X	X			X	X	X	
	X	X	X					
	X	X	X	X				X
	X	X	X					X
Alış-veriş mərkəzləri								
Restoranlar								
Kinoteatrlar								
Parklar								
Üzgüçülük								
Kitabxana								
İdman kompleksləri								

1. Siz övladınızın icma xidmətlərində və fəaliyyətlərində iştirakını necə qiymətləndirirsiniz?

- Razıyam.
- Razı deyiləm.
- Çox narazıyam.

2. Övladınızın bu xidmətlərdən istifadəsinə dair Sizin hansı təklifləriniz var?

Kamil daha çox dostluq qurmağıdır.

3. Məktəb hansını göstərə bilər?

Kamil pul nişanlarını yaxşı tanımır, bu səbəbdən onunla daha çox pulla bağlı məşğələləri keçirmək yaxşı olardı.

### Forma 3. Peşə təhsili Domeini

1. Övladınızın hal-hazırkı iş vəziyyəti necədir?

- İşləmir, onun bütün günü evdə keçir.
- Yerli icma dərnəklərinə gedir: həftədə \_\_\_\_\_ saat.
- İcma peşə təlim kurslarına gedir: həftədə 20\_\_ saat.

- İcmada dostlarının köməyi ilə işləyir.
- İcmada müstəqil işləyir.

2. Övladınız hansı növ işlə məşğul olur?

\_\_\_\_\_ *Qablaşdırma*

3. Ayda nə qədər məvacib alır? 200 AZN

4. Övladınız məvacibini necə xərcləyir?

- Banka qoyur.
- Valideynlərinə verir.
- Öz ehtiyaclarına xərcləyir.
- Evə qoyur və xəcləmir.
- Digər \_\_\_\_\_

5. Övladınızın işi və yaxud treninqi ilə bağlı razısınızmı?

Bəli. Xeyr. Bilmirəm.

**6. Məktəb övladınızı peşə təhsilinə hazırlamaq və ya icmada iş imkanlarının əldə edilməsi üçün hazırlamaq üçün daha nə edə bilər?**

Keçid Prosesində daha çox peşə kursları barəsində məlumat verilməlidir.

Nümunə üçün verilən bu formalar peşə təhsilinə cəlb edilməzdən öncə əlil gənclərin hazırlanması və peşə təhsili dövründə daha yaxşı sənət mənimsəmələrinə və sonradan iş imkanlarının tapılması və müstəqil işləmə istiqamətində onlarla işləyən peşəkarlara və valideynlərə yardımçı ola bilər.

## İSTİFADƏ OLUNAN ƏDƏBİYYAT:

1. "İnklüziv təhsil üzrə metodik vəsait" Müasir Təhsilə və Tədrisə Yardım Mərkəzi, 2010.

2. S.Qasimov, E.Kərimova, İ.Sultanova, T.Ağayeva. "İnklüziv Təhsil". Müəllimlər, tərbiyəçilər, tibb işçiləri və psixoloqlar üçün vəsait. Bakı-2006.

3. E.Daniel, K.Stafford. "Xüsusi Hazırlıq siniflərinin Təşkili" ACİ-YF, Addım-Addım Proqramı. Bakı: Mütərcim, 2001.

4. J.Artvotər, D.Baley, M.Brudər, J.Karta, M.Elliot. "Xüsusi qayğıya möhtac uşaqların erkən yaş dövrü proqramlarına daxil edilməsi". Erkən yaş dövrü təhsili üzrə ali və orta ixtisas pedoqoji kollektivi üçün kurs. Vaşinqton-1994.

5. Piter Vestvud. (2009) "Xüsusi Qayğıya ehtiyacı olan uşaqlarla müəllimlər necə işləməlidirlər?" Müəllimlər, tərbiyəçilər üçün vəsait. Viktoria, Avstrya-2006.

6. Paula Bekman. (1996), "Azyaşlı XQEU-ın valideynləri ilə işləmək üçün effektiv strategiyalar". Müəllimlər, direktorlar, təhsil işçiləri üçün vəsait. Nyu York, ABŞ.

7. B.Spodek., O.N.Saracho. (1994) "Dealing with Individual Differences in the Early Childhood Classroom".

8. D.Radivijevic., M.Jerotijevic, T.Stojic., D.Cirovic., L.R.Tosic., D.Kocevka., S.Paripovic., G.Josimov., İ.Vasiljevic., L.Stojanovic., V.Stanacev., D.Kuveljic., V.Seizovic. (2009). A Guide for Advancing Inclusive Education Practice.

9. Frederickson, N., Cline, T. (2002). Special educational needs, inclusion and diversity. A textbook.

10. Moll, A.M. (2005) Differentiated instruction guide for inclusive teaching. Port Chester, NY: Dude Publishing.

11. Moll, A.M. (2005) Differentiated instruction guide for inclusive teaching. Port Chester, NY: Dude Publishing.

12. Berk, L.E., Winsler, A. (1995) Scaffolding children's learning: Vygotsky and early childhood education. Volume 7 of the NAEYC Research into practices series.

13. Elliot, S.N., Braden, J.P., White, J.L. (2001) Assessing one and all. Educational accountability for students with disabilities. Council for exceptional children.

14. "Xüsusi qayğıya ehtiyacı olan uşaqlar: Yanaşmaların, siyasətlərin və praktikaların təkmilləşdirilməsi. Qiymətləndirmə hesabatı", Leyla İsmayılova və dig. 2005, Fəsil II.3. Təhsil Müəssisəsinin mühiti, pp. 20-26.

15. Azərbaycan Respublikasının Konstitusiyası (1995), Bakı: Azərbaycan Respublikasının Hökuməti Uşaq hüquqları konvensiyası (1989), Nyu York: BMT.

16. Dakar fəaliyyət çərçivəsi, Hamı üçün təhsil: ümumi öhdəliklərin yerinə yetirilməsi (2000), Paris: UNESCO.

17. Əlil şəxslər üçün xüsusi məktəbəqədər təhsil müəssisələrinin nizamnaməsi haqqında 024 nömrəli qərar (4 mart 2004-cü il), Bakı: Azərbaycan Respublikasının Nazirlər Kabineti.

18. Evdə təhsil almaq hüququ verən xəstəliklərin siyahısı və ev məktəbinin (və ya təhsilinin) təşkil edilməsi qaydası haqqında 077 nömrəli qərar (10 may 2002-ci il), Bakı: Azərbaycan Respublikasının Nazirlər Kabineti.

19. Xüsusi təhsil müəssisələrinin nizamnaməsi haqqında 078 nömrəli qərar (10 May, 2002), Bakı: Azərbaycan Respublikasının Nazirlər Kabineti.

20. Əlil şəxslər üçün peşə təhsili haqqında 72 nömrəli qərar (29 aprel 2002-ci il), Bakı: Azərbaycan Respublikasının Nazirlər Kabineti.

21. Nitq patoloqunun təmin edilməsi haqqında 73 nömrəli qərar (29 aprel 2002-ci il), Bakı: Azərbaycan Respublikasının Nazirlər Kabineti.

22. Tibbi-pedaqoji-psixoloji komissiyanın yaradılması haqqında 74 nömrəli qərar, (29 aprel 2002-ci il), Bakı: Azərbaycan Respublikasının Nazirlər Kabineti.

23. Evdə məktəb haqqında 77 nömrəli qərar (10 may 2002-ci il), Bakı: Azərbaycan Respublikasının Nazirlər Kabineti.

24. BMT (13 dekabr 2006-cı il), Əlil şəxslərin haqları konvensiyası, Nyu York: BMT.

QEYD ÜÇÜN

QEYD ÜÇÜN

QEYD ÜÇÜN

Çapa imzalanmışdır: 08.12.2011

Formatı 60x84 1/16.

Fiziki ç/v 36.0

Tirajı: 700 ədəd

© ACİ-YF, 2011

© Qanun Nəşriyyatı, 2011

Bakı, AZ 1102, Tbilisi pros., II Alatava 9.

Tel: (+994 12) 431-16-62; 431-38-18

Mobil: (+994 55) 212 42 37

e-mail: [info@qanun.az](mailto:info@qanun.az)

[www.qanun.az](http://www.qanun.az)